

Управління культури Волинської обласної державної адміністрації  
Генеральне консульство Республіки Польща в Луцьку  
Історичний факультет  
Східноєвропейського національного університету імені Лесі Українки  
Wydział Filologiczno-Historyczny  
Uniwersytetu Jana Kochanowskiego Filia w Piotrkowie Trybunalskim  
Волинська обласна організація Національної спілки краєзнавців України  
Волинський краєзнавчий музей  
Маневицька районна державна адміністрація  
Маневицька районна рада  
Маневицький краєзнавчий музей  
Центр діалогу «Костюхівка»

*До 100-річчя подій Першої світової війни на Волині*

# **Минуле і сучасне Волині та Полісся. Перша світова війна на Волині та Волинському Поліссі**

*Матеріали  
58 Міжнародної наукової конференції,  
присвяченої 100-річчю подій Першої світової війни на Волині,  
сmt. Маневичі, 5 - 6 липня 2016 року*

**Науковий збірник**

*Випуск 58*

**м. Луцьк, 2016**

УДК [93 + 02] (477.82) 08  
ББК 63.3(4 УКР – 4 ВОЛ) я 43+78.33  
М 62

**Минуле і сучасне Волині та Полісся. Перша світова війна на Волині та Волинському Поліссі.** Науковий збірник. Випуск 58. Матеріали 58 Міжнародної наукової конференції, присвяченої 100-річчю подій Першої світової війни на Волині, смт. Маневичі, 5 - 6 липня 2016 року. Упоряд. Г. Бондаренко, А. Силюк, П. Хомич. – Луцьк, 2016. – 261 с., іл.

У науковому збірнику вміщено статті та повідомлення учасників 58-ї Міжнародної наукової конференції, присвяченої 100-річчю подій Першої світової війни на Волині, яка відбулася в смт. Маневичі 5 - 6 липня 2016 року, присвячені дослідженням передумов виникнення, перебігу та наслідків Першої світової війни, зокрема подій 1916 року на Волині та Волинському Поліссю. В окремих розділах розміщено матеріали з історіографії і джерельної бази питання, національно-духовного життя краю.

Розраховане на науковців, краєзнавців, освітніх і музейних працівників та широке коло шанувальників минувшини.

#### ***Оргкомітет конференції:***

<b>Бондаренко Геннадій,</b>	кандидат історичних наук, професор, завідувач кафедри документознавства та музейної справи Східноєвропейського національного університету імені Лесі Українки, голова Волинської обласної організації Національної спілки краєзнавців України
<b>Гурецький Ярослав,</b>	директор Центр діалогу «Костюхнівка»
<b>Дмитрук Валерій,</b>	начальник управління культури Волинської облдержадміністрації
<b>Дерлюк Ігор,</b>	начальник відділу культури Маневичької райдержадміністрації
<b>Дуткевіч Марек,</b>	доктор габлітований, декан філологічно-історичного відділу Університету Яна Кохановського, філії в Пьотркові Трибунальському
<b>Силюк Анатолій,</b>	директор Волинського краєзнавчого музею
<b>Хомич Петро,</b>	директор Маневичького краєзнавчого музею
<b>Шваб Анатолій,</b>	доктор історичних наук, декан історичного факультету, доцент кафедри нової та новітньої історії України Східноєвропейського національного університету

***Редакційна група:*** Геннадій Бондаренко, Анатолій Силюк, Петро Хомич.

***Відповідальні за випуск:*** Анатолій Силюк, Петро Хомич.

***Технічний редактор:*** Олександр Трофімук.

**Матеріали надруковані в авторській редакції.**

**У разі передруку посилання на науковий збірник обов'язкове.**

**Видання здійснене в рамках Регіональної програми розвитку культури та мистецтва в області на період 2016-2020 роки.**

©Волинська обласна організація Національної спілки краєзнавців України, 2016

© Волинський краєзнавчий музей, 2016

© Маневичький краєзнавчий музей, 2016

---

## Розділ I. Перша світова війна в документах, спогадах, історіографії.

Геннадій БОНДАРЕНКО (Луцьк)

### ВОЛИНЬ У ПЕРШІЙ СВІТОВІЙ ВІЙНІ: АКТУАЛЬНІ ПИТАННЯ ІСТОРІЇ ТА ІСТОРІОГРАФІЇ

Чим далі у часі опиняються події Першої світової війни, тим більше з'являється поглядів та оцінок різних історичних шкіл і напрямів. Хоча частина з них, особливо основних воюючих сторін, продовжує відбивати старі доктрини у концептуальних підходах. Сучасність вимагає з нових позицій подивитися на історію. Необхідно дати оцінку тим революціям і війнам XIX і XX століть, які торкалися українських земель та українців в різних державах, особливо в Австро-Угорській та Російській імперіях. Ці нові позиції – існування сьогодні суверенної Української держави і української нації. У цій публікації виділено кілька питань, які на думку автора мають визначати погляд української історичної науки на революції, війни і воєнні дії, на їхні наслідки та вплив на окремі регіони і на долю людей революційних і воєнних лихоліть. Тим паче, що Перша світова війна пов'язана з низкою революцій, які частково змінювали її характер і спрямування воєнних дій.

*Перше* питання, яке постає, це те, що історія воєн має розглядатися з позицій існування Української держави. Кожного разу і по кожній революції або війні має бути доведено, чи є ці події українською історією, чи, можливо, українці були втягнуті в орбіту революційних і воєнних дій, особливо світових воєн, на боці різних держав і коаліцій, а сьогодні мають вивчати цю історію як свою. Хоча, з позицій всевітньої історії, «чужої історії» не буває. Окремо варто розглянути долю Волині та її мешканців під впливом війни і революційних подій.

Важливі з воєнно-історичної та воєнно-політичної точки зору окремі події, а саме: Луцький (Брусилівський) прорив, Брестський і Ризький мир як наслідки Першої світової війни, у Другій світовій – перші дні війни, оборона Києва, Одеси, Севастополя, Битва за Дніпро, Луцько-Рівненська і Поліська операції, бої за Ковель, визволення Варшави, Берлінська операція та інші, а також воєнно-історичні наслідки мусять бути в українській історії. Але майбутні історики України їм ще дадуть належну оцінку.

*Друге* питання стосується причин, наслідків і впливів революцій та воєн на життя людей, становище України й українців та їх місце і роль у геополітиці різних держав. Основною причиною Першої світової війни було загострення суперечностей між провідними країнами світу, внаслідок нерівномірності їх економічного розвитку, змінилося співвідношення сил у світовій капіталістичній системі, де почалися претензії на розподіл ринків збуту і колоніальних володінь. Другою причиною був той факт, що на початку XX ст. розвиток науково-технічного прогресу призвів до появи нових, більш потужних засобів знищення людей, які могли застосувати воюючі сторони. Найменше згадується третя причина – намагання окремих чисельних народів, які знаходилися у складі великих імперій, в тому числі українців, створити свою національну державу

*Третє* питання визначає ставлення до революцій і воєн як до подій, що є одвічними супутниками людської історії. Але, варто зауважити, що людство не живе тільки ними і з політичною історією. Людство живе відтворенням і збереженням історичного досвіду поколінь, як власне і відтворенням наступних поколінь. Ті народи, які жили за рахунок воєн і грабунків, зникали в історичному часі, оскільки вони або асимілювалися із завойованими, або самі гинули, а держави завойовники – розпадалися, коли вже нічого було завойовувати. Після кожної війни необхідно відтворити себе, економіку, освіту, науку, культуру, традиції, які свідчать про історичний досвід поколінь. Цей досвід не може перериватися в часі, інакше етнос, народ, нація зникне з карти світу. Отже, якщо неможливо відвернути війну, то слід вийти з неї з найменшими втратами і з можливостями відтворення суспільства.

*Четверте* питання, є найбільш злободенним, актуальним і стосується висвітлення участі учасників подій, які важливу частину свого життя пов'язують з революційними і воєнними роками початку XX ст., воєнними Другої світової війни і повоєнними роками. Це питання відстрочене у майбутнє. Воно стосується ставлення до революцій і воєн майбутніх поколінь. Сьогодні, принаймні три покоління, знаходяться у конфліктній ситуації стосовно оцінок і стосовно морально-етичних принципів спілкування, і знайти примирення між ними надзвичайно складно, а інколи майже неможливо.

*По-н'яте*, як би ми не починали розглядати революційну і воєнну історію будь-якого регіону, у підсумку постає питання впливів на його становище і розвиток та на життя людей. Ні у Литовській, ні у

---

Польській, ні в Австро-Угорській, ні Російській чи Радянській державах не стояло питання забезпечення і врахування інтересів та потреб населення приєднаних або завойованих земель. Їх врахування мало місце лише коли співпадало з інтересами пануючих верств і держави. І сьогодні, скажімо, не коректним є твердження, що потрібно дякувати Сталіну і СРСР за ті землі, які має Україна і за існуючі кордони. Добре відомо, що СРСР зайняв території Західної України, Буковини, Придунав'я, зміцнюючи власні кордони і розширюючи власну територію. А це – масові репресії, виселення, переселення і депортації населення, які стверджують, що СРСР дбав лише про свої геополітичні інтереси. На сучасному етапі, коли у розпалі Третя світова війна, як вважають окремі історики і політики, це війна з тероризмом, історія минулих воєн і воєнних конфліктів має розглядатися більше з тих позицій, щоб не було нових гарячих точок на планеті і щоб цінилося життя людини і життя цивілізації. На жаль терористичні дії поступово на сході України переростають у війну, яка одержала назву «гібридної». Хоча цей термін не вичерпує характеристики того, що відбувається.

Як цінилося життя людини у попередніх війнах відомо. Тому сучасне політичне мислення має свідчити про те, що основні загальнолюдські цінності – життя людини і цивілізації мають бути основою будь-якої політики, в тому числі і, у першу чергу, різних силових структур. На землях України, зокрема, Волині та Полісся є багато поховань. Якби ті, хто у них лежать змогли заговорити, то вони б заговорили всіма мовами Європи і більшістю мов світу. А це тому, що по цій території пройшло і прошуміло багато воєнних подій від великого переселення народів 1500 років тому і, завершуючи світовими війнами ХХ ст.

ХХІ ст. поки що не очистилося від болячок минулого. Ще не настав „кінець історії”, як його визначають Ф. Фукояма і С. Кримський. „Кінець історії” прогнозує не кінець світу, а позбавлення людства від воєн, тероризму, сніду, наркоманії тощо. „Кінець історії” старої і початок нової історії продовжують залишатися відкладеними у майбутнє.

*Щосте*, і теж важливе питання, це питання визнання і вшанування героїв. Кризь призму героїки проходять історичні оцінки революційних і воєнних подій. Ідеологічна та політична строкатість суспільства викликає суперечливе ставлення до героїв. В сучасному розумінні це ставлення до Героїв Радянського Союзу і Героїв Соціалістичної Праці, до Героїв України.

На цьому тлі постає питання: Чи потрібний інститут героїв? Звичайно, що кожна політична сила своєю ідеологією та політикою буде творити або вирізняти „своїх” героїв. Серед героїв є: герої миротворчих контингентів з Угорщини, Чехословаччини, Афганістану, Сирії, герої Першої і Другої світових воєн з одного боку. З іншого – це герої часів УНР, Гетьманату, Директорії, герої національно-визвольних змагань – Поліської Січі та УПА, дивізії „Галичина”. У сучасності – це герої Небесної сотні і АТО. І це важлива проблема не лише історії, а й сучасної політики та моралі. Але героями є й ті, які здійснили відкриття у науці, освоєнні земних і космічних просторів, рятували людей під час різних катастроф, природних і штучних, на воді, при пожежах тощо.

Коли постає проблема воєн і героїв, то слід визначати, очевидно, героїзм людини за вчинками, а не виставляти ідеологічні та політичні штампи як критерії героїзму. Найчесніша і найсправедливіша історія, в тому числі й воєнна, є та, яка не дає ідеологічних і політичних оцінок, хоча без таких оцінок вона не обходиться. Українська воєнна історія захоплює чимало тем, які стосуються подій світового, міжнародного значення, але на які не мали вирішального впливу ні регіон, ні його мешканці.

Дуже важливо, щоб патріотичне виховання на воєнній історії не створювало протистояння і суперечливих думок, які його викликають. Виховна робота має бути вдумливою і відповідати потребам держави і армії, її доктрині. Вона має враховувати регіональну історію на основі історико-краєзнавчих досліджень.

З погляду на минулі століття, у яких змінювалося становище українських земель та українців, виникає думка про стереотипи мислення в оцінках щодо їхнього статусу і становища. Кожна держава, яка володіла українськими землями, намагалася обґрунтувати своє право на володіння. Такою була радянська держава, тому її стереотипи продовжують найбільше шкодити формуванню національного світогляду і політиці української державності. Частина політиків продовжує виражати ідеї та погляди вже не існуючої держави та ідеології, на жаль по всьому пострадянському просторі, окрім Російської Федерації, яка формує свою політику не лише як правонаступниця СРСР, але й як суверенна і незалежна держава, а сьогодні її керівники стали на позиції створення нової імперії.

Історичні оцінки минулого, у тому числі й воєнної історії, мають бути з урахуванням оцінок історії та політики сучасних держав, які багато у чому продовжують логіку „окупаційного мислення”, хоча і не територіального, крім Російської Федерації, але світоглядного. Звичайно, що найбільше це стосується тих держав-сусідів, у складі яких знаходилися або знаходяться українські землі і в арміях яких були представлені українці.



Якщо у минулому відбувалося втягнення України та українців у воєнні події, то сьогодні відбувається втягнення її у воєнно-політичну історію колись воюючих сторін на свій бік. Варто виробити власну національну концепцію воєнної історії, відсторонену від зверхності інших воєнно-політичних доктрин і намагання підпорядкувати її власним ідеологічним та політичним потребам. Конкретні краєзнавчі регіональні дослідження мають сприяти цьому. Достатньо того, що Україна втратила впродовж століть частину етнічних територій, а українці несли важкий тягар різних асиміляторських тенденцій у політиці та культурі. Слід розставити акценти стосовно сучасних оцінок доктрин воюючих сторін та геополітичних проблем різних часів, від давньої та середньовічної історії і до початку XXI ст.

Перша світова війна, від початку якої пройшло 100 років, як суспільне явище, що мало і досі має вплив на подальшу європейську та світову історію, тягарем лягла на долю Волино-Поліського краю та його людей. Про це свідчить аналіз суспільних процесів як перших повоєнних років, так і наступних десятиліть.

Світова війна як суспільна стихія має вивчатися з усіх сторін. Статистика свідчить, що кожна наступна війна забирає все більше життів серед мирного населення. Якщо Перша світова війна забрала 10% мирного населення від загальної кількості загиблих, то друга світова – вже 50%, а наступні, навіть локальні війни і терористичні акти, забирають життя мирного населення, що складає 90% від загальних втрат. Тим більше, що захист від сучасної зброї масового знищення і від терористичних акцій мають війська і спецслужби, а не мирне населення. Втім, події Першої світової війни та їхнє вивчення показують, що інтерес різних фахівців дає можливість дослідити такі сторони явища як: бойові дії та операції воєнно-історичного характеру, воєнно-політичну історію, яка торкається проблем причин розв'язання і участі політиків і політичних угруповань в час ведення і завершення війни. Навіть воєнно-економічні проблеми вивчені досить глибоко. Але досі залишаються не дослідженими регіональні, локальні впливи на ті території, де відбувались основні події і на долі людей, які потрапили у вир воєнних дій.

Події Першої світової війни ставлять кілька цікавих питань перед викладанням історії, а саме: Чію історію ми вивчаємо? Для чого ми її вивчаємо? Яку частину у цій історії займає вивчення причин, результатів і наслідків війни для долі України і, зокрема, Волині?

Втім, події Першої світової війни у нашому краї свідчать про те, що саме тут проявилася необхідність виборювати власну незалежність поляками, фінами та українцями. Національне питання в Європі було важливим чинником участі у Першій світовій війні тих народів, які прагнули до незалежності і створення власної держави. Не випадково більшовики у своїй ході до захоплення влади використовували гасла: «Перетворити світову війну у громадянську», і «Право націй на самовизначення». Поруч проходять історичні постаті того часу, а саме: М. Брусилів [5; 6], Маненнергейм [28], П. Скоропадський [20], Ю. Пілсудський та ін

Аналіз шкільної програми і підручників показує, що вивчення минулого українського народу і його окремих територій часто вписується через історію інших держав і народів та й не підпорядковано проблемам розуміння існування незалежної сучасної Української держави із власною внутрішньою і зовнішньою політикою та інтересами внутрішнього розвитку в галузі освіти, науки, виховання громадян відповідно до Конституції і формування громадянського суспільства.

Таким чином, для аналізу уроків Першої світової війни, що стосується України, зокрема, Волині і Полісся, необхідно вникнути в ту ситуацію, що сьогодні ми маємо розглядати війни з позицій існування Української держави та її історико-політичних інтересів. Тим більше, що втрати, які понесла Україна і її окремі регіони до сих пір не пораховані і не визначені у різних вимірах економіки, соціології, демографії тощо.

Важливим є питання подолання стереотипів ставлення до “своїх” і “чужих”, що брали участь у війні з обох сторін. У підручниках минулого часу кожна сторона визначала “своїх” і “чужих” залежно від того в складі якої держави знаходилися українські землі. Сьогодні, очевидно, для українців і, зокрема, волинян, немає ні “своїх”, ні “чужих”, а є сторони, які вели воєнні дії на території України і краю, зокрема. Подібна ситуація складається і по відношенню до подій та воюючих сторін у Другій світовій війні, але ці стереотипи більш живучі тому, що вони ближчі в часі, а представники воюючих сторін добре знають одне одного.

Продовжується до тепер вивчення війни, яке у шкільних підручниках представлено на основі розкриття воєнних дій, героїки тих часів без аналізу уроків війни та її наслідків для краю. Волинь у Першій світовій війні це не лише Луцький прорив і генерал Брусилів, це долі сотні тисяч краян які потрапили у вир війни, яка наклала відбиток на наступні два десятиліття, що призвели до Другої світової війни, у якій знову українські землі стали тривалим театром воєнних дій у Європі. Окупаційні адміністрації, гроші, окупаційні поштові відправлення та економічні проекти пограбування краю створювали несприятливі умови для життя людей, які виїздили за межі театру воєнних дій, кидали свої оселі та господарства, шукаючи кращої долі.

Ще у радянський час місцеві дослідники звернули увагу на події і впливи Першої світової війни у краї, зокрема Ф. Акімов [1], М. Гурін [11], Л. Дещинський [13], К. Кисельов [16], О. Михайлюк [23], І. Кичій [17], В. Кудь [18], Д. Огарин [24], Р. Оксенюк [25; 26]. Втім, більшість публікацій зв'язували війну з революційними подіями і революційними військовими частинами. В основному давалися класово-політичні оцінки та підбиралися відповідні документи [4; 7: 10; 38]. Поза увагою залишилися релігійне життя і національних меншин. Лише ставлення російської влади до німців Волині, які втратили своє майно у 1915 – 1916 роках, простежується у дослідженні М. Костюка [19].

Мабуть кладовища і поховання, насипи і кургани ховають чимало таємниць про тих, хто назавжди залишився у цій землі так і не зрозумівши своєї місії. Польські, литовські, німецькі, австрійські, угорські, російські поховання можна знайти у нашому краї. Саме вони свідчать про трагедію тих, хто в них похований і про трагедію нашої порубіжної землі, яка завжди була об'єктом чиїхось зазіхань. Цій темі присвячена публікація М. Цапа [40].

Досить цікавою для історії Волині є праця українського дослідника з діаспори В. Трембіцького, книга якого представлена Інститутом Дослідів Волині у Вінніпезі і є у відділі діаспорної літератури бібліотеки Східноєвропейського національного університету ім. Лесі Українки [35]. Він поставив питання про становище Великої Волині у 1918 році, яке і сьогодні є актуальним для тих, хто вивчає різні етапи розвитку історичної Волині, тобто території, на яку накладалося поняття «Волинь».

До 80-ї річниці Першої світової війни у Луцьку в 1994 р. вже проходила цікава конференція “Документально-художня проза про Першу світову війну”, яка збирала науковців з багатьох міст України, краєзнавців, письменників і стосувалась проблем її висвітлення в художній, історичній та публіцистичній літературі. Вже на цій конференції важлива увага була приділена долі краю і його людей, що вплинуло на розуміння місця і ролі подій при історичних і політичних оцінках всесвітніх, європейських і, нарешті, українських [14].

Окрім праці волинських дослідників були присвячені цікавим подіям Першої світової війни, які раніше в радянській історіографії достатньою мірою не розглядалися. Частина цих публікацій вийшли у наукових збірниках Волинського, а згодом Східноєвропейського університету. Це, зокрема, Б. Бернадського [2; 3] про економіку і суспільне життя, Б. Заброварного і О. Михайлюка [15], О. Соловійова [31; 32] про становище селянства, економіки краю та розв'язання аграрних проблем, а також про стосунки між поляками [30] та українцями і діяльності січових стрільців [33; 39].

Воєнній історії краю було присвячено історико-краєзнавчі конференції, у яких брало участь широке коло вчених, у тому числі по Першій світовій війні. Опубліковано збірники матеріалів, доповідей і повідомлень, зокрема 19 і 30 випусках випусках *Минуле і сучасне Волині та Полісся* [21; 22].

Втім, найбільш змістовною і комплексною є монографія О. Дем'янюка [12], що охоплює події у Волинській губернії, пов'язані з воєнними геополітичними, економічними та іншими питаннями її розвитку 1914 – 1921 рр. Окреслено ряд важливих аспектів воєнно-політичного і соціально-економічного впливу Першої світової війни та Української революції 1917 - 1921 рр. не тільки на розвиток території, а й на формування національної свідомості українців.

Однак цих публікацій мало для того, щоб більш повно відтворити картину тогочасної багатостраждальної Волинської землі та її людей. Дослідників ще чекають документи багатьох архівів і приватних зібрань. На жаль вже не можна знайти живих свідків для відтворення усної народної історії, тому це є важливий урок для сучасників, які мають зберегти свідчення тих, хто пережив наступні не менш буремні події пов'язані з Другою світовою війною та її наслідками. Живучими залишаються колишні воєнні доктрини сторін, що воювали, які мають вплив на вивчення і осмислення минулих подій. Тому і була проведена історико-краєзнавча конференція 23 жовтня 2013 р. у Луцькому педколеджі і видано матеріали «Волинь напередодні Першої світової війни» [9], яка мала на меті розповісти про цю війну, 100-річчя якої наближалось, враховувати існування держави Україна, котрій більше 20 років і давати належні оцінки саме з позицій її існування як суверенної і незалежної. Наша держава тепер не може мати на меті втягнення власного народу у подібні в минулій історії ситуації, коли розігрувалася українська карта у європейській та світовій політиці. Інтереси власні та орієнтація на власні сили мають бути основою внутрішньої та зовнішньої політики на всіх рівнях, починаючи з регіонального. Саме така точка зору, на думку автора, має лежати в основі наукової, пошукової, історико-дослідницької діяльності, виховної роботи та краєзнавчої освіти в усіх закладах освіти, культури, науки.

*І. Акімов Ф. Большевики Украины в борьбе за солдатские массы (1914 – март 1917 гг.). – К.; Одесса: Выща школа, 1989. – 134 с. (про Волинь у 1914 – 1917 рр. – с. 17, 20, 23-25, 41, 51, 81, 165).*

2. Бернадський Б. До питання про стан економіки Волинської губернії в роки Першої світової війни // Збірник навчально-методичних матеріалів і наукових статей історичного факультету ВДУ. Вип. 3. – Луцьк: Вежа, 1998. – С. 49-55.
3. Бернадський Б. 1914-й рік на Волині: кілька фрагментів суспільно-політичного життя // Науковий вісник ВДУ. – № 3. Серія історія. Вип. 1. – Луцьк: Вежа, 1996. – С. 74-84.
4. Борьба трудящихся Волини за власть Советов (март 1917 г. – декабрь 1920 г.): Сб. документов и материалов. – Житомир: Облвидав, 1957. – 479 с.
5. Брусилов А. Мои воспоминания. – М.: Воениздат, 1963. – 287 с. (Луцький прорив 1916 р. – с. 182, 183, 185-189, 195, 196).
6. Брусиловський прорив на Волині. Факти, цифри, дати, документи, матеріали, карти, телеграми, мемуари, фотографії, раритети / Упор. І. Пасюка. – Луцьк: ПВД “Твердиня”, 2006. – 96 с.
7. Великая Октябрьская социалистическая революция: Хроника событий, 11 января – 5 марта 1918 г. – М.: Наука, 1986. – 511 с. (наступ німців на Луцьк – с. 323, 336).
8. Войсковые комитеты действующей армии. Март 1917 г. – март 1918 г.: Сб. документов. – М.: Наука, 1982. – 608 с. (Волинь – с. 36-37, 414-416).
9. Волинь напередодні Першої світової війни. Науковий збірник. Матеріали науково-практичної конференції, м. Луцьк, 23 жовтня 2013 р. / Упоряд. О. Дем'янюк, А. Кравець. – Луцьк: ЛПК. 2013. – 116 с.
10. Гражданская война на Украине. 1918 – 1920. Сб. документов и материалов. В 3-х т. – К., 1967.
11. Гурин М. Великая Октябрьская социалистическая революция и борьба большевистских организаций за установление и укрепление Советской власти на Волини: 1917 – 1918 гг. // Научные записки Житомирского сельскохозяйственного института. – Т. 5. – Житомир, 1958. – С. 9-16.
12. Дем'янюк О. Й. Військово-політичні аспекти розвитку Волинської губернії у 1914-1921 роках / О. Й. Дем'янюк. – Луцьк: Твердиня, 2011. – 320 с.
13. Дециньський Л. Великий Жовтень на Волині: З історії революційної боротьби трудящих і солдатських мас під керівництвом більшовиків за владу Рад: Лютий 1917 – лютий 1918 р. – Львів: Вища школа, 1977. – 181 с.
14. Документально-художня проза про Першу світову війну. Матеріали і тези допов. та повідомлень міжнародної наук.-теоретичної конференції. – Луцьк: Б.в., 1994. – 196 с.
15. Заброварний Б. Й, Михайлюк О. Г. Українське село в роки першої світової війни: Навчальний посібник. – Луцьк: Надстир'я, 2002. – 148 с.
16. Кисельов К. Селянський рух на Волині напередодні Великої Жовтневої соціалстичної революції // Наук. записки Житомирського педінституту. Серія суспільних наук. – Т. 6. – Житомир, 1957. – С. 5-21.
17. Кичий І. Борьба за власть советов на Правобережной Украине. – Львов: Вища школа, 1986. – 148 с.
18. Кудь В. Селянство Волині і його революційна боротьба в роки першої світової війни (липень 1914 – лютий 1917 рр.) // Питання історії народів СРСР. Вип. 14. – Х., 1972. – С. 119-129.
19. Ліквідація майна Волинських німців. Ліквідація имущества волинских немцев в 1915 – 1916 гг. / сост. и автор М. Костюк – Луцьк: Твердиня, 2014. – 632 с.
20. Мацюк Н., Комар В. Волинь в державотворчих процесах доби гетьманату (1918 р.) Павла Скоропадського // Консерватизм і державотворення в Центрально-Східній Європі. – Луцьк – Люблін, 1997. – С. 46-47.
21. Минуле і сучасне Волині та Полісся. Сторінки воєнної історії Маневичини та Полісся. Матеріали XIX Волинської обласної науково-практичної історико-краєзнавчої конференції, присвяченої 15-й річниці Незалежності України, 90-й річниці Брусиловського прориву та 100-й річниці від дня народження організатора партизанського руху на Волині Антона Бринського, 21 – 22 вересня 2006 року, м. Луцьк – смт. Маневичі. – Луцьк, 2006. – 69 с., іл.
22. Минуле і сучасне Волині та Полісся: Сторінки воєнної історії краю. Матеріали XXX Всеукраїнської науково-практичної історико-краєзнавчої конференції, 24-25 березня 2009 р. Збірник наукових праць. Випуск 30. – Луцьк: Пульс, 2008. – 454 с.
23. Михайлюк О. Селянський рух на Волині в 1917 р. // Наукові записки Луцького пед. ін-ту. Т.7. Серія сусп. наук. – Луцьк, 1957. – С. 89-100.
24. Огарін Д. З історії боротьби селянства Волині за Радянську владу в 1917-1920 роках // Наукові записки Луцького пед. ін-ту. Т.7. Серія сусп. наук. – Луцьк, 1957. – С. 114-123.
25. Оксенюк Р. Боротьба трудящих за перемогу Радянської влади на Волині (1917 – початок 1918 рр.). – Луцьк: Волин. обл. вид-во, 1958. – 31 с.
26. Оксенюк Р. Нариси історії Волині: Соціально-економічний розвиток, революційний та національно-визвольний рух трудящих (1861 – 1939). – Львів: Вища школа, 1970. – 276 с.
27. Павлюк Ігор. Українська легальна преса Волині, Полісся, Холмищини та Підляшшя. 1917 – 1939 рр. Львів: Каменяр, 2001. – 285 с.
28. Пасюк І. Воєнні дії на Волині 1916-1919 рр. в спогадах Маннергейма та його сучасників / І. М. Пасюк. – Луцьк: Волинські старожитності, 2011. – 76 с.
29. Під прапором Жовтня. Вплив Великої Жовтневої соціалістичної революції на піднесення революційного руху в Західній Україні (1917-1920). Док. і матеріали. – Львів: Кн.-журн. вид-во, 1957. – 692 с.
30. Соловійов О. Економічне становище Волині в роки Першої світової війни // Науковий вісник ВДУ. № 2.

Серія історія. – Луцьк: Вежа, 1997. – С. 35-40.

31. Соловійов О. Політична ситуація на Волині в роки Першої світової війни // Матеріали XLII наукової конференції ВДУ. Ч. 2. – Луцьк, 1996. – С. 58-59.

32. Соловійов О. М. Українсько-польське протистояння в українському селі (друга половина XIX – початок XXст.) // Науковий вісник Волинського держ. ун-ту ім. Лесі Українки. – 2002. – № 3. – С. 90-94.

33. Соловійов О., Соловійов С. Українські січові стрільці на Волині // Науковий вісник ВДУ. Вип. 3. Серія історія. Вип. 1. – Луцьк: Вежа, 1996. – С. 99-103.

34. Тинченко Ярослав. Армія України 1917 – 1920. Серія. Уніформа армій мира. – М.: ООО «Восточный горизонт», 2002. – 140с.

35. Трембіцький В. Позиція Великої Волині в Українській державі 1918 року. – Вінніпег-Нью-Йорк, 1993. – С. 60-61.

36. Тригуб П. На захисте завоеваний Великого Октября. – К.: Одеса: Вища школа, 1987. – 149 с. (Волинська губ. – с. 14, 16-18, 24; Ковельський, Луцький і Володимир-Волинський повіти – с. 28).

37. Українська історіографія на зламі XX – XXI століть: здобутки і проблеми. – Львів: ЛНУ ім. І.Франка, 2004. – 512 с.

38. Українська революція на Хмельниччині. 1917 – 1920. Матеріали обласної молодіжної науково-краєзнавчої конференції. – Хмельницький-Красилів, 1998. – 168 с.

39. УСС на Волині // Українські Січові Стрільці, 1914 – 1920. – Львів, 1991. – С. 113-116.

40. Цап М. До історії військових поховань (1916 року) на Волині // Волинський православний вісник. Ч. 2. – Луцьк, 1998. – С. 104-106.

**Тимофій ГЕРАСИМОВ, Іван РОМАНЮК, Олександр ВІТЮК (Вінниця)**

### **ВИСВІТЛЕННЯ ІСТОРІЇ МІСТ ЗАХІДНОЇ ВОЛИНИ В РОКИ ПЕРШОЇ СВІТОВОЇ ВІЙНИ НА СТОРІНКАХ ПРЕСИ ПРАВОБЕРЕЖНОЇ УКРАЇНИ (1914 – 1917 рр.)**

Перша світова війна залишила глибокий слід в історії українського народу. Вбивство ерцгерцога ФранцаФердинанда 28 червня 1914 р. здетонувало цілу низку масштабних потрясінь військового, соціально-економічного, культурного та психо-емоційного характеру. Тотальний характер війни, що передбачав боротьбу не лише армій, але й усіх націй, назавжди змінив тогочасне суспільство. З тією ж легкістю та швидкістю, як гарячий ніж пронизує масло, війна увійшла в життя Російської імперії, зробивши заручником амбіцій правлячих верхівок усе без винятку цивільне населення. І хоча більша його частина мала уявлення про воєнні дії лише з газет, листів із фронту та чуток, на долю мешканців найзахідніших регіонів випало нещастя бачити усі страхиття бойових дій на власні очі. Одним із них стала Західна Волинь.

Не дивлячись на те, що з часу тих воєнних лихоліть минуло сто років, упродовж яких у вітчизняній історіографії відбулася неодноразова зміна поколінь, історія міст західної частини Волинської губернії в роки Першої світової війни надалі покрита білими плямами. Відсутність тогочасної місцевої преси, дуже незначна кількість епістолярної спадщини й скромні ресурси державних архівів Волинської та Рівненської областей роблять джерельну базу занадто слабкою для проведення комплексних досліджень з міської історії досліджуваного регіону. За таких умов, не буде зайвим залучення інформації з газетних шпальт тих міст які перебували на відстані кількох сотень кілометрів від Західної Волині. Редакції таких місцевих видань, як «Юго-Западный край» (Вінниця), «Киевская мысль» (Київ) та, особливо, «Жизнь Волини» (Житомир) намагалися повідомляти своїм читачам найоперативніші новини з регіону. Попри всі сумніви щодо правдивості газетних публікацій (часописи слугували рупором воєнної пропаганди й суворо перевірялися військовою цензурою) вони певною мірою дозволяють пролити бодай тускле світло на життя міст Західної Волині, зокрема періоду їхньої окупації.

Цілком зрозуміло, що протягом 1914 – 1917 рр. правобережних газетярів найбільше цікавили події, пов'язані з ходом воєнних дій у західній частині Волинської губернії. Так, 14 вересня 1914 р. (всі дати подаються за новим стилем) житомирська газета «Жизнь Волини» розповіла про церемонію поховання полеглих у боях під Володимиром-Волинським російських та австро-угорських солдатів, після невдалої спроби останніх захопити найбільш західне у Волинській губернії місто. Тоді з військовими почестями було поховано 8 убитих австро-угорців. Зазначалося, що разом із оборонцями міста в поховальній процесії взяв участь полонений австро-угорський гусар [1, с. 4].

Восени 1915 р., після відомих подій, відбулася активізація правобережних газет в напрямку висвітлення життя окупованих західноволинських міст. Таким способом газетярі, з одного боку,

втамовували інформаційний голод місцевої публіки, для якої публікації зазначеної тематики становили значний інтерес, а з іншого – працювали в руслі державної пропагандистської машини з метою підвищення в населення градусу ненависті до ворогів Російської імперії. Багато матеріалів редакції отримували вже після відвоювання міст завдяки опитуванням місцевих мешканців, що пережили окупацію.

В липні 1916 р. кореспонденти «Киевской мысли» (газети, що мала найбільший тираж на Правобережній Україні), побувавши у відвоєваному російськими військами Луцьку, оприлюднили трагікомічні обставини стягнення контрибуції з міста, що відбулася у вересні 1915 р. Коли в перші ж дні окупації австро-угорське командування зажадало від представників Луцька сплати контрибуції, воно у відповідь почуло, що після від'їзду місцевих багатіїв, серед городян залишилися самі лише «неплатоспроможні» дрібні торгівці та ремісники. З огляду на це, окупанти обмежилися накладенням на місто штрафу за несправність міської електростанції, внаслідок якої австро-угорський офіцер впав з драбини, що вела до магістрату [2, с. 2].

Згідно повідомлень «Жизни Воляни» залишення російськими військами Луцька спричинило жакливу паніку в Рівному. Страх перед ймовірною окупацією призвів до поспішної евакуації урядових і громадських установ, банків, та різних підприємств, зокрема електростанції. В місті на людних місцях вивісили оголошення про обов'язкове виселення чоловічого населення віком від 17 до 45 років. Почали ширитися усілякі чутки, під тиском яких городяни стали масово залишати Рівне [3, с. 2]. Журналіст «Киевской мысли», своєю чергою, акцентував увагу на стрімкому погіршенні продовольчих проблем населення міста. На початку вересня 1915 р. міські вулиці спорожніли, залишки харчових продуктів мали от-от скінчитися, а дістати нові було майже нереально. Життя в Рівному завмерло й зосереджувалося на залізничній станції [4, с. 3]. Проте вже менше, ніж за місяць, зазначалося в іншій статті названого часопису, коли позиції російських військ посунулися на захід, Рівно ожило. Лише де-не-де на його вулицях виднілися забиті магазини. Торгівля швидко відродилася: частково повернулися купці, а в покинутих закладах влаштувалися нові власники. На полицях з'явилося багато товарів, на базарах – торгівців і покупців [5, с. 3].

З допомогою правобережної преси спробуємо відтворити окремі епізоди з життя міст періоду окупації.

З осені 1915 р. окуповані міста одразу увійшли до нового інформаційного простору. Міське населення ознайомлювалися з подіями внутрішнього життя та, насамперед, зовнішнього, завдяки потраплянню на прилавки львівської та віденської преси, а також заснуванню місцевих газет – «Ковельские ведомости» [6, с. 3] та «Lucker Nachrichten». Остання виходила одразу на трьох мовах – німецькій польській та українській. В її ж першому номері зазначалося про «приєднання Луцька до Європи». Читачам цієї та інших газет пропонувалася зовсім інша картина світу, згідно якої австро-німецькі війська ось-ось мали перемогти держави Антанти. Крім того, в них висвітлювалися замітки про внутрішньополітичне життя Російської імперії [4, с. 2]. Між іншим, так звана «європеїзація Луцька» супроводжувалася перейменуванням всіх міських вулиць на німецьку мову. Головна отримала назву «Wilhelmstrasse» [7, с. 3].

Водночас городян з-під палки ознайомлювали з санітарними правилами. Окупанти, дещо спантеличені низькою санітарною культурою місцевого населення, прагнули привести міста до пристойного вигляду. В захопленому Дубно за цим пильно стежив комендант Шпринфельд. За найменші порушення мешканцями вимог гігієни та санітарії їх нещадно карали. Був навіть випадок, коли названий оберлейтенант примусив відому в місті жінку вилізати вилити нею на вулицю помії. В наступному році російські військові, проходячи вулицями відвоєваного Дубно, неабияк дивувалися побаченій чистоті [8, с. 3].

Під владарюванням завойовників життя лучан погіршилося. Судячи з усього, окупанти не особливо дбали про продуктові потреби городян, фактично перекинувши їх на плечі місцевих польських та єврейських благодійних комітетів. Підвіз продуктів до міста був незадовільним (австро-угорські солдати переважно харчувалися консервами), від чого ціни ставали захмарними [9, с. 2]. Наприклад, фунт одного хліба з картопляною домішкою коштував до 50 коп. [10, с. 3]. Необхідні для його випікання житнє та картопляне борошно городянам видавали по картках у рівній кількості по 4 фунти на тиждень. Місячна норма цукру становила всього лише 1,5 фунта на людину [11, с. 4]. Водночас більшість товарів у продуктових магазинах скуповували окупанти [12, с. 1].

В окупованому Дубно продовольчим забезпеченням населення займався організований ще напередодні відступу царських військ обивательський комітет. Австро-угорці, вступивши до міста, одразу реквізували всі запаси хліба та млини. Мешканцям доводилося молоти пшеницю на «кавових млинах». Ціна на хліб у місті підскочила до 40 коп. за один фунт. Дуже сильно подорожчали й інші продукти: фунт масла – до 3 руб., пуд картоплі – до 3 руб., звичайна солена риба – до 90 коп. за штуку. Невдовзі обивательський комітет організував створення складу борошна, цукру та солі. Ці продукти він отримував

від австро-угорського інтендантства й розподіляв між населенням по картках. На кожну родину щомісячно видавали по 3 фунти цукру, 10 – 15 фунтів борошна та 1 фунт солі. Товари доставляли до Дубно із сусідніх поселень, на чому непогано заробляли візники, що стали монополістами. Комендантське управління видавало їм спеціальні перепустки [13, с. 4]. У місті процвітала спекуляція. Місцеві торговці не цуралися порушувати таксу на продукти, відповідаючи на обурення покупців стандартною фразою про відсутність товару. На початку літа 1916 р., коли російські війська вибили австро-угорців з міста, кореспондент «Киевской мысли» запитав у тамтешніх городян, чи отримували вони якусь безпосередню продовольчу допомогу від ворожих військових. Цікаво, що попри пережиті нелегкі часи під іноземною владою, в їхній відповіді не відчувалося жодної ненависті й навіть простежувалося співчуття: «А як вони допоможуть, коли в них так само нічого не було? Маленький хлібець – на чотирьох солдатів на день. Що вони могли нам дати?» [14, с. 2].

В січні 1916 р. жахлива продовольча ситуація в Ковелі переросла в голодний бунт. Згідно свідчень біженців, котрі звідти перебралися до Житомира, майже все чоловіче населення міста окупанти задіювали на будівництві укріплень. Натовп жінок та дітей оточив комендантське управління з криками: «Поверніть нам наших годувальників. Нагодуйте наших голодних дітей!». Після того вони розгромили кілька німецьких магазинів, що торгували їстівними припасами. В ході їхнього втихомирення було арештовано більше 300 осіб [15, с. 4]. Незабаром із Ковеля подібні заворушення перекинулися на Луцьк та Володимир-Волинський, де окупаційна влада арештувала близько 1500 чол. [16, с. 4]. Варто додати, що корінних мешканців сильно обурювала монополізація торгівлі іноземними підприємцями, до яких продукти підвозилися з Відня й інших міст у дуже обмеженій кількості. Це, звісно, не могло не вплинути на їхні ціни [17, с. 3].

Відновлення в містах Західної Волині царського режиму спричинив появу публікацій, завдання яких полягало в донесенні до читачів інформації щодо заподіяної окупантами шкоди регіону. Зокрема, йшлося про руйнування тисячі будинків у ході запеклих боїв. Наведемо уривок із опублікованих вражень кореспондента газети «Киевская мысль», що в червні 1916 р. увійшов до міста разом із російськими солдатами: «В цілому, в непошкодженому вигляді в Дубно не збереглося, вірогідно, й чверті будинків. На кожному кроці в стінах видніються широкі проломи. В деяких кварталах на місці будинків стирчать обгорілі напівзруйновані труби; листи заліза з дахів прогоріли, скручені, від сильного жару звалені на землю. Купи цегли на місці колишньої кам'яної споруди; залишки стін. Праворуч та ліворуч – скрізь та ж картина. Проте й у вцілілих будинках – жодного цілого скла, зірвані двері, обвалилися карнизи. Багато будинків забиті дошками» [18, с. 2].

Пошкоджені житловий фонд та інфраструктура загалом потребували негайної відбудови й, звісно, відповідних капіталовкладень. Так, лише для відновлення роботи луцької електростанції необхідно було майже 3 тис. руб. У той же час, як видно зі статті «Юго-Западного края», вказана сума не йшла в ніяке порівняння із тією, яку рівненське самоврядування мало заплатити для повернення електростанції з Курська – 15 тис. руб. [19, с. 5]. Більше того, відновлювальні роботи ускладнювалися енергетичним чинником. Зі слів тієї ж вінницької газети, запаси дров суттєво скоротилися під час австро-угорської окупації, коли вирубка лісів набула масового характеру. Деревину вивозили цілими ешелонами. Що характерно, спочатку окупанти діяли цивілізовано – в рамках реквізиційного порядку, вимагаючи при тому від власників лісів розписок про продаж дерева. Оскільки мало хто з них хотів у майбутньому бути звинуваченим у колабораціонізмі, австро-угорці перейшли до насильницької лісозаготівлі [20, с. 4].

Отже, впродовж Першої світової війни міста Західної Волині стали предметом особливої уваги з боку провідних періодичних видань Правобережної України. Наближеність до зони бойових дій, окупація, відновлення зруйнованої інфраструктури – все те, що створювало інформаційний привід для висвітлення життя регіону на газетних шпальтах, дає сучасному досліднику нашого минулого можливість залучити значну кількість фактичного матеріалу, критично переосмислити історію тих буремних часів та визначити пріоритетні напрямки подальших досліджень.

1. Владимировольнск // *Жизнь Волини*. – 1914. – 1 сентября. – С. 4.
2. Девять месяцев в Луцке // *Киевская мысль*. – 1916. – 10 июля. – С. 2.
3. Восстановление электростанции в Ровно // *Жизнь Волини*. – 1916. – 11 ноября. – С. 5.
4. В Ровно // *Киевская мысль*. – 1915. – 1 сентября. – С. 3.
5. В глубь Волини... // *Киевская мысль*. – 1915. – 26 сентября. – С. 2.
6. Что делается в Ковеле // *Жизнь Волини*. – 1915. – 6 ноября. – С. 3.
7. В Ровно и Луцке // *Юго-Западный край*. – 1916. – 1 июня. – С. 3.
8. В Дубно // *Жизнь Волини*. – 1916. – 4 июня. – С. 3-4.

9. В Луцке // *Киевская мысль*. – 1916. – 4 июня. – С. 2.
10. В Дубно и Луцке // *Юго-Западный край*. – 1916. – 1 июня. – С. 3.
11. В Луцке // *Юго-Западный край*. – 1916. – 1 июня. – С. 3.
12. В Луцке // *Киев*. – 1916. – 6 июня. – С. 4.
13. *Австрийцы в Дубно (рассказ жителя)* // *Киевская мысль*. – 1916. – 21 июня. – С. 4.
14. *Поездка в Дубно* // *Киевская мысль*. – 1916. – 5 июня. – С. 2.
15. *Голод в Ковеле* // *Жизнь Волыни*. – 1916. – 3 февраля. – С. 4.
16. В Луцке и Владимирволинске // *Жизнь Волыни*. – 1916. – 19 февраля. – С. 4.
17. *Вести из Владимирволинска* // *Жизнь Волыни*. – 1915. – 27 ноября. – С. 3.
18. А. Брынский / *Поездка в Дубно* // *Киевская мысль*. – 1916. – 5 июня. – С. 2.
19. *Оставление Ровны* // *Юго-Западный край*. – 1915. – 30 августа. – С. 2.
20. *Хищническая рубка лесов* // *Юго-Западный край*. – 1916. – 14 апреля. – С. 4.

**Костянтин ЗАВАЛЬНЮК, Ігор ЖУРАВЛІВСЬКИЙ (Вінниця)**

### ПЕРША СВІТОВА ВІЙНА У ПРОРОЦТВАХ

Одним із найдавніших, усталених архетипів людської свідомості є віра у різного роду знамення та пророцтва. Чимало освічених людей у всі часи, не кажучи вже про широкій загал, приділяли їм велику увагу, вбачаючи у них відбиток майбутніх подій.

«Подібно до того, - писав відомий греко-римський історик Плутарх, - як про наміри та розпорядження царів і воєначальників далекі від влади люди дізнаються через оголошення глашатаїв, вогняні сигнали і звуки труб, а своїм наблизенням і довіренням вони повідомляють про це самі, так і божество лише зрідка і з небагатьма вступає у безпосереднє спілкування, а багатьом іншим подає знаки, на яких базується так звана мантика» [8, с. 528].

До числа таких знаків людство небезпідставно відносило комети, сонячні та місячні затемнення. Загальновідомо, що з появою комети Галлея у 1066 році пов'язували криваві міжусобиці у Київській Русі та нашествя кочівників, а також норманське завоювання Англії, у 1453 році – завоювання турками – османами Константинополя, а у 1986 році – Чорнобильську катастрофу. Російсько – японську війну 1904-1905 років, а також народні виступи цього періоду пов'язували з кометою Бореллі.

Спостерігали зловісне знамення і напередодні Першої світової війни. Цього разу у небі розгорілася так звана «Комета війни» (С/1913 У1), відкрита ПаблоДелаваном 27 жовтня 1913 року. До всього цього додалося повне сонячне затемнення, яке спостерігалось у серпні 1914 року мільйонами людей. Відомий російський художник Аполлінарій Васнецов, який 8 (21) серпня 1914 року спостерігав це затемнення в горах Криму біля Феодосії, під враженням від побаченого створив дивовижне полотно під назвою «Сонячна корона (біля Карадагу)».

Б. Л. Пастернак у повісті «Охоронна грамота» дає чудовий опис цього явища, що захопило його зненацька у Петровському маєтку міста Алексіна, а письменниця – перекладач Т. О. Аксакова - Сівере у своїх «Сімейних хроніках» зауважує: «Спостерігали сонячне затемнення... Літо 1914 року було насичене «знаменнями небесними». Там же вона змальовує і дивну метеорну активність першої половини липня: «Ніколи, ні раніше, ні пізніше я не бачила такої кількості падаючих зірок – вони перетинали небо у всіх напрямках, котилися вогняним потоком ... Хто б міг подумати, що це – одна з останніх ночей Російської імперії».

Ще гнітючіше враження сонячне затемнення справило на солдатські маси, що дуже влучно підмітив у романі «Серпень чотирнадцятого» О. І. Солженіцин: «...Як перейшли німецький кордон, було повне сонячне затемнення... Солдати хрестилися поспіль і гуділи: «Не до добра! ... Ой, неспроста...»... Як військове випробування Росії – так сонячне затемнення!» [7, с.4-5].

Напередодні війни увагу найширших кіл населення привертало й інше таємниче небесне явище - неодноразова поява небесних об'єктів, котрі народний поголос за традицією вважав ворожими «аеропланами» та «дирижаблями». Повідомлення про спостереження таких об'єктів впродовж кінця 1912 – початку 1913 року не сходили зі сторінок преси Німеччини, Англії, Росії та інших країн. Так, у березні 1913 року російські газети повідомляли: «Телеграми отримані зі станції Гайворон, Генріхівка, Гайсин, Жмеринка та інших. З Гайсина унтер-офіцер Ольшанський телеграфує: «В годину ночі з'явився аероплан, який йшов з боку Гайворона з півдня, дійшов до Гайсина і повернув на південний захід в напрямку Жмеринки. Освітив всю місцевість. В цей час на далекій віддалі з'явився інший аероплан. Він летів з північного заходу, від австрійського кордону. Перший аероплан, з огляду на появу другого, відійшов

вбік, опустився донизу і зник. Другий різко повернув назад і пішов по своєму шляху обережно, дуже високо» [4, с.149].

Все ж, зазначені об'єкти не могли бути ні аеропланами, ні дирижаблями, оскільки за своїми технічними характеристиками вони значно випереджували можливості своєї епохи. Так, скажімо, вони чомусь здебільшого з'являлися взимку, до того ж у вечірній або нічний час. До того ж, у документах того часу містяться згадки про сильну освітленість цих «аеропланів» та про їх здатність освітлювати земну поверхню. Також існують свідчення про їх тривале, нерухоме зависання у небі, переміщення по складних траєкторіях, раптову зміну курсу і т. п. Усіма цими характеристиками володіють об'єкти, відомі нині як НЛО. До речі, спалах їхньої активності на Землі завжди спостерігається напередодні багатьох важливих, глобальних подій. Так було, скажімо, у 1989 – 90 роках напередодні розпаду СРСР, чи у 1957-1959 роках перед початком космічної ери в історії людства. Так було і цього разу, перед першою світовою війною в новітній історії...

Очевидно, що справжню суть подібних «небесних знамень» добре розуміли «посвячені» (члени таємних езотеричних товариств), а також «вісники вищої реальності», - різного роду провидці, віщуни, пророки. До числа таких людей, безсумнівно, належав відомий художник, дослідник, учений, письменник планетарного масштабу Микола Костянтинівич Реріх. Миколу Реріха справедливо називають майстром віщих полотен після того, як дослідники його мистецтва, склавши список його творів з 1897-го по 1947 рік, відкрили, що багато з них є символічними передбаченнями майбутніх подій. У 1901 році, приміром, він виставив картину «Зловісні», де зображено чорних ворон на тлі сірих скель, похмурого моря і хмарного неба. Це було передчуття страшних війн ХХ століття. В 1913 році Реріх створив картину «Справи людські» - групу сивих старців, що дивляться на руїни міста з подивом і смутком. У «Градї приреченому» (початок 1914 р.) показано білокам'яне місто, обвите величезним пітоном, що символізує ворожі сили, які руйнуватимуть місто. Картина «Корони», виставлена в Петербурзі приблизно в той же час, показує трьох королів з мечами, корони яких позлітали з їхніх голів і зезають у хмарах. Ця робота віщувала кінець династій Гогенцоллернів, Габсбургів і Романових у Першій світовій війні, що розпочалась через кілька місяців.

У березні 1914 року Микола Реріх виставляє картину «Вогненне сяйво», на якій зображено рицаря, котрий стоїть поруч з левом перед замком, на тлі охопленого полум'ям неба. Коли армії кайзера Вільгельма пронеслися по Бельгії в серпні того самого року, пророцтво збулося. Картина уособлювала короля Бельгії Альберта у вогні війни, про що говорив, пояснюючи задум своєї картини, і сам Реріх [11, арк. 162-163].

Сучасник М. Реріха, поет-символіст Велимир Хлебников (1885 - 1922), який відкрив числові «закони часу», в книзі «Учитель та учень», що побачила світ у травні 1912 року, прямо запитував: «Чи не слід очікувати у 1917 році падіння держави?» [1, с.140]. В грудні 1916 року, впевнений не лише в близькій революції, але й у неминучій громадянській війні, він писав рідним з казарми 90 – го запасного піхотного полку, називаючи точну її дату: «Це лише 1 S року, поки зовнішня війна не перейде у мертвий зиб внутрішньої війни» [1, с.141].

Цікаво, що влучними прогнозами-передбаченнями у цей час відзначалися і відомі державні діячі. Досить пригадати «залізного канцлера» Німеччини Отто фон Бісмарка (1815-1898), який сказав, що нова війна найшвидше виникне «через якусь дурницю на Балканах» [10]. Перша світова, як відомо, спалахнула через постріл боснійського гімназиста Гаврила Принципа в австрійського ерцгерцога Франца Фердинанда. Згодом, вже після початку Першої світової війни військовий міністр Великобританії лорд Герберт Кітченер (1850 - 1916) стверджував, що війна триватиме не менше трьох років. Але найближче всіх до істини підійшов член Державної ради Російської імперії Петро Миколайович Дурново (1845-1915), який у доповідній записці царю в лютому 1914 року писав: «Головний тягар війни безсумнівно випаде на нашу долю. Роль тарана дістанеться нам. У переможеній країні неминуче вибухне соціальна революція. Німеччині, у випадку поразки, доведеться пережити не менші соціальні потрясіння» [7, с. 5].

Про майбутні криваві події писали й визначні пророки минулого. На думку автора, найдавніші звістки із даної тематики можна зустріти у відомого середньовічного вченого-алхіміка Альберта Великого (бл. 1193-1280), який писав, що «Німеччина тричі буде на краю перемоги за період що, дорівнює 700 років. Вона тричі майже оволодіє світом» [5, с. 122].

Вперше Німеччина ледь не оволоділа світом у XIV ст., коли правив Карл I (1520-1556) із династії Габсбургів (під його владою знаходилася і Священна Римська імперія і Іспанія). Друга спроба була за Гогенцоллернів (Перша світова війна) і третя – в середині ХХ ст., коли нацисти на чолі з Гітлером розпочали Другу світову війну.

Писав про Першу світову війну і найвідоміший із пророків у світовій історії Мішель де Нотр-Дам,



більше відомий як Нострадамус (1503-1566). Зокрема, у центурії IV (катрен 52) є місце, що дуже нагадує опис хімічної атаки під Іпром 22 квітня 1915 року:

«Став запах лимону отрутою та димом,  
А вітер гнав дим на загони солдат.  
Задуха від отрути ворогу нестерпна,  
І з міста буде облога знята» [6, с. 63].

До числа найдавніших і найзагадковіших пророцтв про Першу світову війну відноситься також так зване «пророцтво про Антихриста» монаха Йоганна, записане ще у 1600 році. Ось найхарактерніші уривки з цього пророцтва, в яких досить легко упізнати події часів Першої світової війни: «Справжній Антихрист буде один із государів свого часу, син Лютера, він буде закликати Бога і видавати себе за посла Божого».

«У нього буде лише одна рука; але його незліченні війська, які візьмуть девізом: «З нами Бог», будуть здаватися пекельними легіонами».

Вільгельм II, як відомо, був сухоручкою, а на пряжках поясів пруських солдатів красувався напис: Gottmituns. – З нами Бог.

«Його обманні слова будуть подібними до християнських, але дії будуть Неронові та інших римських гонителів; в гербі його буде орел, і інший орел в гербі його прибічника, іншого злобного монарха (очевидно, австро-угорського імператора Франца Йосифа I. – Авт.)».

«Цей останній – християнин, але він помре, проклятий Папою Бенедиктом, який буде обраний на початку царювання Антихриста».

Папа Бенедикт XV (1914-1922) був обраний 20 серпня (3 вересня) 1914 року на початку війни.

«Для того, щоб перемогти Антихриста, потрібні об'єднані зусилля всіх королівств, тому що півню, леопарду та білому орлу не справитися з чорним орлом, якщо молитви та обітниця усього роду людського не допоможуть їм» [9, с. 8].

Чи варто й нагадувати, що за наведеними символами досить легко вгадуються країни – союзники у Першій світовій війні: Франція (півень), Великобританія (леопард) та Російська імперія (білий орел).

Приблизно у 1750-1825 роках жив Мюльхязль, загадковий «лісовий пророк» з Баварії. Ясновидець передбачив, що початок першої великої війни ХХ ст. припаде на той час, коли буде збудована залізниця від Кальтеннека до Деггендорфа. Він точно окреслив напрямок, по якому і була прокладена ця дорога, відкрита для руху 1 серпня 1914 року. Також, за Мюльхязлем, війні передували такі події, як будівництво Палацу нібелунгів у Пассау, прокладення гудронових шосе та поява над Баварським лісом дирижабля («білої риби» у небі) [3, с. 63].

Відомий і такий факт. У 1849 році пруський наслідний принц Вільгельм після придушення заворушень у Баденському герцогстві відвідав у селі. Фієнсбург чаклунку, фрауШнеєман, яка славилася своїми пророцтвами.

- Яка доля чекає мене? – запитав Вільгельм.
- Ви будете німецьким імператором.
- В якому році?

Ясновидиця написала цифру року, 1849, потім цифри, що її складають, і склала все разом:  $1849+1+8+4+9=1871$ .

- У 1871, - відповіла вона.
  - А в якому році я помру? – побажав дізнатися принц.
- Чаклунка знову написала цифри:  $1871+1+8+7+1=1888$ .

- У 1888, Ваша величносте.

Майбутній імператор Вільгельм I, об'єднувач Німеччини, дуже схвильований цими двома передбаченнями, запитав востаннє: чи довго проіснує Німецька імперія і коли вона буде зруйнована?

- Втретє ясновидиця склала цифри:  $1888+1+8+8+8=1913$ , потім цифри отриманого року –  $1+9+1+3=14$ .
- У 1913 або у 1914-му.

Роки підтвердили передбачення чаклунки: принесли з собою Садову, війну з Францією, проголошення Німецької імперії, смерть старого імператора та початок світової війни, що, по суті, вирішив долю імперії [9, с.7].

Можна згадати і французьку провидицю мадам де Теб (справжнє ім'я - Анна - Вікторія Саварі), яка випускала щорічні альманахи зі своїми пророцтвами. В альманасі за 1913 рік вона, зокрема, написала: «Німеччина загрожуватиме усій Європі і Франції, зокрема...Після цього (війни – Авт.) ні Пруссія, ні Гогенцоллерни не збережуть свого високого становища. Як я неодноразово підкреслювала, дні кайзера полічені, і після цього в Німеччині відбудуться значні зміни, я маю на увазі термін його правління, а не

тривалість життя» (дійсно, монархія в Німеччині була повалена внаслідок Листопадової революції 1918 р., а сам Вільгельм II спокійно дожив до 1941 року). Також мадам де Теб натякала у прогнозі, що ерцгерцог Фердинанд ніколи не стане імператором Австро-Угорщини: «Принц, який збирається зійти на престол, не буде царювати; замість нього правити буде молода людина, яка на цей момент навіть не підозрює, що на неї очікує».

Все ж, попри похмурі пророцтва та знамення, траплялися і події, що вселяли віру та надію і змушували замислитися над сенсом життя. Так, 13 травня 1917 року в Португалії поблизу містечка Фатіма кілька дітлахів помітили у небі яскраву світло – зелену кулю, всередині якої знаходилася чарівна дівка. Під час своїх наступних з'явлень Діва повідомила людей про близьке закінчення Першої світової війни та довгоочікуваний мир. Водночас вона попередила: якщо люди не перестануть ображати Бога, то в часи П'я ХІ (1922 - 1939) почнеться нова, страшніша війна. «Щоб перешкодити цьому, - сказала Діва, - я прийду вимагати посвячення Росії Моєму Непорочному Серцю і спокутного причастя в кожну першу суботу. Якщо мої прохання будуть почуті, Росія повернеться і настане мир. В протилежному випадку Росія розповсюдить свої хибні погляди на весь світ, що приведе до війни і до гонінь на церкву» [2, с. 78]. На жаль, кривава більшовицька секта, що прийшла до влади в колишній Російській імперії восени 1917 року, не лише не прислухалася до настанов Вищого Розуму, але й кинула йому відвертий виклик. Що вийшло із того – загальновідомо...

Таким чином, Небеса завжди прагнули донести до людей свою волю, нагадати їм про існування вищих, сакральних Істин. Однак, люди в основній своїй масі залишалися байдужими, сліпими та глухими до «небесних знаків», як і в часи старозаповітних пророків.

**Теодор ЗВАРИЧ, Андрій КОРЧАК (Броди)**

## **ПЕРША СВІТОВА ВІЙНА НА БРІДЩИНІ У СПОГАДАХ ОЧЕВИДЦЯ МИХАЙЛА ЗВАРИЧА**

### **Загальні зауваження**

На відміну від подій Другої світової війни, з часу якої залишилося ще досить багато очевидців, Перша світова війна представлена у спогадах доволі таки слабо. І звісно, що для цього є об'єктивні причини. На відміну від тих людей, які ще пам'ятали Першу світову війну, сучасникам подій Другої світової війни вдалося дожити до того часу, коли у Східній Європі рухнули тоталітарні комуністичні режими і настала можливість вільно говорити про пережите минуле. Отож, коли у руки дослідників потрапляють спогади простих людей з більш ранніх часів ніж 1920-1950-ті рр., їх у повному розумінні слова, можна вважати унікальними матеріалами, які, на нашу думку, встановлюють набагато ближчий контакт з минулою дійсністю ніж іншого роду історичні джерела.

### **Загальні відомості про спогади Михайла Зварича**

Одним із таких мемуарних джерел, в якому, зокрема йде мова і про події Першої світової війни на Брідщині є рукописні спогади уродження с. Тетильківці, а в пізнішому мешканця містечка Підкамінь – Михайла Зварича (1903-1992).

Свою оповідь М.Зварич, як він сам зазначає, почав писати у 1976 р. Останні замітки припадають на 1983 р. Текст складається зі 40-а (часом не завжди повних) сторінок і поміщений в «Тетради для технических записей» (формат А4), які виготовлялись в радянські часи. Оповідь доповнена 5-ма схемами. Відносно довге написання невеликого за об'ємом тексту, очевидно, обумовлене віком та станом здоров'я автора. М.Зварич почав писати рукопис у віці 73-х, а завершив у віці 81-го року. Після смерті автора в 1992 р. рукопис зберігається в його нащадків у Підкамені, а його копії – в Бродівському історико-краєзнавчому музеї та приватних архівах співавторів даної статті.

### **Історична цінність рукопису**

Охоплений в спогадах історичний період припадає на ХІХ-ХХ ст. Історії з ХІХ ст. Михайло Зварич почув від свого Дідуня – Івана Демида (1844-1941); події ХХ ст. пережив сам. Таким чином практично вся інформація, наведена в рукописі, є оригінальною, тобто не списаною і має джерельний характер до історії сіл Тетильківці, Накваша та містечка Підкаменя, а також багатьох людей, які там в свій час проживали чи проживають.

Іншою цікавою стороною спогадів є не тільки родинні історії, але оригінальні розповіді про панщину, її скасування, боротьбу з п'янством, австро-російський кордон та розвинуту на ньому контрабанду – пачкарство, події Першої світової війни, боротьбу за незалежну Україну, життя за Польщі, панські маєтності,

закладення ставу та будівництво млина в Тетильківцях, прихід більшовиків, колективізацію, діяльність МТС в Підкамені. Мало того, всі ці історії закріплені унікальними фактами, багато з яких, можливо, взагалі ніде не зафіксовані.

### **Зауваження щодо спогадів М.Зварича про Першу світову війну**

Частина спогадів М.Зварича про часи Першої світової війни на Брідщині є цікавою тим, що оповідач виступає тут, як безпосередній очевидець. Звичайно, щоби було більш зрозуміло та більш цікаво М.Зварич переплітає власні спогади із загальними даними, які є доволі таки перекрученні. Однак, зрозуміло, що цінними є саме пережиті автором події, що були записані у вигляді спогадів з дитинства шістдесят років потому. Саме через це, ми вирішили не переповідати і не аналізувати описане М.Зваричем, а навести безпосередню оригінальну мову автора, доповнивши її лише окремими, важливими з нашої точки зору, коментарями, які наводяться в дужках в середині тексту.

#### **«Про Світову війну»**

*Як пропала та границя в 1914 р. В місяці липень-серпень Австрійські війська проводили маневри військові на території Бошні і туди виїхав наслідник Австрійського цісара Франца Йосифа I (першого), братів син Фердинант, котрой був наслідником. І він заїхав в місто Сараєво, де він мав оглядати войськове ученя. І в тім місті якісь терористи підкинули гранату під машину, де був убитий Фердинант і єго жінка. (Коментар: насправді ерцгерцог Фердинанд та його дружина Софі померли від ран завданих вогнепальною зброєю, не більше як за годину після здійснення теракту). Убивця був не пійманий, (Коментар: насправді 19-ти річного терориста серба Гаврила Принципа піймали і засудили до максимального в Австро-Угорській імперії строку ув'язнення – 20-ти років. Гаврило Принцип помер 28 квітня 1918 р. у в'язниці в Терезінштадті від туберкульозу.) сьлідство доказало, що то був диверсант Сербії, де Австрія намагала видачі злочинця Сербії. Та того не зробила і Австрія виповіла війну Сербії. (Коментар: Австро-Угорщина оголосила війну Сербії через те, що було доведено причетність уряду цієї країни до теракту). Росія була союзник Сербії виповіла Австрії. Німеччина була союзник Австрії виповіла війну Росії. Франція була союзник Росії виповіла Німеччині і так повстали воювати ще малі держави і розпочалася Світова війна в 1914 р.*

*Війна була оголошена 18 серпня. (Коментар: офіційною датою початку Першої світової війни вважається 1 серпня 1914 р.). В наших селах в той час не було теліфону, ні радія були тільки листоноші і кінні кур'єри, котрі довозили пошту і всіповідомленя. Сельські листоноші отримали пошту з центральної пошти в Підкамінію, де було оголошеня про загальну мобілізацію. Там були афіші, котрі були вивішані на видних місцях села, в котрих голосило, що усі мушчини, котрі служили у війську і котрим ще не сповнило 42 роки підлягають мобілізації і до 24-х годин мають зголосити у своїх кадрах. Був день субота і вгодині 10 рано було усьо оголошено. В 10 годині по усіх селах почали дзвонити дзвони на гвавт так, як на пожар сумно сумно і люди, котрі були на полях, бігли до села. Що за новина, пожару не видно, а дзвони дзвонят протяжно в одну сторону? Припинилася уся робота.*

*Я нас коні, а Тато мої косили пиєницю і Тато кинули косу і пішли розвідати, що таке є. Но довго не були. Повернули назад і почали далі косити. Вони знали, що їм треба іти на війну, а косити є ще багато. Під вечір пішли до Поповец, там жили Татові три Брати. Там треба було попрощати, бо ідеш на війну. Другого дня, в неділю рано, виїхали фіри коло церкви, котрі були заказані вітом і шандарами. Усі мобілізовані з мішками, торбами вийшли під церкву. То було в Тетильківцях і там були розпроділені по возах. В той час над'їхали фіри з Поповец, котрі везли мобілізованих і почав плач і лемент жінок і дітей. І хто був, той плакав, бо там відходили тати, чоловіки, брати і сини. Там поїхали мої Тато. Ми їх проводжали – Мама і нас два сини: я, на ім'я Михайл, і брат молодший Микола. Мені було 10 років, братови – 7 років. Усьой караван возів з плачем від'їхав до Бродів. Остало сумне село.*

*В той день, коло 2 години, приїхала австрійська патруль – гузари, котрі мали касарні і стояли в Бродах. Від нас, з Тетильковоце, поїхали до Поповец. І так проходили дні. Днів за 5 то уже проїхала через наше село більша група кавалерії, котра числом 500. Поїхали до Поповец. Но уже днів через два то повертали ранені, котрі питали дорогу до Золочева. Тут знову успокоїлося, а через 4 тижні, в суботу, рускі війська перейшли границу і пішли наступом на Галицьку землю так, що перший бій був прийнятийоколо Красного. Там були узяті у плін австрійські війська, котрі відправляли в глуп Росії. Войні не було кінця. Австрійські війська відступали на захід. Під осінь знов була зупинка около Перемішля. То була австрійська кріпость – так звали фестунок.*

*В той час по наших селах почався релігійний перестрій. У наших церквах служили сьващеники,*

котрі належали до Львова і до Риму та Папа римського. Коли рускі війська пішли на захід, то до нас прийшли сьващеники з Почаєва православної віри і до нашої парафії прийшов православний сьващеник на ім'я Пилип Барецкий. Він заняв Наквашу і Тетильківці. Усьо успокоїлося, но недовго. Війна продовжала і настав 1915 р. Багато наших селян потрапило у полон, котрих провадили в Росію через Броди. І вони там зголошували, що то їх повіт і они приймают православну віру. То їх відпускали додому.

А война продовжала. Перемишель був обложаний рускими військами і коли були вичерпані харчі, то Перемишель здався. То було 10 мая(травня)1915 р. **(Коментар:** насправді Перемишльська фортеця капітулювала 22 березня 1915 р.) Рускі війська пішли далі на Карпати. Австрійські війська там поставили опір і примінили газ, де була велика армія знищена і так була пісня: «Росія, Росія, де твої сини? Ой там у Карпатах пропали они». І вмісяці серпні 1915 р. Рускі війська залишили Галичину і наші села. Знов повстали страшні дні і ночі. Повстали пожари вселі Накваші. Був зібраний хліб на полях і зложаний в стирти. Всьо було спалено. Центр села, від Церкви до Логашів, було спалено. Остала тільки одна хата, котра була крита бляхою і єї огонь не брав. Люди тікали з глуб Галичини з рускими військами. Їхали возами, гнали худобу, везли діти. Остальне оставляли. Оставляли рідне село, рідну хату. А їхали, ішли пішки, не знали куди і чого. Но то гнав страх далі і далі. І з наших сілно їхало багато і пішло багато. Чоловік покидав жінку, діти, а сам ішов в невіданий край. Я і моя родина не виїздили нікуда.

Не написав я про своєго Тата. Тато мої були в Перемишлі і там, коли уже були ізпобляні усі харчові запаси і з'їли усі коні, і люди були змучені, товді здали Перемишель. А хто був живий, то пішов в плін. І мої Тато пішли в плін. Опинилися Они в Полтавській об. Там їх узяв багатий козак в село Заїченці Хорольського уезду. **(Коментар:** Села під назвою Заїченці нині знаходяться в Зіньківському та Семенівському районах Полтавської області). Робили у Федора Яковлевича Куліка. Там їх робило 3-х пленних. Оден був з Дітковець.

Австрійські війська прийшли в наші села 19 серпня 1915 року. Фронт не пішов далеко, тільки за села Крутнів, Лопушина. Там став фронт. А з нашого села їздили фіри на роботу, котрі возили ліс, дерево на окопи і квартирували в селі Попівцях. Люди з Поповець були вигнані. Вивезені далеко до Австрії і Чехів. Там були розміщені по панах, де працювали і жили. Война тривала 1915 і почав 1916 рік. Я господарив з Дідунем. Дідунь їздили до окопів, там їм платили і Они привозили додому. Коли настала весна, то були звільнені від роботи і почали сіяти. Ми сіяли своє і помагали другим.

По Зелених сьватах у неділю, австрійські війська були вигнані з окопів в Крутнів і перейшли на оборону між Попівцями і Тетильківцями і ту окопалися. І наше село було вигнане на гиньші села. Дідуня не було вдома, бо Їх забрали з кіньми на фронт. А ми їхали молодими кіньми і так мало що взяли. А ще заслабла нам дитина. То мій брат Павло, котрой народився у войну 20 вересня 1914 р. Він заслаб на віспу, де усі позаслабали на віспу. Коли ми переїздили через Наквашу, то у нас забрало військо яливку. А ми поїхали до Черниць. Там поселили у якихись господарів Бінюшевських. Опотім переїхали до такої господині, котра не мала дітей, фамілія Герасимчук Парасковія. Чоловік був на війні. Там ми були 6 тижнів і Дідунь приїхали до нас до Черниць. 7 тижня рускі війська зробили наступ на Броди і фронт перейшов на Бовдури – Ясенів, а ми повернули додому. Но дім наш був знищений. Тільки у нас забрали дві корови і ми осталися без корови. Хата напіврозвалена, не було ні вікон, ні дверей, ні стелі. Треба було ремонтувати до зими, а ми повернули на Гилі. Тут приходило збирати хліб на полі, той, що ще не знищив фронт. Було тяжко, но всьо йшло вперед. Хату ми підремонтували і на зиму у нас поселили солдати.

Товді ми дістали листа від тата, що жив в Полтавській об. і стали переписувати. У лютому 1917, коли був повалений царизм, то Тато повернули додому. Война йшла, а салдати міняли. У наші хаті стала канцелярія якогось інженерного парку, котрой розмістив по селі, а частьєго була в Підкаміню. Літо 1917 р. то проходило з войною. То збирали відступати, бо Австрійські війська, котрі тримали оборону в селі Звижінь, підкопали тунель зі своїх окопів попід землю і розставили міни під рускою фронтовою лінією і зірвали 5 воронок дуже великі. І товді була виникла паніка в рускій армії. Но були в запасних частях козаки і вони були кинуті на той прорив і назад всьо стало на місці.

1917 рік був на фронті непримиримий і в місяці в жовтні була повалена власть Керенського. Но фронт того не знав, бо в той час не було радия, а газети не випускали, а котрі де випускали, то они до фронту і командування не доходили, а каждый командующий вів по своєму. Но уже

слухи доходили, що там в центрі безпорадок. І в той час на фронті пішов безпорядок. Почали виділяти нації, котрих скорше ніхто не чув. Так що і я вперше почув, що українців почали звати хахлами, а ті хахли почали зкупчувати поміж собою. На початку 1918 року почали рядові салдати обривати пагони офіцерам, ті перестали бути командирами. В той час австрійська армія користалася. Приходили до руских окопів і приїздили, привозили горілку і ром бочками, за то брали цілі батареї з кіньми. В той час почали продавати всьо, що принадлежало армії. Другі салдати запрягали коні, їхали додому, залишали фронт. Що не продали, то залишали ворогові.

Австрійська армія пішла вперед на Україну в 1918 році в місяці 15 лютого. Опору не було, бо їх приймали українські генерали Скоропадський і другі і так тривала далі війна. Прийшла австрійська армія, прийшла і євласть. Почали вдруге мобілізувати тих, хто прийшов з російськогоплену і хто не був забраний з першої мобілізацеї. І в той час були забрали мого Тата. То зпершу до Львова, а потім вивезли на Чехи в місто Миронайштат, (**Коментар:** назва цього населеного пункту в тексті наведена, мабуть, не зовсім правильно, через що встановити його більш точніше місцезнаходження нам поки що не вдалося.) там до кадри. (**Коментар:**кадра – військова частина, де перебували одужуючі чи повернені з відпочинку вояки). Там у кадрі дали кожному запасному по 3 місяці урльопу додому. (**Коментар:**Урльоп (urlor – пол.) – відпустка). Поки той урльоп закінчив, то Австрійська монархія розпала. І так в 1918 року в місяці вересні Австрійски війська залишили фронт і пішли по домах. (**Коментар:** Насправді це сталось в листопаді-грудні 1918 р.).

В той час почали повставати такі армії, котрі себе звали по нації. Так на Польщі – польська, котра була під диктатурою Юзефа Пільсудского. У нас мобілізували до української армії і в той час почали повертати австрійська, германська армії, котрі пішли на Україну на початку 1918 р. Їх розброювали по дорозі і в нас на станції в Бродах були поставлені гармати і скоростріли, котрі зупиняли потяги, котрі йшли від Радовилова. Тут їх розброювали і забирали усі запаси. Но багато армії приїздило уже розброєної і ту добирали далі хто як міг. То були чехи, австрійці, німці, мадяри і иньшінації.

Но армія українська націїанальна не витримала довго. В 1919 року прийшли до нас польські війська, котрі пішли аж до Києва, (**Коментар:** З цього місця йде опис подій 1920 р.). тільки там довго не утримали і почали безпоратковими маршами повертати назад, а разом за ними прийшла так звана большевицька армія під командованям Будьонного і Котовского. Котовский проходив зі своєю армією через Підкамінь і ті армії були дійшли до Винник. Но у Львові не були. Товді по якімсь приказу відступили без бою аж до містечка Ямполь і там повсталася границя».

Наталія КАРАБІН, Олександр МАТЕЙЧУК (Луцьк)

## НАГРУДНІ ЗНАКИ ПЕРІОДУ ПЕРШОЇ СВІТОВОЇ ВІЙНИ (зі збірки Волинського краєзнавчого музею)

Колекція фалеристики періоду Першої світової війни, яка зберігається у фондах Волинського краєзнавчого музею, нараховує 28 одиниць зберігання. Коли саме музейна колекція надійшла до фондів – невідомо. Подібні тематичні значки вперше були обліковані у Польській інвентарній книзі за 1933 рік. Під час першої повоєнної інвентаризації у 1949 році інформація про передавача і рік надходження не була зазначена.

Значки виготовлялися найчастіше з латуні, міді або цинкового сплаву. Останній, характерного темно-сірого кольору, був для військових більше, ніж просто матеріал. Цей сплав широко використовувався під час війни для різних потреб. Він і назву отримав - «військовий метал» (Kriegsmetall). До кінця війни з нього виготовляли і такі демократичні і широко поширені військові нагороди як «Медаль за поранення» або «Військовий хрест імператора Карла», що видавався за перебування на фронті.

Приблизно третина значків виготовлялася з емаллями. Практично всі значки були на шпильках. Їх розміри коливаються від 30 до 50 мм.

Значки вироблялися як відомими фірмами (наприклад, віденськими «BRÜGER SCHNEIDER» або «ATELIER CURSCHNER»), так і нікому невідомими провінційними граверами. Полкові значки часто замовлялися спеціально, інші ж спочатку випускалися на свій страх і ризик. У будь-якому випадку ними не нагороджували: охочий міг купувати їх за власний рахунок.

Виняток склали лише деякі відзнаки, наприклад, імператорський знак «За поранення». У фондах ВКМ зберігається нагрудний знак «За поранення» 3-го ступеня, ним нагороджували військовослужбовців німецької армії за поранення або інвалідність, отриману внаслідок бойових дій. Відзнака була запроваджена незадовго до закінчення Першої світової війни кайзером Німеччини Вільгельмом II. У залежності від тяжкості і кількості поранень нагороджений міг отримувати одну із трьох ступенів знака – за одне або два поранення видавався чорний знак, за три-чотири – срібний, за п'ять і більше – золотий. З червня Військове міністерство Баварії змінило статус цих значків від простих засвідчень про поранення до рівня бойових нагород. Нагороджені носили знак на лівій нагрудній кишені всіх видів уніформ, нижче інших офіційних нагород. Клейма виробників на всіх видах знаків відсутні.

Зразки зі збірки фалеристики музею використовуються у музейній експозиції та на виставках.

Колекція представлена в географічному порядку.

Каталогізовано одиниць збереження під позиціями.

Список скорочень:

ВКМ – Волинський краєзнавчий музей

Н – нумізматика

інв. № – інвентарний номер.

### Австро-Угорщина.

#### 1. Значок.

Форма щита; на лівій половині – чотири білі смуги на червоному фоні, а на правій – білий восьмикутний хрест. Щит увінчаний короною, обрамлений вінком з дубового листя. На зворотному боці напис: «MORZSANVIJ BUDAPEST E SKÜ. UTE».

Матеріал: метал, емаль.

Техніка виготовлення: штампування.

Розмір: 3,4x2,6 см.

ВКМ, інв. № Н – 1211.

#### 2. Значок. 1915 р.

Форма наближена до квадрата. В овалі профілі чотирьох правителів держав – членів Антанти (Франца Йосифа I, Мехмеда V, Вільгельма II, Фердинанда I), обернених обличчями один до одного. Внизу рамку обрамляє гірлянда з листя з китицями, між якими девіз латинською мовою: «VIRIBUS UNITIS» (Разом переможемо) і дата «1915». На звороті зазначено логотипи виробника «W7», гравера «K.S. Schwarz».

Матеріал: метал.

Техніка виготовлення: штампування.

Розмір: 3,4x3,3 см.

ВКМ, інв. № Н – 1307.

#### 3. Знак нагрудний 10-ї армії. За вхід на російську територію. 1916 р.

Форма прямокутна, кути зрізані. В центрі – двоголовий орел з короною в кігтях, над кручею. По контуру значок обрамлено смужкою стилізованого лавра; вгорі напис: «10 ARMEE», внизу дати: «1915 – 1916».

Матеріал: метал.

Техніка виготовлення: штампування.

Розмір: 4,8x2,8 см.

ВКМ, інв. № Н – 1309.

#### 4. Значок-кокарда підрозділу військових зв'язківців (досягнення в телеграфі). 1915 р.

Форма складна у вигляді щита, один бік якого заокруглений, інший – прямий з вирізом збоку вгорі. Сюжет: місцевість з телеграфними стовпами, внизу зображення військового-зв'язківця; вгорі під короною лавровий вінок, на який накладено пучок з восьми блискавок, увінчаний короною. Внизу дата – «1915».

Матеріал: метал.

Техніка виготовлення: штампування.

Розмір: 3,5x2,2 см.

ВКМ, інв. № Н – 1311.

## 5. Значок. 1917 р.

Форма прямокутна. В обрамлені вінка профільне зображення Карла I; нижче напис: «KAESER KARL I», між двома коронами. Вгорі девіз: «IM FELDE» (На полі битви), внизу дати – «XI 1916», «30.XII.1916», «1917». На зворотному боці клеймо: «GES. GESCH».

Матеріал: мідь.

Техніка виготовлення: штампування.

Розмір: 3x2,6 см.

ВКМ, інв. № Н – 1322.

## 6. Значок. Поч. XX ст.

Значок овальний, емальований. По краях чорна смужка, на сірому фоні – герб Австро-Угорщини, чорного кольору. По середині значка – квадратний щит білої емалі, в центрі якого пурпурний хрест.

Матеріал: срібло, емаль.

Техніка виготовлення: штампування.

Розмір: 3x2,4 см.

ВКМ, інв. № Н – 1326.

7. Значок, присвячений Сербській кампанії у ході Першої світової, коли війська Макензена (3-я армія) взяли Белград 9 жовтня 1915 р.

Форма прямокутна, із зрізаними верхніми кутами; в центрі сюжет: панорама міста над берегом річки з кораблем внизу справа. Вгорі дата «1915», по обидва боки написи: «VK. VRAČA RAVAJA», зліва внизу девіз – «VIRIBUS UNITIS» (Разом переможемо) «9.OCTOBRIS»; нижче напис: «BELGRAD 3 ARMEE». Написи і зображення розміщені між двома воротними стовпами, оббитими лавром.

Матеріал: томпак.

Техніка виготовлення: штампування.

Розмір: 6,2x3,2 см.

ВКМ, інв. № Н – 1312.

## 8. Значок.

Форма прямокутна. З лівого і правого боку постаті солдатів на повний зріст: один тримає рушницю наперевіс, а другий біля ноги. На другому плані річка, човни і міст. Внизу в рамці напис: «BELGRAD PIONERGR OBST MI SCHEK VII – IX 1915». Зліва внизу зазначено ім'я гравера: «JosefHeu». На звороті – виробник: «BRÜDEN SCHNEIDEN. WIEN».

Матеріал: цинк.

Техніка виготовлення: штампування.

Розмір: 3x4 см.

ВКМ, інв. № Н – 1756.

## 9. Значок. Світова війна. 1916 р.

Круглої форми. В центрі профільне зображення Франца Йосифа, нижче напис: «BOSNIENH ERCEGOVINA DALMATIEN – 1916», вгорі півколом – «1914 – WELTKRIEG – 1915», з обох боків гербові щити. На звороті виробник: «ATELIERG. GURSCHNER WIEN VII/2 LINDENGASSE 9».

Матеріал: томпак.

Техніка виготовлення: штампування.

Розмір: d – 3 см.

ВКМ, інв. № Н – 1759.

## 10. Значок 4-ї армії. 1916 р.

Форма щита. В центрі профіль Франца Йосифа, нижче девіз латинською мовою – «VIRIBUS UNITIS» (Разом переможемо). По краях щита напис: «FELDZUG 4 ARMEE» і дати «1914 – 1916». На зворотному боці – «GURSCHNER WIEN» (ім'я виробника і місце випуску).

Матеріал: метал.

Техніка виготовлення: штампування.

Розмір: 3,9x2,5 см.

ВКМ, інв. № Н – 1212.

11. Значок, присвячений кінно-гірській артилерії. Поч. XX ст.

Форма складна, наближена до прямокутника, низ заокруглений. В центрі сюжет: на фоні гір – вершник, поряд в'ючний кінь з гарматою, прикріпленою до сідла. Внизу літери: «K.M.G.A.». На зворотному боці напис: «BRÜGER SCHNEIDER WEIN» (логотип виробника).

Матеріал: цинк.

Техніка виготовлення: штампування.

Розмір: 3x4 см.

ВКМ, інв. № Н – 1306.

12. Значок. 3 Різдом. 1916 р

Форма прямокутна, верх заокруглений. В центрі девіз: «3 WEINACHTEN IM FELDE» і дата «1916». Зліва меч, накладений на гілку сосни, справа – лаврова гілка. Над написом шестикутна зірка з променями. На зворотному боці напис: «K.U.K.KREIGSFÜRSORGERMT WEIN WENTERS ADERAGWEIN».

Матеріал: цинк.

Техніка виготовлення: штампування.

Розмір: 2,6x3,9 см.

ВКМ, інв. № Н – 1308.

13. Значок Українських січових стрільців. 1914 р.

Значок круглий. По краю обідок у вигляді хвилястої лінії, в центрі коло, від якого розходяться промені. В колі – лев з короною на голові, літери «У.С.С.», дата «1914». На зворотному боці напис: «REHAMER SPIEGEL WEIN VII» (логотип виробника).

Матеріал: метал.

Техніка виготовлення: штампування.

Розмір: d – 2,6 см.

ВКМ, інв. № Н – 1310.

14. Значок. Імператор Карл.

Квадратна форма, верхня сторона заокруглена. В центрі профільне зображення чоловічого погруддя (поворот вправо). Зліва по вертикалі напис: «CAROLUS IMP ETREX». Справа зазначено виробника: «R. MARSHALL 17». По обидва боки значок обрамлений лавровими гілками.

Матеріал: цинк.

Техніка виготовлення: штампування.

Розмір: 4x3,2 см.

ВКМ, інв. № Н – 1328.

15. Знак полковий 15 драгунського полку.

Форма овальна, верх зрізаний. У центрі драгунська каска, під нею цифра «15»; вгорі напис: «A·E·I·O·U.». Внизу, по овальному контуру, перехрещені лаврова і дубова гілки. Зі зворотної сторони напис: «ATELIER CURSCHNER WIEN 7 LINDTNG. 9» (логотип виробника).

Матеріал: цинк.

Техніка виготовлення: штампування.

Розмір: висота – 3,3x2,5 см.

ВКМ, інв. № Н – 1757.

16. Знак. Учасникам карпатського походу. Корпус Гофмана.

Восьмикутної форми. У колі, в обрамленні гілок ялини зображення в профіль військового, який дивиться у бінокль. Вгорі та внизу написи: «KARPATHEN»; «KORPS HOFMANN 1914 - 1915».

Матеріал: цинк.

Техніка виготовлення: штампування.

Розмір: висота – 4x3 см.

ВКМ, інв. № Н – 1758.



17. Значок. Пам'ятний знак війни.

Форма прямокутна зі зрізаними кутами. В центрі сюжет: аероплан над бронепоездом. Вгорі стрічка з написом: «PANCZELVONAT HARCZBAN»; внизу – «VILAGHABORU 1914-16».

Матеріал: сплав металу.

Техніка виготовлення: штампування.

Розмір: 4,1x3,3 см.

ВКМ, інв. № Н – 1760.

18. Значок. 1916 р.

Форма щита. В центрі профільні погрудні зображення чоловіка у військовому мундирі та жінки. Над барельєфом корона, яку підтримують два ангели. Внизу напис: «KORONAZASI-EMLEK 30 DEZ 1916».

Матеріал: томпак.

Техніка виготовлення: штампування.

Розмір: висота – 3,6x2,5 см.

ВКМ, інв. № Н – 1809.

19. Значок.

Форма прямокутна. По краю обідок; справа профільне зображення воїна (поворот вліво) зі стереотрубкою, від якої відходить крило птаха. Під рамкою напис: «FISEN BAHN TRUPPE», по обидва боки дати «1914 1916».

Матеріал: сплав металу.

Техніка виготовлення: штампування.

Розмір: 3x4 см.

ВКМ, інв. № Н – 1303.

### Польща.

20. Значок. 10 армія 1915 – 1916 рр.

Форма прямокутна. В центрі орел з розпростертими крилами, який тримає корону в дзьобі на фоні міських будівель. Вгорі в рамці напис: «PROKLAMACYA POLSKI 1916», у нижній частині – зображення двох пар долонь, між якими напис: «5 LISTOPAD». На звороті – «HAN MELETA REC» (логотип виробник).

Матеріал: цинк.

Техніка виготовлення: штампування.

Розмір: 3,4x2,3 см.

ВКМ, інв. № Н – 1314.

21. Значок, присвячений польським легіонам. 1914 р.

Форма прямокутна з виступами за контури. Сюжет: вершник на фоні замкових веж. Вгорі дати: «16/ 8 1914», внизу знак польських легіонерів на стрічці з написом: «LEGIONY POLSKIE».

Матеріал: томпак.

Техніка виготовлення: штампування.

Розмір: 4x3,1 см.

ВКМ, інв. № Н – 2596.

22. Значок. Початок ХХ ст.

Форма складна, близька до овалу. У щитку (у вигляді сердечка) – букви «STL». По полю значка розкидано шість кружечків. У верхній частині стилізована корона.

Матеріал: сплав металу.

Техніка виготовлення: штампування.

Розмір: 3,6x3 см.

ВКМ, інв. № Н – 1816.

23. Значок.

Форма прямокутна, нижній край трикутний. В колі погрудне зображення військового, вгорі напис: «PRZEMYSŁ», внизу – рослинний орнамент, між яким напис: «F.M.L. VKUSMANEK» та дати «1914 – 1916».

Матеріал: метал.  
Техніка виготовлення: штампування.  
Розмір: 3,8x2,5 см.  
ВКМ, інв. № Н – 1325.

### Німеччина.

24. Знак. За поранення III ступеня.

Форма овальна. У центрі німецька каска, на фоні перехрещених мечів, в обрамленні лаврового вінка, який внизу перевитий стрічкою з бантом. Фон зернистий.

Матеріал: метал.  
Техніка виготовлення: штампування.  
Розмір: 4,3x3,6 см.  
ВКМ, інв. № Н – 1301.

25. Значок, присвячений підводному флоту. 1914 р.

Форма чотирикутна. В овалі сюжет: підводний човен та потоплюючий корабель, обрамлений вінком, під яким по боках – зображення риб. Нижче напис у два рядки: «K.U.K. UNTER SEEBOOTE WEITKRIEG»; дати «1914 – 1916».

Матеріал: мідь.  
Техніка виготовлення: штампування.  
Розмір: 3,6x4,1 см.  
ВКМ, інв. № Н – 1299.

26. Значок. 1917 р.

Зображення дзвіниці з дзвоном у середині, на якому – цифра «4» поверх соснових гілок. Внизу пластинка з написом «MEIHNACHTEN IM FELDE 1917». На звороті зазначено логотип виробника: «WINTER & ADLER A.G. WIEN»

Матеріал: сплав металу.  
Техніка виготовлення: штампування.  
Розмір: висота – 42x3 см.  
ВКМ, інв. № Н – 1751.

27. Значок. 1914 р. Захоплення Льежа і відхід бельгійської армії до Антверпена.

Форма щита, увінчаного короною. Вгорі на фоні хреста орел у польоті, нижче – бойові регалії в променях сонця, яке сходить. Вгорі під короною – дата «1914»; внизу – «16 VIII».

Матеріал: сплав металу.  
Техніка виготовлення: штампування.  
Розмір: 3x2,4 см.  
ВКМ, інв. №№ Н – 1300; Н – 1808.

Оксана КАЛІЩУК (Луцьк)

## ВОЛИНЬ У РОКИ ПЕРШОЇ СВІТОВОЇ ВІЙНИ ЗА СПОГАДАМИ УСУСУСІВ

Нині значна частина вчених схильна вважати рубіжною подією минулого століття Першу світову війну<sup>1</sup>. У багатьох аспектах вона ознаменувала початок ХХ ст. не в календарному, а в історичному сенсі<sup>2</sup>. Якщо говорити про Україну, то саме події Першої світової війни по-перше винесли „українське питання” на порядок денний європейської політики, по-друге, сприяли піднесенню національного руху та формуванню національно свідомого покоління.

Влітку 1915 р. Австро-Угорщина зайняла Ковельський, Володимир-Волинський, Луцький і частково Кременецький, Дубенський і Рівенський повіти. Фронт проходив лінією Кременець – Дитинячі – Дубно – Перешів – Хромяково – Богуславка – Куликовичі – Чорторійськ – Більська Воля – Локниця<sup>3</sup>.

Майже одразу після окупації австрійським військом терени Волинської округи (таку назви отримали ці землі) стали ареною діяльності українських громадських організацій – Союзу визволення України,

Української Загальної Ради та їх підрозділів. На Волинь тоді приїхало приблизно сорок освічених інтелігентних військовиків. Серед них – відомі громадсько-політичні діячі: педагог Л. Мишуга, інж. Г. Мартинець, письменник О. Назарук. У школах Волині учителювали О. Безпалько, О. Бійовський, І. Васильків, О. Вахнянин, І. Вербяний, Ф. Вишиваний, В. Дзюбак, О. Демчук, А. Дідик, Б. Заклинський, О. Калиновський, Я. Кобилянський, Р. Леонтович, І. Моца, І. Мойсей, М. Мокрий, К. Савка, І. Сембай, Л. Смудка, К. Танчаковський, Ю. Тернерівський, Е. Ткач та інші<sup>4</sup>. Окрім військовиків, в культурно-освітню працю на Волині включилися молоді педагоги-ентузіасты з Галичини Г. Бігун, В. і К. Волянські, А. Гайдучок, М. Мокрицька, І. Пеленська, С. Сидорович та ін.<sup>5</sup>

Мандруючи волинськими селами, галицькі українці мали можливість сформулювати власну думку про край та його мешканців. Своє враження із численних подорожей частина із них залишила на папері. Мемуаристи приділяли чимало уваги висвітленню відступу російського війська та проблеми біженців (зокрема, масового виїзду інтелігенції)<sup>6</sup>, зображенню особливостей культурно-освітньої праці серед волинян в умовах воєнної руйни господарства. Автори спогадів намагалися відобразити моральну сторону своєї діяльності, передати ставлення місцевих українців та вояків до будівництва української держави.

Попри всі відмінності їх об'єднує щира любов і симпатія до цієї української землі та її споконвічних мешканців. «У волинського мужика менше добачити сього життєвого пригноблення, чим у нашого. В його більше пошанованя себе самого, певності себе»<sup>7</sup> — із захопленням писав один з них. «Сам народ не злий, тільки в темряві, — добродушний і звичайно перевисає, не вважаючи на темноту, звичайного галицького сватка, — спритний, понятливий, релігійний»<sup>8</sup>, — з не меншим захопленням зауважував інший автор. Якщо ж ще додати, що народ цей був свідомий своєї темноти і розумів необхідність школи й виховання в рідній мові<sup>9</sup>, то це ще більше зміцнювало позитивні враження галицьких українців.

Для сучасних дослідників чи не найціннішими та найцікавішими є ті спогади, які автори писали не для публікації. Саме таким є, наприклад, „Волинський записник” сотника Дмитра Вітовського (1887-1919). Автор спогадів – полковник УГА, один із провідників галицької студентської молоді і борців за український університет у Львові; член УРП, активний організатор „Січей”, згодом УСС. В літературі виступав під псевдонімом Гнат Буряк. З 1914 р. сотник УСС, учасник карпатських боїв, один із ідеологів стрілецької політичної думки; належав до засновників Стрілецького фонду й органу УСС „Шляхи”. 1916-1917 рр., будучи комісаром УСС на Волині, організував на Ковельщині українські народні школи. Голова Військового Комітету, що 1 листопада 1918 р. зробив переворот проти австро-польського панування, передавши владу УНР і ЗУНР. В листопаді 1918 р. командував збройних сил ЗУНР, пізніше – державний секретар військових справ ЗУНР; член Укради від УРП. У травні 1919 р. – член мирової делегації ЗУНР і Парижі; повертаючись, загинув під час авіакатастрофи під Ратібором.

Вперше, наскільки нам відомо, про „Волинський записник” Д. Вітовського написав у часописі „Український Прапор” (Берлін, 1927, ч.21, 1 листопада) колишній член Союзу визволення України А.Жук. Цей документ спочатку знаходився в архіві Союзу визволення України у Відні, потім він зберігався у Музеї визвольної боротьби України у Празі і, врешті-решт, потрапив до відділу рукописів і рідкісної книги ім. Ф. П. Максименка Наукової бібліотеки Львівського національного університету імені Івана Франка. 2002 р. „Волинський записник” Д.Вітовського був опублікований окремим виданням<sup>10</sup>, що дозволило повернути пам'ятку, яку дослідники (М.Заклинський<sup>11</sup>; В.Великочій, Б.Гаврилів<sup>12</sup>) вважали втраченою.

У своєму щоденнику Д.Вітовський показує умови праці українських січових стрільців на волинській землі, виявляє політику австрійської влади щодо українського населення, характеризує поведінку польських легіонерів. Зі сторінок „Волинського записника” відкривається панорама волинського села, а, зрештою, і всієї Волині впродовж десяти місяців, відзначених суспільно-політичним потрясінням загальноєвропейського масштабу<sup>13</sup>.

За час свого перебування на Волині Д.Вітовський об'їздив чимало сіл (переважно Ковельщини) – як сам він писав: „Товчуся по селах, як Марко по пеклу”<sup>14</sup>. Спілкуючись з селянами він знайомився з їх життям, починав розуміти їх психологію, намагався захистити їх від утисків та свавілля військової адміністрації, допомогти задовольнити першочергові потреби.

Перебуваючи на Волині разом із товаришами Д.Вітовський описував народну архітектуру, пам'ятки старовини, збирав фольклор, легенди, пісні<sup>15</sup>. З якою любов'ю сотник описував Любомль, його минувшину, переплітаючи історичні факти з народними переказами. Загалом увагу галичан, які мандрували Волиню, привертала подібні моменти. Так, у одному зі спогадів читаємо наступне: «церква св. Юрія (Георгія), дуже гарна своєю симетрією і гармонійними розмірами. Але те, що вона стоїть під горбком, не дає думці спочити, проковує її, силує мозок до думання, до представлення собі тої церкви на сусіднім горбку. Се й є тайною народної легенди, про те, як ся церква стояла колись на тім горбку, як опісля добровільно

зійшла з нього й шукала для себе іншого місця і як вкінці вибрала собі те, на котрім тепер стоїть. Як побачиш, коли положення тої церкви, то зрозумієш, що той, хто видумав сю легенду, мусів мати дуже чутку на красу душу». Автор з захопленням зауважував, що місцеві пісні це прекрасна питома народна поезія, а не якісь перелицьовування, наслідування чужих<sup>16</sup>.

Водночас, саме у спогадах сотн. Д. Вітовського чи не найбільш яскраво описано і всі труднощі, що виникали у військовиків під час їх перебування на волинських теренах. Загалом, умови праці січових стрільців на Волині, які досить об'єктивно представлені матеріалами збірки, І. Крип'якевич влучно характеризує так: „Тут треба було рахуватися із австрійською владою (яку часто репрезентували офіцери поляки) і домаганнями Коша, що вислав сюди стрільців, і з опінією Галичини, і з недовірливістю волинського мужика”<sup>17</sup>.

Ситуація в краї була справді складною, адже до Першої світової війни національний рух на Волині, Поліссі, Холмщині та Підляшші не набрав жодних організаційних форм. Та, власне, й розуміння національної окремішності для місцевих українців було невиразне та незрозуміле (до того ж все це ускладнювалося обставинами воєнного часу)<sup>18</sup>. Не випадково, Улас Самчук характеризував Волинь як таку, що „зрусифікована на горі і неграмотна внизу, невиразна, „тутешня”, хохлатсько-малоросійська”<sup>19</sup>. Це перегукується із першими враженнями від перебування в краї Д. Вітовського, який зазначав, що „селяни на питання в суді, хто вони є, якої нації, мов підмовлені відповідають „рус” – навіть не руский. Щоб хтось назвав себе вже не українцем, а хохлом, то була би рідкість, яка досі не лучалася...”<sup>20</sup>.

Очевидно, що це було важко спостерігати національно свідомим інтелігентам, на кшталт Д. Вітовського. Тому й траплялися такі душевні зриви, які описує сотник. «Де ж тут на Волині ідеалістом можливо бути? І так в тій хвилі обридло мені життє, що я був би був дуже вдоволений, коли би сейчас згинув і більше не бачив тої волинської темноти. А до того жандармерія лишень, вїтів понаставляла майже всіх поляків, а про Україну і слова не згадують, а ще такі вістки ширять, що „Україну пієта, а Schewczenko to ріjak і fajdaka бу!»\*, дальше говорення, що хлопці ото свині, — того мені чомусь тоді було вже забагато»<sup>21</sup>.

Хоч можна зустріти й інші більш оптимістичні враження галичан від спілкування з волинськими українцями. Так, у одному з листів, що публікувала тогочасна преса, подибуємо наступий запис: «Коли розмовляв я про се з багатьома людьми та з ріжних сторін, переконався, що не гасла в них свідомість, що були колись греко-католицькими уніятами, що зветься „малоросами”, що була колись славна, велика, самостійна Україна, що мали своїх князів, королів, гетьманів, — про се знають на підставі оповідань батьків і дідів. Одначе ті історичні спомини неясні, помішані, бо, як казали мені, не мають ані книжок, ані нікого, хто їм се пояснив би докладно, а в школах про се не вчать»<sup>22</sup>.

Варті окремої згадки також спогади «На Волині». Їх автор – Лука Мишуга (1887-1955) – громадський і політичний діяч, журналіст, родом із Стоянівщини (Галичина), закінчив правничі студії у Віденському університеті (1911). Судову практику відбував у Львові, а адвокатську в Жовкві у відомого українського правника д-ра Короля. З вибухом Першої світової війни д-ра Мишугу не взяли до австрійського війська. Не зважаючи на те, він уже навесні 1915 р. вступив в ряди УСС і виконував службу на Волині у Володимирі-Волинському, широко організовуючи місцеве українське життє, зокрема шкільництво. Після розвалу Австро-Угорщини, д-р Мишуга створив у Володимирі-Волинському Українську Раду, проголосив прилучення Волині до Української Соборної Держави з урядом в Києві і зорганізував там місцеву адміністрацію. З Волині д-р Мишуга вернув до Галичини і був приділений до державного комісаріату ЗУНР у Радехові. Перебувши тиф при відступі УГА, він в 1919 р. був приділений від уряду ЗУНР, як четар, до очолюваного генералом М. Юнаковим генерального штабу Головного Отамана, що в Кам'янці-Подільському. В грудні 1919 р. д-р Л. Мишуга разом з урядом ЗУНР переїхав до Відня, де виконував різні доручення. Уряд, зокрема, вислав в різних важливих місцях: був секретарем очолюваної д-ром Костем Левицьким місії ЗУНР до Риги в 1921 р., виїжджав, разом з О. Назаруком, в окремі місця на розмови з тодішнім советським амбасадором в Копенгазі, Літвіновим і т.д. В половині 1921 р. уряд ЗУНР вислав д-ра Л. Мишугу з місією до Вашингтону, де вже існувала українська місія на чолі д-ром Л. Цегельським. Після закінчення місії у Вашингтоні в кінці 1923 р. д-р Мишуга став головним ініціатором Об'єднання Українських Організацій в Америці й опісля впродовж 17 років його генеральним секретарем.

Твір «На Волині» був опублікований в органі Уряду Західної України «Республіка» (ч. 56-94, 8.04.-25.05.1919), в 1919 році, під заголовком «Волинь»; пізніше, у цьому ж році, спогади було видано окремим виданням<sup>23</sup>. Уже в діаспорі вони були поміщені спочатку у скороченні в „Літопис Волині”<sup>24</sup>, а згодом – у збірці творів Л. Мишуги<sup>25</sup>.

Мемуари Л. Мишуги стосуються головню м. Володимира, де він перебував і в суспільно-політичному

житті якого приймав активну участь. Вони дозволяють яскраво уявити ситуацію на Волині і зрозуміти як розвивалися національно-визвольні змагання у цьому куточку України. Так, наприклад, в день листопадового зриву 1918 року у Львові ми читаємо: «Революція в сусідній Польщі, а що даліше – мабуть і в цілій Австрії та в самім Відні. Всяке сполучення зірване. Львів занятий Українськими Січовими Стрільцями та частиною українських військ, розмічених у Львові\*\*». Се послідне певне, бо таке донесла послідня депеша зі Львова, надана там о 5-ій годині по полудни. „Wir leben also hier in Wolhynien auf einer einsamen aber zum Glück ruhigen Insel” – говорив Поппі (шеф Генерального штабу – О.К.), – треба лишень сей лад і спокій вдержати всіми силами на даліше»<sup>26</sup>.

Хочеться також звернути увагу й на ту обставину, що на зміст та характер текстів суттєво впливала мета з якою першопочатково їх писав автор. Так, звіти, що їх повинні були що десять днів подавати військовики для австрійського командування, містять лаконічну інформацію про ситуацію в регіоні, акцентуючи увагу на руйнуваннях волинських сіл і містечок, масовості втеч мешканців краю вглиб Російської імперії та їх причинах<sup>27</sup>. Водночас, автори звітів обґрунтовували в них необхідність просвітницької діяльності серед волинських українців.

До таких належать звіти Михайла Гаврилка, Івана Сембая, П.Кузика. Так, один з комісарів УСС на Волині Михайло Гаврило у своєму звіті засвідчував наступне: «На моє предложення вступити до Українських Січових Стрільців молодим людям здібним до війська ніхто з них остаточно не згодився. Причини подавали різні. Поміж іншими головніші з них ось які: (навожу слова самих запитуваних) „Та що ж, та я би й пішов, та якже мені іти на війну, коли в мене батько в москалях. Якжеж мені стріляти, а нуж я батька вб’ю. Як би Ви були, чи там отаман перед війною сказали, а тепер тяжко”... Отже немає родини з якої би не було когось „в москалях” на війні – у того батько, у того двоє братів і т.инше. Хоча при певній упертості і хоч невеликій просвітній роботі я пересвідчений, що можна би було перешкоди побороти»<sup>28</sup>.

Матеріали, що призначалися для оприлюднення в галицькій періодичній пресі з метою ознайомлення з ситуацією на Волині, про яку мало було відомо широкому загалу. Присвячені головню питанням ширення національної свідомости та розгортання національно-освідомлюючої праці серед волинських українців. Такі публікації з’являлися в „Ділі”, „Українському слові”, „Свободі”, „Вістнику Союза визволення України” та ін. В цьому контексті особливо слід виділити низку розвідок І.Крип’евича, що присвячені національно-культурному відродженню на українських землях, зайнятих австро-угорським та німецьким військами в перебігу Першої світової війни<sup>29</sup>. Оперті на широку джерельну базу (оскільки вчений на той час був головою Бюро культурної помочі і був безпосередньо причетним до організації національного життя у північно-західній Україні)<sup>30</sup> вони є цінними для розуміння національно-політичної ситуації на волинських теренах.

Деякі із матеріалів, запропонованих галицькому читачеві, відзначаються особливою художністю. Серед таких слід назвати «З Володимира до Сільця»<sup>31</sup> (стаття опублікована під криптонімом О.П., під яким, ймовірно, заховується Осип Пеленський), «Пригода на Волині»<sup>32</sup>.

Отож такою побачили Волинь ті українці, які у роки Першої світової війни воювали у австрійському війську. Їх спогади нині є цінним історичним джерелом для дослідників. У поєднанні з компаративістським аналізом аналогічних джерел, які залишили особи, які воювали на боці Російської імперії ми зможемо об’єктивно реконструювати життя волинян у роки воєнного лихоліття.

1. Реєнт О. Україна в імперську добу (XIX – початок XX ст.) / Інститут історії України НАН України. – К., 2003. – С.35.

2. Грицак Я. Українська революція, 1914-1923 рр.: нові інтерпретації // Матеріали засідань Історичної та археографічної комісії НТШ в Україні. Вип. 2 (1995-1997). – Львів, 1999. – С.125.

3. Патер І. Союз визволення України: проблеми державности і соборности. – Львів, 2000. – С.187.

4. Левицький В. УСС на Волині // Українські Січові Стрільці, 1914-1920 / За ред. Б.Гнатевича та ін. – Репринт. – Львів: Слово, 1991. – С.114.

5. Лазарович М. Культурно-просвітницька діяльність Українських Січових Стрільців у роки Першої світової війни. – Тернопіль: Тайп, 2003. – С.81.

6. Порівн. спогади, представлені у збірці та, наприклад, наступні мемуари волинян: Влодарчик А. Втікачі (біженці) з рідних осель в 1915 році (Спогад з Першої світової війни) // Літопис Волині. – Вінніпег, 1967. – Ч.9. – С.53-59; Спомини народнього учителя з Волині (3 днів наступу Німців і Австрійців у червні 1915 р.) // Український Скиталець. Орган військової еміграції земель ЗУНР. – Відень, 1923. – Ч.3. – С.32-35; Ч.4. – С.32-37; Левчанівська О. Щоденник // Левчанівська І. Сенаторка (мемуари). – Львів – Дубно – Луцьк: „Джерело” – „Надстир’я”, 2004. –

- С.47-59; Дидіч. З країни горя й сліз... // Волинська газета. – 1918. - №20. – 27 вересня.
7. М.Р. Вржіння з переїзду через Волинь (з мого нотатника) // Центральний державний архів вищих органів влади і управління. – Ф. 4405. – Оп. 1. – Спр. 70.
8. Лист з Волині // Свобода. – Львів, 1916. – Ч.5. – 29 січня. – С.1-2.
9. Кузик І. Звіт // Центральний державний архів вищих органів влади і управління. – Ф.4465. – Оп. 1. – Спр. 306.
10. Волинський записник Дмитра Вітовського / Львів. нац. ун-т ім. І. Франка; за заг. ред. Ярослава Малика. – Львів : Вид. центр ЛНУ ім. І. Франка, 2002. – 63 с. : фото.
11. Заклинський М. Дмитро Вітовський – громадянський діяч, стрілецький ідеолог, вождь листопадового зриву, секретар військових справ ЗОУНР. – Нью-Йорк: Червона Калина, 1967. – С. 50.
12. Великочій В., Гаврилів Б. Дмитро Вітовський (1887 – 1919): Док. нарис. – Коломия: Вік, 1997. – С. 18
13. Ковалюк Р. Дмитро Вітовський на Волині // Волинський записник Дмитра Вітовського (5.05.1916-5.03.1917) / За заг. ред. д-ра іст. наук, проф. Я.Малика. – Львів: Видавничий центр ЛНУ імені Івана Франка, 2002. – С.9-10.
14. Гірняк Н. З листів полк. Д.Вітовського. Матеріали до історії легіону УСС // Літопис Червоної Калини. – 1937. – Ч.3. – С.10.
15. Заклинський М. Дмитро Вітовський – громадський діяч, стрілецький ідеолог, вождь листопадового зриву, секретар військових справ ЗОУНР. – Нью-Йорк: Червона Калина, 1967. – С.50.
16. А. Про українські школи на Волині. Вржіння. Лист до гімназиста і місті С. // Вістник Союзу визволення України. – 1917. – Ч. 12 (142). – 19 марта. – С. 184-185.
17. І.К. УСС у Володимирі 1916-17 // Літопис Червоної Калини. – 1932. – Ч.5. – С.19.
18. Луцкевич М. Децо про Волинь // Календар Товариства «Просвіта» на 1917 р. – Львів, 1917. – С. 121; Спомини народнього вчителя з Волині // Український Скиталець. – Відень, 1923. – Ч. 3 (25). – С. 32 – 33.
19. Самчук У. Волинь незабуття // Молодий ленець. – 1990. - №127-128. – 27 жовтня. – С.4-5. Літопис Волині. - ?
20. Центральний державний історичний архів України у Львові. – Ф.353. – Оп.1. – Спр.7. – Арк.9.
21. Відділ рукописів і рідкісної книги ім. Ф. П. Максименка Наукової бібліотеки Львівського національного університету ім. І. Франка, № 1350, ч. 1-2, Волинський записник Д. Вітовського
22. Лист з Волині // Свобода. – 1916. – Ч.5. – 29 січня. – С.1-2.
23. Мишуга Л. На Волині. Перші хвилі української державности. – Камінець: Стрілець, 1919. – 50 с. – (Українські мемуари)
24. Мишуга Л. 1918 року Володимирі // Літопис Волині. – Нью-Йорк; Вінніпег, Буенос-Айрес, 1953. – Ч.1. – С.22-36.
25. Мишуга Лука. Збірник / Зредагував А. Драган. – Джерзі-Сіті: Нью-Йорк: Вид-во „Свобода”, 1973.
26. Мишуга Л. На Волині. Перші хвилі української державности. – Камінець: Стрілець, 1919. – С.4.
27. Гірняк Н. З листів полк. Д.Вітовського. Матеріали до історії легіону УСС // Літопис Червоної Калини. – 1937. – Ч.2. – С.7.
28. Центральний державний архів вищих органів влади і управління України. – Ф.4405 (Союз визволення України). – Оп. 1. – Спр 22 (Листування з офіцерами Українських січових стрільців Гаврилком, Гірняком, Горянським, Паращуком та іншими про організацію на Волині шкіл; збір та надсилку для них підручників).
29. Крип'якевич І. Визволення України // Календар „Просвіти” на 1916 р. – Львів, 1916. – С.89-95; Його ж. Волинські школи // Кривавого року. Віденський ілюстрований альманах на 1917 рік / Зладив Я.Весоловський. – Відень: видала Загальна Українська Рада, 1917. – С.211-216; Його ж. Для Холмицини і Волині // Діло. – Львів, 1916. – №104; Його ж. Українські школи на Волині // Календар Товариства „Просвіта” на 1917 р. – Львів, 1917. – С.116-121; Його ж. Сотник Дм. Вітовський на Волині // Літопис Червоної Калини. – 1932. - №2. – С.7-11; Його ж. УСС у Володимирі 1916-1917 // Літопис Червоної Калини. – 1932. - №5. – С.18-21; Його ж. Перша українська школа у Володимирі Волинському // Рідна школа. – 1933. - №9. – С.154-155; Die ukrainischen Schulen in Wilhenien // Ukrainische Nachrschten. – 1916. – No. 92-93 та ін.
30. Калішук О. Іван Крип'якевич і Волинь (1914-1918) // Україна: культурна спадщина, національна свідомість, державність: Збірник наукових праць / Іван Крип'якевич у родинній традиції, науці, суспільстві. – Львів, 2001. – Вип.8. – С.739-747.
31. О.П. З Володимира до Сільця // Діло. – Львів, 1916. – Ч.119. – 12 мая. – С.1; Ч.120. – 13 мая. – С.1.
32. Ів. Ст. Пригода на Волині // Діло. – Львів, 1916. – Ч.206. – 23 серпня. – С.2-3.
- \* України немає, а Шевченко то п'яниця і лайдака був (пол.).
- \*\* Живемо, отже, тут на Волині, як на самотнім, але, на щастя, спокійнім острові (нім.).

Оксана КАРЛІНА (Луцьк)

## ЛУЦЬКИЙ (БРУСИЛОВСЬКИЙ) ПРОРИВ У РОСІЙСЬКІЙ ІСТОРИОГРАФІЇ

За багато десятиліть дослідження історії Першої світової війни нагромаджено величезний масив наукової та навчальної літератури, сформульовано концепції важливих її проблем [див., наприклад: 9; 8;

10; 17; 18; 19; 24; 25; 26; 27; 37; 38]. Серед подій та процесів, на які особливу увагу звертали російські дослідники, виділяється наступ російської армії на Південно-Західному фронті у травні-листопаді 1916 р. Він увійшов в історію як Луцький прорив (за напрямом основного удару військових сил), або Брусиловський, оскільки головнокомандувач військами Південно-Західного фронту генерал від кавалерії Олексій Олексійович Брусилов самостійно планував і вів бойові дії на Волині, у Східній Галичині й Буковині. Поза увагою залишилися начальник штабу Верховного головнокомандувача генерал від інфантерії Михайло Алексєєв, автор стратегічного задуму, і командувачі 8-ї Олексій Каледін та 9-ї армій Платон Лечицький, які готували і здійснювали прорив.

У російській історіографії домінує уявлення про Брусиловський прорив як про велику операцію Першої світової війни (принаймні, на російському фронті), що мала переломне значення для всього ходу війни. Визнання безумовного успіху Брусиловського прориву залишило без відповіді питання, чому Німеччина і Австро-Угорщина не були розбиті до кінця 1918 р., а Росія безславно вийшла з війни, підписавши принизливий сепаратний Брестський мир навесні 1918 р.

Підвалини оцінки Брусиловського прориву як великої успішної операції заклав сам О. Брусилов. Його перехід на бік більшовиків (з 1920 р. він займав високі пости в Червоній армії, навіть входив до складу Революційної військової ради – органу управління і політичного керівництва армії) забезпечили поширення інформації про успішні бойові дії генерала. Крім того, у СРСР не раз публікувалися спогади Брусилова (перша частина у вигляді окремої книжки вийшла в 1929 р., найповнішим вважається видання 2004 р., яке появилось уже в Російській федерації до 100-річчя початку Першої світової війни) [3; 4; 5; 6; 7]. У них мемуарист переконує читача, що влітку 1916 р. у нього була забрана слава переможця австро-німецького блоку. Він вважав, що за умови своєчасного надання допомоги Південно-Західному фронту з боку Західного і Північно-Західного фронтів війна закінчилась би наприкінці 1916 р. поразкою Німеччини. Відповідальність за неспішність Брусилов покладав на Верховного головнокомандувача – імператора Миколу II [1, с. 6].

Тема ефективності наступу на Буковині і Східній Галичині була політизована від самого початку, тобто від часу голосування в Державній думі Російської імперії щодо нагородження командувача Південно-Західним фронтом Брусилова за Луцький прорив орденом св. Георгія 2-ого ступеня (що імператор Микола II не затвердив).

Початок вивчення Брусиловського прориву поклала стаття начальника штабу Південного-Західного фронту навесні-восени 1916 р. Владислава Клембовського, присвячена особливостям організації атак і прориву укріплених позицій противника [16], згодом розширена в узагальнюючій роботі [33]. Однак уже на початку 1920-х років, признавши значимість прориву австро-угорського Північного фронту для Італії та Франції, дослідники вказували на прорахунки Брусилова: недостатня підготовка військ, помилки у визначенні обстановки і виборі напряму удару, величезні втрати Південно-Західного фронту (тільки за перші півтора місяці боїв – до півмільйона осіб) [20, с. 41]. Військові, сучасники Брусиловського прориву, з одного боку, відзначали безсумнівний успіх першої фази Луцького прориву – знищення 4-ї австрійської армії ерцгерцога Йосифа-Фердинанда і захоплення Луцька, підкреслювали також переможні дії 9-ї армії генерала Платона Лечицького на лівому фланзі, а з другого – вказували на відсутність у Брусилова стратегічного замислу, легковажне ставлення до важких страт у підпорядкованих йому армійських підрозділах, помилковість атак на укріплені німецькі позиції під Ковелем.

Російські радянські історики у 1930-х – 1940-х роках у завершеному вигляді виклали концепцію історії наступу Південно-Західного фронту. Уся операція поділялась на прорив (травень – червень) і розвиток наступу далі без вираженої завершальної дати; дії до кінця вересня називалися „розрізненими ударами, які мали позиційний характер”. При цьому вказалося на недостатню підготовку до великого наступу, невміння О. Брусилова налагодити взаємодію армій Південно-Західного фронту, пасивність ставки Верховного головнокомандування і бойові дії, які виснажували російські війська [37, с. 18].

Методика прориву фронту противника „по-брусиловськи” полягала в прориві ворожих позицій локальною атакою кожної з армій фронту на ділянці своєї відповідальності, в результаті чого розхитувався весь позиційний фронт ворога і він не міг сконцентрувати всі свої резерви для відбиття основного удару [5, с. 183–186]. Ця тактика подавалася як важливе досягнення воєнної думки того часу [12, с. 141]. Мовляв, лише генералу Брусилову вдалося вийти з „позиційного тупика” – так у військовій історії прийнято називати становище ворогуючих армій, яке склалося на початок 1916 р. Протиборчі армії створили суцільний фронт оборони, забезпечений численною артилерією і густотою військових підрозділів.

Відсутність відкритих флангів і слабких місць прирікали спроби прориву на невдачу. Прорвати оборонні позиції в межах Південно-Західного фронту вдалося Брусилову.

У 30-і роки ХХ ст. в еміграції відомий російський історик Антон Керсновський писав, що здобуті перемоги під Луцьком „були потоплені в крові липня-жовтня під Ковелем. Було перебито 750 000 офіцерів і солдат – як раз найкращих. [...] Болота Стоходу поглинули відновлені заледве полки гвардії, з якими полягла і решта імператорської піхоти. [...] Замінити їх було ніким. [...] Йому [ворогові] дали час оправитися, а потім стали наносити удари в найміцніші його місця замість того, щоб бити в найслабші. І лаври Луцька змінилися терновим вінком Ковеля” [15, с. 99].

У роботах 60-80-х рр. ХХ ст. в СРСР намітилось надмірне підкреслення успіхів російської армії, навіть там, де вони були скромними; перебільшення технічної оснащеності російської армії, якість її озброєння і забезпечення. Згадувались переважно три генерали: два „поганих” – Олександр Самсонов і Павло Ренненкампф і один „добрий” – О. Брусилов (появилось кілька його наукових біографій [28; 29; 30]). Про інших генералів майже нічого не говорилось, тільки давалася загальна критика. Очевидно, тому що ці генерали і офіцери пізніше брали активну участь у „білому” русі.

Прикладом може бути колективна двотомна робота з історії Першої світової війни [13; 14]. У цьому виданні автори погоджуються з оцінкою операції [14, с. 205], даної самим Брусиловим: „Порівняно з надіями, які покладалися на цей фронт навесні 1916 року, його наступ перевищив усі очікування. Він виконав дане йому завдання – врятувати Італію від розгрому і виходу її з війни, а крім того, polegши становиче французів і англійців на їхніх фронтах, заставив Румунію стати на наш бік і зруйнував усі плани і передбачення австро-германців на цей рік” [4, с. 248]. А „суттєвою причиною”, яка не дозволила розвинути успіх Південно-Західного фронту, названа „повільність англо-французького командування” [14, с. 205]. Також вказано, що в ході наступальної операції Південно-Західного фронту противник втратив 1,5 млн. осіб, а російська армія – близько 500 тис. [14, с. 205].

Серед широкого кола робіт з історії Першої світової війни того часу треба згадати роботу Миколи Яковлева [38], в якій новим було твердження про те, що російська армія до кінця 1916 р. оправилась після невдач, набрала сили і могла завдати німецьким військам нищівного удару, але не зробила цього, зазнавши „удару в спину”. Його, на думку Яковлева, завдала російська буржуазія, очолювана групою зрадників-масонів.

Також у дослідженні Олександра Строкова зауважено, що наступ Південно-Західного фронту в умовах позиційної боротьби, не дивлячись на його успіх, не привів до виходу з „позиційного тупика”. Для розвитку успіху потрібно було ввести значні резерви як на луцькій ділянці, так і на ділянках головних ударів армій, чого не сталося. Відсутність резервів привела до зупинок, до частих перегруповань. Перехід від позиційної війни до маневрової вимагав великих резервів, а від фронтів – взаємодії [34, с. 409-410].

У дослідженнях військових істориків визначались інші особливості прориву тактичної оборони: тісна взаємодія артилерії і піхоти (була розроблена і використана „артилерійська атака”), значна роль авіації (вона вела розвідку, коректувала артилерійський вогонь і проводила бомбардування військ противника), забезпечення інженерними військами штурмових плацдармів. Натомість кавалерійське командування виявилось нездатним використати кінноту для розвитку тактичного прориву в оперативний [34, с. 410-411].

Загалом Борис Козенко так оцінював досягнення радянської історичної науки у вивчення Першої світової війни: „Можна сміливо стверджувати, що в СРСР до 90-х років склалася серйозна, багатообразна історіографія Першої світової війни, були вироблені цілісні, ґрунтовно фондовані концепції всієї історії війни та її важливіших проблем”, однак „найнебезпечнішим виявилось закостеніння, догматизація основних методологічних положень, підпорядкування наукової думки застиглим ідеологічним канонам і вимогам „поточної політики”, „війна 1914-1918 рр. все більше [...] перетворювалась у „служанку революції” [17, с. 17]. Йому вторить Віктор Шевирін: „Історія Першої світової війни знаходилась у густій тіні революції і Громадянської війни, власне, нею народжених” [37, с. 36].

Сучасний етап вивчення історії Першої світової війни характеризується новими тенденціями. Насамперед більшість дослідників опирається на міждисциплінарну методологію, використовуючи підходи, характерні для історичної політології, соціології, культурології, психології тощо. Також учені намагаються не обмежуватися аналізом подій на європейському театрі війни, а вивчають стратегію і тактику держав-учасників війни на так званих другорядних фронтах. Для виявлення спільного і особливого в історії війни спеціалістами широко використовується компаративізм різного рівня: темпоральний, просторовий і крайній (піддається компаративній рефлексії вклад кожної з крайн-



членів протиборчих коаліцій в досягненні перемоги над противником). Недавно опубліковані твори з історії 1914-1918 рр. мають виражений антропологічний підхід: автори не просто описують бойові дії, а зупиняються на аналізі емоційно-психологічного стану воїнів в межах фронтової повсякденності [31, с. 19-22].

Воєнні дії на європейському театрі воєнних дій, роль і місце російської армії в Першій світовій війні й надалі займають одне з провідних місць в історіографії Росії 1914-1918 рр. Російські вчені аналізують хід воєнних дій на окремих фронтах, роль представників вищого командування в розвитку стратегічної і тактичної обстановки в різні періоди війни. значення найбільших операцій, До яскравих епізодів історії російської армії 1914-1918 рр. відноситься Брусиловський прорив 1916 р. Борис Уткін вважає, що ця битва зіграла важливу роль у ході війни і була великим досягненням російського військового мистецтва, а самого воєначальника – зразком нового типу полководця, який органічно поєднав високий професіоналізм, розум, талант, волю і моральні засади рішень і мотивів роботи [35, с. 632].

1990-і роки відмічені піднесення громадського і наукового інтересу до ролі особи в історії, що знайшло вираження в численних публікаціях біографій відомих діячів, в тому числі й військових. До них можна віднести й монографію Юрія Соколова [32]. Автор зібрав і систематизував різні відомості з біографії воєначальника. Окремий розділ роботи називається „Брусиловський прорив”, в якому він підкреслив правоту свого героя в оцінці перспектив війни і технічної та кадрової підготовки Росії до неї. Ю. Соколов показав, що в особі Брусилова поєдналися багаторічний досвід, наукові знання, турботливе ставлення до солдат, неприйняття лицемірства і кар’єризму, тому він здобув заслужену славу після Луцького прориву. На думку дослідника, успішна операція на Південно-Західному фронті влітку 1916 р. не отримала розвитку з вини Верховного головнокомандування та інтриги при імператорському дворі, хоча причини могли бути й глибшими. Окрема, успішна ініціатива талановитого полководця не могла змінити стратегічну ситуацію і всієї системи державного управління, в тому числі й військами. Варто зауважити, що, перелічивши видання, присвячені герою його монографії [32, с. 168], Ю. В. Соколов не вказав, в чому ж полягала новизна його дослідження.

В деяких сучасних роботах проявилось прагнення авторів не тільки „реформувати” старі уявлення, приводячи їх у відповідність до нових матеріалів і поглядів, але й „переписати” історію. Цей напрям в історіографії Тофік Ісламов назвав „радикально-ліквідаторським”. Можна ще назвати скептичним. Воно проявилось у статтях Сергія Неліповича, який поставив своїм завданням подолати міфологізацію історії війни й доказати тенденційність висвітлення історії наступу Південно-Західного фронту влітку 1916 р. протягом десятиліть, за винятком 1920-х років.

Автор показав, що О. Брусилов був одним з найпопулярніших у літературі героїв Першої світової війни, а на шляху об’єктивного вивчення проблеми були перешкоди. Вивчивши документи з Російського державного військово-історичного архіву, він з’ясував, що втрати російської армії влітку 1916 р. були вдвічі більшими, ніж у противника. Дослідник також детально висвітлив хід операції і позиції різних воєначальників в ході її розгортання.

Він прийшов до висновку, що Брусилов, зібравши велику кількість війська за рахунок інших фронтів і витративши величезні сили і засоби, нічого так і не добився. Втрати були величезними, а становище фронтів усієї російської армії і країни тільки погіршилось. З’явився непотрібний Росії румунський фронт, війська розтягнулись по довжелезній лінії фронту. А тому невдача Брусилова була своєрідним детонатором для Лютневої революції [20; 21; 22]. Автор дав негативну оцінку Брусилова – полководця і людини, за яким у радянській літературі закріпилася слава великого полководця і патріота. С. Неліпович назвав Брусиловський прорив „програною перемогою”. На його думку, „російські війська завдяки „методу Брусилова” захлеснулись власною кров’ю. Брусилов не виконав ні одного завдання: ворог не був розгромлений, його втрати були меншими, ніж у росіян, успіх Західного фронту також не був підготовлений грандіозною відволікаючою операцією. Ковель, який притягував усю увагу Брусилова, так і не був узятий, не дивлячись на величезні втрати трьох армій, які даремно його штурмували. За словами. С. Неліповича, не дивно, що багато авторів пов’язували розпад російської армії з крахом надій на розвиток успіху в результаті наступу Брусилова. На його думку, наступ вівся заради самого наступу, без чіткої мети і прогнозу, тому результати літньої кампанії вплинули на загострення політичної кризи в Російській імперії восени 1916 р.

Сучасним сприйняттям давніх подій вирізняється робота публіциста Олександра Боброва [2]. Автор розглянув сучасні дискусії про значення наступу Південно-Західного фронту

Оцінки О. Брусилову, викладені в сучасній російській історіографії, досить суперечливі й часто залежать від політичних поглядів авторів. З одного боку, в ньому бачать одного з небагатьох

талановитих і успішних російських полководців Першої світової війни. З другого боку, його звинувачують у зраді монархії, в різних „темних” справах (включаючи прихильність до масонства і окультизму).

Очевидно, що наукова дискусія про Брусиловський прорив актуальна. Відмова від граничних суджень і розширення джерельної бази дослідження дасть змогу прийти до зважених оцінок постаті полководця і всієї воєнної операції, проведеної російською армією під Луцьком влітку 1916 р.

1. Александров Б. Ю. А. А. Брусилов: военная и общественно-политическая деятельность 1877-1914 гг.: автореф. дисс. ... канд. ист. наук. – М., 2009. – 19 с.
2. Бобров А. Брусиловский прорыв. – М.: Вече, 2014. – 383 с.
3. Брусилов А. А. Мои воспоминания. Посмертное издание – М.–Л.: Гос. изд-во, 1929. – 250 с.
4. Брусилов А. А. Мои воспоминания. – М.: Воениздат, 1963. – 288 с.
5. Брусилов А. А. Мои воспоминания / Предисловие П. А. Жилина. – М.: Воениздат, 1983. – 256 с.
6. Брусилов А. А. Мои воспоминания. – М.: РОССПЕН, 2001. – 464 с.
7. Брусилов А. А. Мои воспоминания / Сост. В. А. Авдеев, С. Г. Нелипович. – М.: ОЛМА-ПРЕСС, Звездный мир, 2004. – 446 с.
8. Виноградов В. Н. Ещё раз о новых подходах к истории первой мировой войны // Новая и новейшая история. – 1995. – № 5. – С. 62–74.
9. Гулин А. О. Основные тенденции современной историографии Первой мировой войны // Вестник Костромского государственного университета им. Н. А. Некрасова. – 2012. – № 5. – С. 162–166.
10. Емец В. А. Советская историография происхождения первой мировой войны // Первая мировая война. 1914-1918. – М.: Наука, 1968. – С. 23– 55.
11. Емец В. А. Брусиловский прорыв // Советская военная энциклопедия: в 8-и томах / Гл. ред. комис. А. А. Гречко (пред.) и др. – М.: Воениздат, 1976. – Т. 1. – С. 605–606.
12. История военного искусства. Учебник. В 3-х кн. – М.: [б. изд.], 1961. – Кн. 1: Военное искусство с древнейших времен до Великой Отечественной войны Советского Союза. – 397 с.
13. История первой мировой войны. 1914-1918 гг. : В 2-х т./ под ред. И. И. Ростунова. – М.: Наука, 1975. – Т. I. – 446 с.
14. История первой мировой войны. 1914-1918 гг. : в 2-х т. / под ред. И. И. Ростунова. – М.: Наука, 1975. – Т. II. – 607 с.
15. Керсновский А. История русской армии. 1915-1917 гг. / Публ. В. Хлодовского, комм. С. Нелиповича. – М.: Голос, 1994. – Т. IV. – 368 с.
16. Клембовский В. Н. Атака и прорыв неприятельских укрепленных позиций (по опыту французского и русского фронтов) // Русская армия в Великой войне: Военно-исторический сборник. – 1919. – Вып. 1. – С. 98–114.
17. Козенко Б. Д. Отечественная историография первой мировой войны // Новая и новейшая история. – 2001. – № 3. – С. 3–27.
18. Листиков С. В. Многомерный подход к истории Первой мировой войны // Новая и новейшая история. – 2015. – № 3. – С. 145– 151.
19. Любин В. П. Проблемы историографии Первой мировой войны: новые работы 90-х годов // Социальные и гуманитарные науки. Отечественная и зарубежная историография: реф. журн. Сер. 5: История. – М., 1999. – № 3. – С. 39–61.
20. Нелипович С. Г. Наступление русского Юго-Западного фронта летом-осенью 1916 г.: война на самоистощение? // Отечественная история. – 1998. – № 3. – С. 40–48.
21. Нелипович С. Г. Брусиловский прорыв как объект мифологии // Первая мировая война. Пролог XX века / под. ред. В. Л. Малькова. – М.: Наука, 1998. – С. 632– 634.
22. Нелипович С. Г. Брусиловский прорыв. Наступление Юго-Западного фронта в кампанию 1916 года. – М.: Цейгауз, 2006. – 48 с.
23. Оськин М. В. Брусиловский прорыв. – М.: Яуза; Эксмо, 2010. – 416 с.
24. Первая мировая война. Указатель литературы. 1914-1993. Сост. В. И. Бабенко, Т. М. Демина. – М.: ИНИОН РАН, 1994 – 287 с.
25. Первая мировая война. Современная историография: Сб. обзоров и реф. / отв. ред. В. П. Любин. – М.: ИНИОН РАН, 2014. – 231 с.
26. Петров Ю. А. Первая мировая война: кто виноват?: историографический этюд / Ю. А. Петров, Д. Б. Павлов // Российская история. – № 5. – С. 2– 12.
27. Писарев Ю. А. Новые подходы к изучению истории Первой мировой войны // Новая и новейшая история. – 1993. – № 3. – С. 46–57.
28. Ростунов И. И. Генерал Брусилов. – М.: Воениздат, 1964. – 246 с.
29. Семанов С. Н. Брусилов. – М.: Молодая гвардия, 1980 – 318 с.
30. Семанов С. Н. Генерал Брусилов. – М.: Воениздат, 1986. – 318 с.

31. Сергеев Е. Ю. Новые подходы к исследованию Первой мировой войны // Великая война: сто лет / под ред. М. Ю. Мягкова, К. А. Пахалюка. – М.; СПб.: Нестор-История, 2014. – С. 13-22.
32. Соколов Ю. В. Красная звезда или крест? Жизнь и судьба генерала Брусилова. – М.: Россия молодая, 1994. – 168 с.
33. Стратегический очерк войны 1914-1918 гг. Ч. 5. Период с октября 1915 г. по сентябрь 1916 г. Позиционная война и прорыв австрийцев Юго-Западным фронтом / Сост. В. Н. Клембовский. – М.: Высший военный редакционный совет, 1920. – 140 с.
34. Строчков А. А. Вооруженные силы и военное искусство в первой мировой войне. – М.: Воениздат, 1974. – 616 с.
35. Уткин Б. П. Брусиловский прорыв // Первая мировая война: Пролог XX века / отв. ред. В. П. Мальков. – М.: Наука, 1998. – С. 627–632.
36. Хавки Б. Л. Русский фронт Первой мировой войны (1914–1918 годы) // Новая и новейшая история. – 2014. – № 2. – С. 16–34.
37. Шевырин В. М. Россия в Первой мировой войне (Новейшая отечественная историография). (Обзор) // Россия в Первой мировой войне: новые направления исследований: Сб. обзоров и реф. (Препринт) / Редкол. Глебова И. И. (отв. ред.) и др. – М.: ИНИОН РАН, 2013. – С. 36–66.
38. Шубин Н. А. Россия в Первой мировой войне: историография проблемы (1914-2000 гг.): Автореф. дисс. ... докт. ист. наук. – М., 2001. – 38 с.
39. Яковлев Н. Н. Первое августа 1914. – М.: Молодая гвардия, 1972. – 239 с.

Андрій КЛИМЧУК (Рівне)

## МАТЕРІАЛИ ПЕРШОЇ СВІТОВОЇ ВІЙНИ В ДЕРЖАВНОМУ АРХІВІ РІВНЕНСЬКОЇ ОБЛАСТІ

Впродовж активних бойових дій на Волині, в період з серпня 1915 по грудень 1917 року, загинуло щонайменше 350 тисяч солдатів та офіцерів багатонаціональних військових формувань імперських армій: німці, австрійці, росіяни, угорці, чехи, словаки, поляки, українці, хорвати, словенці та інші народи сучасної Європи.

Основний театр воєнних дій розгорнувся у європейській частині Російської імперії, де були зосереджені центри промисловості і сільськогосподарського виробництва, фінансового життя. Війна набрала затяжного характеру і потребувала великих матеріальних, людських і фінансових затрат. Україна входила до складу двох ворогуючих країн (Росії та Австро-Угорщини) і з перших днів війни стала ареною бойових дій. Непідготовленість Росії до війни, величезний попит на предмети військового і матеріального забезпечення спонукали до перебудови господарства. У травні 1915 р. було створено Особливу нараду з артилерійського забезпечення армії на чолі з військовим міністром, але вона була малоефективною. Тож у серпні 1915 р. Замість однієї особливої наради було утворено чотири: з оборони, палива, перевезень і продовольства.

Під час Першої світової війни частина території Рівненщини входила до прифронтової смуги. Тут перебували війська 3-ї та 8-ї російських армій, які влітку 1916 р. здійснили Луцький (Брусиловський) прорив, визволивши від австро-німецьких військ Дубно, Млинів, Демидівку, Острожець, Ярославичі, окуповані ворогом ще в 1915 р. У Рівному та деяких інших населених пунктах Рівненського повіту знаходились військові штаби армій Південно-Західного фронту, різні військові підрозділи.

Частково документи цих підрозділів збереглися в Державному архіві Рівненської області (ДАРО). Вони не можуть претендувати на якусь досконалу повноту, однак є цінним додатковим джерелом для вивчення функціонування цих військових підрозділів та військових подій на Волині.

Рівненська ремонтно-пересувна майстерня військового інтенданта Південно-Західного фронту (ф. 104) діяла спочатку в Рівному, а в жовтні 1915 р. була переміщена до Білої Церкви на Київщині, 18 серпня 1916 р. майстерня з Рівненської була перейменована в Білоцерківську. Серед документів особливий інтерес представляють ціни на ремонтні матеріали в Рівному, Білій Церкві та Василькові. Ремонтна майстерня займалася головним чином ремонтом чобіт, кінської упряжі для потреб фронту (спр. 2). За 1915, 1916 та 1917 рр. збереглися «Книги наказів Рівненської пересувної ремонтної майстерні» (спр. 3). Вона складалася з двох частин по кожному з років, в першій був алфавітний список робітників майстерні, в другій – дисциплінарні стягнення по кожному з робітників.

Кількісний склад простих робітників Рівненської пересувної майстерні за 1916 р. можна встановити на підставі «Табеля робіт».

Місяць 1916 р.	Кількість працівників
Квітень	393
Травень	430
Червень	420
Липень	420
Серпень	418
Вересень	430
Жовтень	430
Вересень	430
Жовтень	436
Листопад (звичайні працівники)	434
Листопад (військовополоненні)	246

Всього одну справу має фонд Шубківської комісії штабу Київського військового округу з обліку худоби, реквізованої в Галичині (ф. 502). Комісія почала свою роботу не пізніше червня 1915 р., останні дані про її діяльність датуються 12-м серпня цього ж року. Працювала комісія на Шубківському полігоні. Сюди звозилась велика рогата худоба і коні, конфісковані на Галичині. Худобу і коней сортували в залежності від виснаження та стану здоров'я, розпродували на аукціонах та направляли до військових підрозділів. Збереглися звіти та аукціонні листи на отриману і реалізовану худобу та коней. В підсумковому звіті йдеться про те, що за час роботи комісії від 16-го липня до 12-го серпня 1915 р. через Шубківське пасовище пройшло 650 коней, 115 корів, 48 возів та 31 одиниця упряжі. На пасовищі також проводився випас худоби біженцями з Галичини.

Серед документів періоду Першої Світової війни збереглися документи деяких шпиталів. Інтерес представляє собою фонд 439-го польового пересувного шпиталу російської армії. Насамперед важливим джерелом є «Іменний список поранених і хворих солдат і офіцерів, які перебували на перв'язочному пункті на ст. Новелиця» (спр. 1). Ймовірно, що мова йде про станцію Новоселиця на Буковині. В цьому документі зазначувалась військова частина, прізвище та ім'я солдата, дата поступлення постраждалого, характер отриманого поранення. На основі цих даних можна скласти узагальнену статистику хворих за грудень 1915 року-лютий 1916 року:

Період	Поранених	Контужених	Хворих
14-15 грудня 1915 р.	1050	50	49
16-22 грудня 1915 р.	1363	93	
23-31 грудня 1915 р.	1113	91	27
1-7 січня 1916 р.	296	22	27
8-15 січня 1916 р.	69	11	6
16-22 січня 1916 р.	54	9	4
23-31 січня 1916 р.	36	2	16
1-7 лютого 1916 р.	47		
8-115 лютого 1916 р.	66	1	4

Продовження цієї книги за лютий-червень 1916 р. (спр. 3) має дещо інакшу структуру. Тут також додатково вказується діагноз (хвороба або поранення), а також дата одужання або смерті. Сам список має загальну нумерацію, не поділену на окремі періоди. Записи за цей час мають №№ 2440-6455.

В цьому ж фонді збереглися документи про медичні огляди поранених і хворих військовослужбовців (спр. 4)

Інтерес для вивчення Першої світової війни в цілому і діяльності 439-го госпіталю зокрема мають накази, розпорядження Київського окружного військово-санітарного управління, начальника лікувального управління Південно-Західного фронту з питань проведення евакуації, дотримання гігієни у військах та з інших питань (1916–1917) (спр. 2, 5-8, 11).



Іл. 1. Перша сторінка листа Матющенка  
Архипа Павловича.



Іл. 2. Микола II 1915 рік, цар у госпіталі -  
імператор російський у Рівненському  
військовому госпіталі разом із сестрою  
княжною Ольгою.



Іл. 3. Військовий госпіталь у військовому  
містечку Рівного.



Іл. 4. Печатка Рівненського військового госпіталю.

Після закінчення Першої Світової все майно госпітала було передано Острозькій земській лікарні, в приміщенні якого він перебував під час бойових дій. Збереглися акти передачі майна госпіталем лікарні (спр. 10).

Слід сказати, що документи госпітала збереглися в Російському державному військово-історичному архіві. У фонді 2073 «Управління начальника санітарної частини Південно-Західного фронту» збереглася справа «Списки солдат, які померли в 439-му пересувному госпіталі» за 15.01.1917-14.04.1917 р. (спр. 251).

В цьому ж архіві є окремих фонд 439-го шпиталю (ф. 11058).

З діяльність 439-го пересувного госпітала пов'язаний особовий фонд Стопкевич Агафії Євдокимівни, сестри милосердя шпиталю Кирила і Мефодія в м. Острог Волинської губернії (ф. 635).

Агафія Стопкевич була жителькою м. Острог, дружиною податкового інспектора. В роки Першої світової війни працювала сестрою милосердя шпиталю Кирило-Мефодіївського братства. Весь фонд – листи з вдячністю, розповідями про своє життя і здоров'я тих солдат, які лікувалися в Острозькому шпиталі. Серед них листи Матюшенка Архипа Павловича, Халетова Гимерхана, Миргородського Трохима, Поліщука Тимофія, Самойлюка Трохима, Поздеріна Олександра, Глухмана Миколи Івановича (спр. 1-5).

198-ий пересувний госпіталь діяв в м. Здолбунів (ф. 108). Серед документів наказів гарнізону м. Здолбунів (спр. 1) цікаві відомості, які стосуються життя міста в умовах військового часу. Є матеріали, що стосуються санітарного стану міста. До функцій Санітарної комісії входив нагляд за санітарним станом Здолбунова, епідеміологічною ситуацією, огляд повій. 30-го жовтня 1916 р. місто і пристанційне селище було поділено на 6 санітарних ділянок.

В цій же справі є списки санітарів 2-го Єкатеринбурзького етапного шпиталю Російського відділення Червоного Хреста, 11-го пересувного шпиталю; військовослужбовців із направленнями на огляд до лікарняної комісії

У фонді також збереглася справа про нагородження військовослужбовців і персоналу шпиталю (спр. 2).

Окремих фонд становлять документи Рівненського військового шпиталю (ф. 499). Особливий інтерес представляє список військовополонених, складений станом на 15-те травня 1915 р. Цей список досить докладний, містить прізвища та імена військовополонених, рік народження, місце проживання, військова частина, дата і місце взяття в полон та стан здоров'я (спр. 1). В цій же справі матеріали з господарської діяльності шпиталю.

В окрему справу виділено матеріали щодо стану здоров'я співробітника Рівненського військового шпиталю Пилипа Єзержанського (спр. 2).

Серед документів Ліквідаційної комісії при Рівненському повітовому коменданті (ф. 630) акти та інші документи про передачу майна Сарненського складу № 37 Всеросійського земського союзу ліквідаційній комісії.

Ліквідаційна функціонувала в м. Рівне в період гетьманату П. Скоропадського. Займалася інвентаризацією військового майна, залишеного на території Рівненського повіту військовими частинами Особливої армії Південно-Західного фронту, які брали участь у бойових діях 1915–1916 рр. Окрім того, майна, яким розпоряджався Комітет Південно-Західного фронту Всеросійського земського союзу. Ухвалювала рішення про ліквідацію складів військового майна з подальшою його передачею для потреб біженців. Ліквідаційна комісія узгоджувала свою діяльність з німецьким етапним комендантом м. Рівне.

**Степан КОСТЮК (Тернопіль)**

**ДОКУМЕНТИ ПРО ЖИТТЄДІЯЛЬНІСТЬ ТЕРНОПОЛЯ  
ПЕРІОДУ ПЕРШОЇ СВІТОВОЇ ВІЙНИ У ФОНДАХ  
ТЕРНОПІЛЬСЬКОГО ОБЛАСНОГО КРАСЗНАВЧОГО МУЗЕЮ**

Останніми роками історію Тернополя узагальнено кількома взаємодоповнюючими виданнями. Щоправда, неопрацьованими достеменно залишаються документи (429 одиниць збереження загального фонду – С.К.) періоду першої світової війни (каталожна шухлядка – “I світова війна. Лютнева революція. Галревком. 1914 – 1920-і. № 1”; роздільник – “Рідкісні документи” – С.К.) [1]. Тематично зафіксовано: афіші, відозви, інструкції, листи, накази, оголошення, плакати, повідомлення, розпорядження, інші (відношення, застереження, свідоцтва, тарифи цінові, циркуляри). Друкована продукція поширювана

польською, українською, німецькою та російською мовами.

Умовно змістове навантаження носить “військове призначення” та “цивільне спрямування”.

Оголошувалося, наприклад, “... про дотримання чистоти у місті Тернополі...” (№ 1376/17 від 8 червня 1917 р.; ТКМРД – 5015), “... про заборону виробництва і продажу алкогольних напоїв...” (№ 1612 від 6 серпня 1917 р.; ТКМРД – 5020), “... про впровадження колишніх податків на продаж алкогольних напоїв, пива та меду...” (від 9 серпня 1917 р.; ТКМРД – 5023), “... про заборону крамарам приховувати муку...” (№ 409 від 9 серпня 1917 р.; ТКМРД – 5024), “... про впровадження колишнього податку на продаж вина...” (№ 1647/917 від 10 серпня 1917 р.; ТКМРД – 5025), “... про створення комісії для розгляду скарг населення з приводу незаконних дій німецьких військ...” (№ 1232, серпень 1917 р.; ТКМРД – 5029), “... про купівлю староством зерна для нужд міського населення, що почалась 15 серпня 1917 р...” (№ 1695/917 від 18 серпня 1917 р.; ТКМРД – 5030), “... про недопущення пошкодження телефонних проводів...” (№ 1780/917 від 25 серпня 1917 р.; ТКМРД – 5032), “... про евакуаційну допомогу для осіб без засобів до існування...” (№ 1521, 30 серпня 1917 р.; ТКМРД – 5036), “... про умови купівлі нафти у кількості до 50 л і понад 50 л...” (№ 2609 від 8 вересня 1917 р.; ТКМРД – 5040), “... про заборону торгівлі льоном та коноплями...” (№ 2227 від 16 вересня 1917 р.; ТКМРД – 5041), “... про умови подачі заяв з приводу шкоди, заподіяної війною...” (№ 4535/11 від 27 вересня 1917 р.; ТКМРД – 5047) тощо.

Міграційний процес обумовлювали “... правила подорожей цивільних осіб (приїзду до краю та виїзду з нього) та порядок оформлення відповідних документів...” (№ 3502, 1917 р.; ТКМРД – 5064), “... перепис населення в Тернополі, призначений на 6 серпня 1917 р...” (від 4 серпня 1917 р.; ТКМРД – 5018), нагляд начальника установи міста “... за оформленням документів для подорожі...” (від 9 серпня 1917 р.; ТКМРД – 5019), заборона “... руху населення по східній стороні р. Серету...” (від 4 серпня 1917 р.; ТКМРД – 5017).

Життя військових підрозділів регулювала низка наказів: “... про необхідність носити одягу по формі...” (№ 28 від 23.ІІ. 1915 р.; ТКМРД – 5092), “... про доцільність лікування легкохворих при своїх частинах і про обслуговування гарнізону бригадним священиком...” (№ 31 від 26. ІІ. 1915 р.; ТКМРД – 5094), “... про ліквідацію порушень дисципліни і безцільного ходіння молодших чинів по місту...” (№ 35 від 4 березня 1915 р.; ТКМРД – 5095), “... про санітарні заходи в казармах і лікарнях...” (№ 54 від 7 квітня 1915 р.; ТКМРД – 5110), інші нормативні документи щодо побуту та дисципліни.

Важливого значення надавалося – наказовим способом – духовному стану військовослужбовців: “... про порядок відвідання церковних відправ...” (№ 43 від 18 березня 1915 р.; ТКМРД – 5101), “... про загальну панахиду на кладовищі...” (№ 47 від 27 березня 1915 р.; ТКМРД – 5104), “... про церковний військовий парад...” (№ 81 від 23 травня 1915 р.; ТКМРД – 5130), ін..

Особливим значенням наділені “Картки облікові на могили німецьких та російських солдат, полеглих під час першої світової війни в с. Плотича (тепер – Тернопільського р-ну)” – 60 карток, 1914-1918 рр. (ТКМРД – 9553/1-60/), “Картки облікові на могили солдат австрійської армії, полеглих під час першої світової війни у Нижньому Івачеві і захоронених у Плотичі (нині – Тернопільський район)” – 57 карток, 1916-1918 рр. (ТКМРД – 9565/1-57/), “Картки облікові на могили солдат австрійської армії, полеглих під час першої світової війни у с. Серединки (нині – Буцнівської сільради Тернопільського району)” – 47 карток, 1915-1917 рр. (ТКМРД – 9566/1-47/).

Післяфронтіві перипетії притернопільських теренах засвідчують “Документи про перезахоронення солдатів, які загинули під час першої світової війни у Тернопільському і Бережанському повітах (тепер – Тернопільський і Козівський райони)” – 1928-1930-і рр. (ТКМРД – 9554/1-13/).

Кілька “родинних” документів розкривають військово-цивільне тогочасне співіснування. Наприклад, “Квитанція про відправку селянкою з с. Чернелів-Руський Тернопільського р-ну Марією Починок 44 корони братові Миколі Починкові, який воював тоді у складі військової частини 9545 в Скутарі (Албанія). 24 травня 1918 р.” (ТКМРД – 2613) та “Лист австрійського солдата Миколи Починка – жителя с. Чернелів-Руський теперішнього Тернопільського району – з фронту із Скутарі (Албанія) до сестри Марії (просить надіслати хліба, грошей та сорочку). 1918 р.” (ТКМРД – 2614).

Політичні погляди також “фільтрувала” тогочасна дійсність. Скажімо, “Посвідчення Івана Поліщука про звільнення від політичного ув’язнення, як політично благонадійного, видане президією намісництва. м. Грац, 8 червня 1915 р.” (передано із Чернелева-Руського; ТКМРД – 2615).

Висновки. Кожен наявний документ вартує прискіпливого вивчення. Відтак, почерпнута інформація



неабияк доповнить загальні відомості щодо особливостей життєзабезпечення Тернополя та прилеглих околиць часів першосвітового воєнного протигорства, допоможе зрозуміти прояви Людського фактора.

*1. Фонди Тернопільського обласного краєзнавчого музею.*

**Василь ПАХОЛОК (Луцьк)**

### **ОСОБИСТИЙ ЗНАК СОЛДАТА РОСІЙСЬКОЇ АРМІЇ ПЕРІОДУ ПЕРШОЇ СВІТОВОЇ ВІЙНИ (знайдений у с. Липляни)**

У більшості сучасних армій світу особовому складу видаються персональні ідентифікаційні жетони. Зазвичай такі військові «аксесуари» являють собою металеві пластинки-жетони, що носяться на ланцюжку. На жетонах міститься персональна інформація, котра подається у зашифрованій формі і є необхідною у разі потреби надання медичної допомоги, встановлення особи важко пораненого або загиблого солдата. У випадку неможливості винесення тіла загиблого бійця із поля бою, передбачається видача двох ідентичних жетонів. Окремі моделі жетонів розділені перфораційною лінією, де на обох частинах дублюється інформація про солдата. При необхідності жетон легко розламується і одна з його частин передається у відповідні органи військової адміністрації.

Міністерство оборони України через рік після початку активних бойових дій в зоні антитерористичної операції прийняло рішення про екіпірування вітчизняних військовослужбовців засобами особистої ідентифікації. На жетоні зазначаються прізвище, ім'я, по батькові військовослужбовця, його група крові, резус-фактор і особистий номер, присвоєний відповідно до його реєстраційного номеру, а також назва держави та її військового формування, в якому проходить військову службу військовослужбовець [2]. До цього особистих жетонів в ЗСУ не було, хоча із початком АТО його учасники самі ініціювали виготовлення «смертників» [1]. Сам жетон виготовляється з нержавіючої харчової сталі у вигляді прямокутника розміром 45 x 26 мм, товщиною 1,0 мм, кути якого закруглені. Паралельно більшій стороні прямокутника посередині проходить перфораційна лінія, по якій жетон у разі необхідності може бути переламаний. Жетон має отвір діаметром 3 мм для кріплення.

Відсутність ідентифікаційних жетонів в українських військовослужбовців було продовженням радянської практики, де такі були запроваджені у 1924 році, однак уже у листопаді 1942 року були відмінені. Тривалий час побутувала думка, що ідентифікаційні жетони притягують біду, за що їх нарекли «ладанками на нещастя».

В царській армії перший крок до запровадження жетонів було зроблено у 1902 році із прийняттям загальноармійського статуту. Даний документ передбачав присвоєння номерів всім нижнім чинам. Присвоєним солдату номером позначалися всі речі його амуніції, а також виготовлявся знак-жетон із цим же номером, котрий видавався у випадках санкціонованого залишення території казарми у відпустку, або звільнення.

У випадках відрядження нижніх чинів, виконання службових завдань, а також за умов проживання на приватних квартирах звільнювальні знаки були на руках постійно.

Згідно опису, котрий додавався до статуту, знак являв собою металеву пластину довільної форми розміром від 4,4 – до 6,6 квадратних сантиметрів. На знакові вибивались: номер роти, номер і назва частини, особистий номер нижчого чину, котрому належав знак. Як зразок подавалися малюнки двох знаків: круглої та восьмикутної форми [4. с. 8].

У новому статуті внутрішньої служби, що був прийнятий у 1909 році назву «звільнювальний знак» було замінено на «особистий знак». Така зміна пояснювалася тим, що він вже став не лише посвідченням нижніх чинів у момент звільнення, а й посвідченням особи загалом.

На думку С. Федосєєва, автора довідника «Личные (увольнительные) знаки русской армии и флота», в період Першої світової війни особисті знаки отримували всі нижчі чини війська і мали їх постійно при собі. На підтвердження даної версії наводяться факти численних знахідок особистих жетонів на місцях боїв.

Жетон, що став об'єктом нашої уваги, був знайдений кілька років тому у с. Липляни Ківерцівського району місцевим жителем на поверхні ґрунту власного городу. Зазначене село знаходиться на правому



березі р. Стир, приблизно за 5 км від Луцька по течії. Виготовлений жетон із латуні. Напис «14 р. 21 П. МП. 169» дозволив ідентифікувати його як такого, що належав солдатів 14 роти, 21 Муромського піхотного полку. Число «169» вказує на особистий номер солдата-власника. Напис читається чітко. За розмірами жетон є типовим для даного типу аксесуарів того часу. Він має восьмикутну форму, відстань між нижнім та верхнім ребром становить 47 мм, між бічними – по 44 мм, отвір для мотузки – 3 мм.



*Рис. 1. Жетон солдата 21 піхотного Муромського полку.*

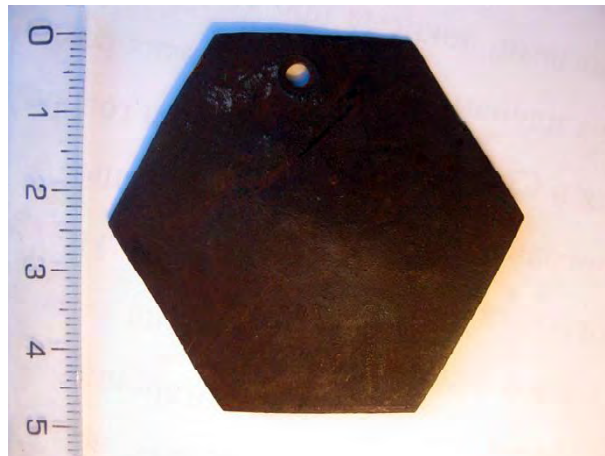

*Рис. 2. Жетон солдата 21 піхотного Муромського полку (зворотня сторона).*

В російській дореволюційній армії штатний розпис роти піхотного полку залежав від умов та періоду служби. «Рота за штатом мирного часу – 107 нижчих чинів. В прикордонних округах – 168 рядових та ефрейторів. За штатом військового часу – 235 нижчих чинів» [4, с. 53]. Таким чином, номер знайденого жетона вказує, що його було видано в умовах військового часу, оскільки на одиницю перевищує допустимий штатний розпис для мирного часу.

На початку Першої світової війни 21 Муромський полк дислокувався на території сучасної Польщі. В кінці серпня 1914 р. він брав участь у Східно-Пруській операції, будучи у складі 6-ї піхотної дивізії 16-го копусу 2-ї армії під командуванням О. В. Самсонова [3, с. 158]. У даній військовій операції полк зазнав відчутних втрат. Знахідки особистих жетонів цього полку на території Польщі не є рідкістю [5]. На інтернет-форумах вдалося відшукати інформацію про подібні знахідки на території Білорусі.

Інформації про перебування Муромського полку на Волині, зокрема біля Луцька нам знайти не вдалося. Яким чином жетон був втрачений у с. Липляни – невідомо. Однак цілком обґрунтовано можна вважати, що він туди потрапив під час війни, оскільки вздовж р. Стир була споруджена лінія оборони. Про військові дії у цій місцевості свідчать і періодичні знахідки місцевими жителями гільз від рушничних набоїв періоду Першої світової війни.

Отже, випадково знайдений предмет однозначно вдалося ідентифікувати як особистий жетон солдата 21 піхотного Муромського полку. Встановити обставини, за яких він потрапив у даний населений пункт, та його власника у нашій розвідці не вдалося. Однак, даний випадок підтверджує особливу цінність особистих жетонів як джерела інформації, котре не втрачає своєї інформативності впродовж тривалого часу.

1. Малімон Н. «Зробіть нам... «Смертнички» / Н. Малімон // День. – 2014. – 5 листоп.

2. Міноборони України вирішило проблему ідентифікаційних жетонів для військовослужбовців [Електронний ресурс]. – Режим доступу : <http://wartime.org.ua/16639-mnaboroni-ukrayini-virshilo-problemu-identifikatsyinih-zhetoniv-dlya-vyskovosluzhbovcv.html>.

3. Смирнов Ю. М. Огонь, вода, серебряные трубы (К истории 21-го пехотного Муромского полка) / Ю. М. Смирнов. – Владимир, 2014. – 307 с.

4. Федосеев С. Личные (увольнительные) знаки русской армии и флота : справочник. – СПб., 2008. – 100 с.

Владимир СИНЧУК (Бердичев)

## ВЗГЛЯДЫ А.А. БРУСИЛОВА НА ПРИЧИНЫ ВОЗНИКНОВЕНИЯ ПЕРВОЙ МИРОВОЙ ВОЙНЫ И УСЛОВИЯ ГОТОВНОСТИ К НЕЙ РОССИИ

Более столетия тому назад началась Первая мировая война. По своим многомиллионным жертвам и тяжелейшим последствиям для народов многих государств она занимает видное место в истории человечества. Многочисленные исследователи (Зайончковский А. М., Палеолог М., Бьюкенен Д. У., Ренувьен П., Фишер Ф., Киссинджер Г., Виноградов В.Н., Шацилло В. К. и др.) занимались изучением причин и условий возникновения этой войны [1-5]. В нашей статье мы попытались освятить позицию непосредственного участника этой всемирной битвы по данной проблеме – генерала Алексея Алексеевича Брусилова. Крупный военный деятель Российской империи, прослужив в ее армии более сорока лет, он в своих воспоминаниях, написанных уже после окончания войны, обозначил главного чиновника ее развязывания и условия подготовки к ней. В настоящее время, когда человечество стоит перед новыми вызовами для своей цивилизации, может быть полезным мнение этого выдающегося специалиста военного дела.

А. А. Брусилов считал, что всемирная война неизбежна и по его расчетам, она должна была начаться в 1915 году. Эти расчеты основывались на том, что все великие державы спешно вооружались, но Германия опережала всех и должна была быть впоене готовой к войне к 1915 году, тогда как Россия с грехом пополам предполагала изготвиться к этому великому экзамену народной мощи к 1917 году, да и Франция далеко не завершила еще своей подготовки. Было ясно, что Германия не позволит России развивать свои силы до надлежащего предела и поспешит начать войну, которая по ее убеждению, должна была продлиться от 6 до 8 месяцев и дать ей гегемонию над всем миром [6].

Немцы утверждали, что вследствие их географического положения они не могут позволить себе роскоши продолжительной войны, и им не обходимо разить своих врагов в возможно короткое время. Они лестили себя надеждой, что быстрыми и могучими ударами они наголову разобьют сначала один вражеский фронт, а затем, пользуясь внутренними операционными линиями, перекинут большую часть своих войск на другой, чтобы покончить с другим противником. Для выполнения таких намерений, естественно, позиционная война не годилась.

Обосновывая свою позицию в отношении Германии, А.А. Брусилов полагал, что после франко-прусской войны 1870-1871 гг. она, в опьянении от своих побед, стала стремиться к всемирной гегемонии. В этом отношении Россия, ее старая союзница и пособница, мешала ее планам на Ближнем Востоке, так же как и Франция с ее идеей о реванше и стремлением вернуть Эльзас и Лотарингию. Еще в большей степени мешала Германии Англия с ее флотом и твердо установившейся мировой торговлей [6].

И вот, в особенности с воцарением императора Вильгельма II, начинается упорное планомерное развитие военных (сухопутных и морских) сил Германии во главе нового тройственного союза – Германия, Австро-Венгрия и Италия. При этом нравственная подготовка всех слоев германского народа к этой великой войне не только не была забыта, но была выдвинута на первый план, и народу, стольне упорно, как и успешно, всеми мерами внушалось, что Германия должна завоевать себе достойное место под солнцем, иначе она зачахнет и пропадет, и что великий германский народ, при помощи своего доброго немецкого бога, как избранное племя, должен разить Францию и Англию, а низшую расу славян с Россией во главе обратить в удобрение для развития и величия высшей германской расы. Пришлось и всем остальным народам Европы волей-неволей напрягать свои силы для подготовки борьбы за свою свободу и интересы. Императору России Александру III не оставалось другого решения, как сойтись с Францией, усердно готовить свой западный театр военных действий и развивать свои вооруженные силы.

Брусилов констатирует, что, к сожалению, с воцарением Николая II и, в особенности с удалением военного министра Ванновского и начальника Главного штаба Обручева – картина резко переменялась. Явились, до свойства характера молодого царя, колебания то в ту, то в другую сторону, а новый военный министр Куропаткин не был достаточно настойчив в своих требованиях, не получал достаточных кредитов и старался лишь угодить великим мира сего, хотя бы и в ущерб делу [6].

Несбыточные и непродуманные миролюбивые тенденции привели к фатальной для России Гаагской мирной конференции, которая лишь связала ее руки и затормозила ее военное развитие, тогда как Германия продолжала энергично усиливаться. А затем Россия затеяла порт-артурскую чепуху, приведшую к

---

печальной памяти Японской войне, которая расстроила в корне все российские военные силы и разбила в конец всю работу Ванновского и Обручева.

По мнению А.А. Брусилова, военный министр Куропаткин кроме того восстановил еще против себя, в угоду правительственному течению, всю Государственную думу России. А это был большой промах, ибо Дума всеми силами старалась развить военную мощь страны, поскольку это от нее зависело. В техническом отношении российская армия была подготовлена к всемирной войне неудовлетворительно и что если бы военное министерство не занималось преимущественно войной с Государственной думой, а шло бы с ней рука об руку, то результат подготовки получился бы иной [6].

Брусилов с болью в сердце говорил, что еще хуже была в России подготовка умов народа к войне. Она была впоене отрицательная. В годы Японской войны и первой революции правительство России ясно подчеркнуло и указало народу, что оно само не знает, чего хочет и куда идет. Спихнулись в России в своей ошибке довольно поздно, после аннексии Боснии и Герцеговины Австро-Венгрией, но нравственную подготовку народа к неизбежной европейской войне не то что упустили, а скорее не допустили.

Если бы в войсках какой-нибудь начальник вздумал объяснять своим подчиненным, что наш главный враг – немец, что он собирается напасть на нас и что мы должны всеми силами готовиться отразить его, то этот господин был бы немедленно выгнан со службы, если бы не был редан суду. Еще в меньшей степени мог бы школьный учитель проповедывать своим питомцам любовь к славянам и ненависть к немцам. Он был бы сочлен опасным панславистом, ярким революционером и сослан в Туруханский или Нарымский край Сибири. Очевидно, немец, внешний и внутренний, был в России всесилен, он занимал самые высшие государственные посты, был *persona gratissima* при царском дворе. Кроме того, в Петербурге была могущественная русско-немецкая партия, требовавшая во чтобы то ни стало, ценой каких бы то ни было унижений крепкого союза с Германией, которая плевала на Россию.

Что сказать про такое пренебрежение к русскому народу! Очевидно, немецкое влияние в России продолжало оставаться весьма сильным. Вступая в такую войну, правительство должно было покончить пикировку с Государственной думой и привлечь, поскольку это еще было возможно, общественные народные силы к общей работе на пользу родине, без чего победоносной войны такого масштаба не могло быть. Невозможно было продолжать сидеть на двух стульях и одновременно сохранять и самодержавие и конституцию в лице законодательной Думы России.

Если бы царь в решительный момент жизни России собрал обе законодательные палаты для решения вопроса о войне и объявил, что дарует настоящую конституцию с ответственным министерством и призывает всех русских подданных без различий народностей, сословий, религий и т.д. к общей работе для спасения отечества, находящегося в опасности, и для освобождения славян от немецкого ига, то энтузиазм был бы велик и популярность царя сильно розросла бы. Тут же нужно было добавить и отчетливо объяснить, что вопрос о Сербии – только предлог к войне, что все дело – в непреклонном желании немцев покорить весь мир.

Откуда же было взяться тут патриотизму, сознательной любви к великой родине? Не само ли самодержавное правительство, сознательно державшее народ в темноте, не только могущественно подготовляло успех революции и уничтожение того строя, который хотело поддержать, невзирая на то, что он уже отжил свой век, но подготовляло также исчезновение самой России, ввергнув ее народы в неизмеримые бедствия войны, разорения и внутренних раздоров, которым трудно было предвидеть конец.

А.А. Брусилов был твердо убежден в том, что император Николай II был враг вообще всякой войны, а войны с Германией в особенности. По традициям русского императорского дома, начиная с Павла I, и в особенности, при Александре I, Николае I и Александре II, Россия все время работала на пользу Пруссии, зачастую во вред себе, и только Александр III, отчасти под влиянием своей супруги-датчанки, видя печальные последствия такой политики в конце царствования своего отца, отстал от этой пагубной для России традиции. Но сказать, что он успел освободить Россию от немецкого влияния никак нельзя, и до воцарения слабодушного Николая II оставалась лишь кажущаяся наружная неприязнь к Германии. Большая же программа развития вооруженных сил России выплыла не столько, чтобы действительно воевать с Германией, сколько для того, чтобы обеспечить этим мир и успокоить общественное мнение, понимавшее, что хотим мы или не хотим, но войны не избежать. Сам же царь едва ли верил, что эта война состоится. Обвинять Николая II в этой войне нельзя, так как не заступиться за Сербию он не мог, ибо в этом случае общественное негодование со стихийной силой сбросило бы его с престола, не в 1917, а в 1914 году. Несомненно, что этим предлогом воспользовались бы немедленно все революционные силы России, подготовлявшиеся в подполье ко второму акту революции. Вина же царя в том, что он сам не знал, что хотел, не отдавал себе отчета в истинном положении дела и,

---

окруженный лестью, самоуверенно думал, что мир и война в его руках: он был убежден, что он – тонкий дипломат, умело ведущий внешнюю и внутреннюю политику России по собственному произволу, невзирая на столь еще недавний урок Японской войны и революции 1905-1906 гг. [6].

А.А. Брусилов был твердо уверен, что предотвратить войну было невозможно не только России и ее союзникам, но и самим немцам после принесенных ими неисчислимых жертв, исключительно, для поставленной ими идеи выполнения великой патриотической цели. Вильгельм же ни в каком случае изменить назревшей войны не мог и не позже 1915 г. обязан был начать ее или же сам слетел бы с престола. Выбора ему не было и не в объявлении войны состоит его вина. Виноват же Вильгельм в значительной степени в том, что Германия проиграла эту войну, тогда как она должна была ее выиграть.

Что бы и кто бы ни говорил и ни писал, и какие бы документы ни печатались, А.А. Брусилов, зная то что знал, оставался при своем убеждении, что войну искала и делала одна Германия и что именно она ее начала, ибо Австрия только плясала под ее дудку.

Брусилов признавал, что Германия во всех отношениях прекрасно подготовилась и не только могла, но на суше должна была победить и если она войну 1914/18 гг. проиграла, то лишь потому что у нее не оказалось новых Бисмарков и Мольтке.

Главная беда главных германских деятелей во время этой войны состояла в том, что на германском языке не существует пословицы «по одежке протягивай ножки». Никто им этой пословицы не перевел, а чувством меры никто из них не обладал и, по-видимому, ни один из государственных людей не напомнил кайзеру, что безнаказанно нельзя вызывать негодования всего мира и восстанавливать против себя все народы, да еще в течение нескольких лет подряд. По политическим соображениям внешним и внутреннему порядку им необходимо было перед войной обеспечить соответствующими союзами и твердо знать, что например, Италия годится лишь для союза мирного времени, но что воевать может она только против Австрии, своего национального врага, а никак не с нею и не за нее. Бисмаркообразный канцлер, тем или иным путем, не допустил бы Германию до того, чтобы состоять в войне решительно со всем миром.

В сущности А.А. Брусилов не думал обвинять немцев за войну, вероятно другой народ на их месте, в их обстановке в то время тоже захотел бы устроить себе приятное место «под солнцем», но виноваты они перед собой в том, что проиграли войну, а уже давно известно, что победителей не судят [6].

Как бы то ни было, отсутствие у немцев во время этой войны талантов, подобных Бисмарку и старому Мольтке показало не только немцам, но и всем народам, что без великих людей великих дел делать невозможно и что если все люди равны в принципе, то по своим способностям, знаниям, характерам и силе воли, люди бесконечно разнообразны и что полное равенство может считаться красивой утопией, но в природе не существует.

Человечество вообще живет стремясь к равным идеалам-утопиям, но достичь их на этой земле не может. Одна из этих утопий вечный мир, которого на нашей планете также невозможно достичь как и полного во всех отношениях равенства людей.

А.А. Брусилов утверждал, что такой сильный, умный, практичный и работающий народ как немцы, соединившись воедино в 1870/76 гг. нарушили существовавшее до того европейское равновесие, но в то же время предприимчивости их не хватало поприща для ее надлежащего развития. Фатально немцы стали искать рынков для торговли и колоний для снова увеличившегося населения и столкновение с соседями стало совершенно неизбежным и необходимым [6].

Брусилов считал необходимым в своих воспоминаниях заявить следующее – он всю жизнь свою чувствовал и знал, что немецкое правительство и царствующая династия непримиримейшие и сильнейшие враги России и ее народа. Они всегда хотели их подчинить себе во что бы то ни стало. Это и подтвердилось первой мировой войной. Чтобы ни раписывал в своих воспоминаниях Вильгельм II, но войну эту начала Германия, а не Россия, как бы ни уклонялся от истины он, все хорошо знают, какая ненависть была у них к нам, а не наоборот.

В заключение хочется отметить, что эпистолярное наследие А.А. Брусилова занимает достойнейшее место в военно-исторической науке и заслуживает детального и подробного изучения специалистами для поиска путей решения проблем, встающих перед народами мира в современных условиях.

1. [https://riss.ru/images/pdf/journal/2014/3/04\\_.pdf](https://riss.ru/images/pdf/journal/2014/3/04_.pdf)

2. [http://www.perspektivy.info/history/issledovanije\\_f\\_fishera\\_o\\_pervoj\\_mirovoj\\_vojne\\_i\\_jevropejskaja](http://www.perspektivy.info/history/issledovanije_f_fishera_o_pervoj_mirovoj_vojne_i_jevropejskaja)

istoriografija\_2014-12-04.htm

3. [http://militera.lib.ru/research/vinogradov\\_kb01/index.html](http://militera.lib.ru/research/vinogradov_kb01/index.html)

4. [http://militera.lib.ru/research/shatsillo\\_yf01/index.html](http://militera.lib.ru/research/shatsillo_yf01/index.html)

5. <http://www.library.fa.ru/exhib.asp?id=74>

6. Брусилов А.А. *Мои воспоминания*. – М.: «Российская политическая энциклопедия» (РОССПЕН), 2001. – 464 с.

**Павло СКАВРОНСЬКИЙ (Бердичів, Житомирська обл.)**

### **ПЕРША СВІТОВА ВІЙНА НА ВОЛИНІ В СПОГАДАХ ТА ОЦІНКАХ АНТОНА ДЕНІКІНА**

Антон Іванович Денікін (1872-1947) % безпосередній учасник Першої світової війни, генерал-лейтенант (з 1916 р.) Російської армії, командувач (з квітня 1916 р.) та головнокомандувач (з жовтня 1916 р.) Добровольчою армією, головнокомандувач (з січня 1919 р.) «Збройними силами півдня Росії» [7, 374]. Перебуваючи в еміграції (з 1920 р.), написав і видав свої спогади в п'яти томах, які мають загальну назву «Нариси російської смуті» [1; 2; 3; 4; 5; 6].

В своїх спогадах Денікін А.І. проаналізував і розкрив той незадовільний стан російської армії, який ще в 1905 р. привів до поразки російської армії в російсько-японській війні, і який дуже мало змінився напередодні Першої світової війни. Хоча відбулись і деякі позитивні зміни в напрямку покращання бойової підготовки Російської армії, але ідеалу досягнуто не було. Але все ж таки, якби не було маньчжурського уроку, зауважує Антон Іванович, то Росія була б розгромлена в перші ж місяці війни. І це не дивлячись на те, що на чолі військового відомства та генерального штабу стояли особи нездатні до керівництва, які легковажно і бездумно ставились до інтересів армії, якою вони керували.

Але «чистка» командного складу проходила дуже повільно. В цьому процесі проявлялась м'якотілість («жаль людину», «необхідно його влаштувати»), протекціонізм, різні впливи та метання в різні сторони під час проведення та втілення лінії підпорядкування. Все це засмітило списки командного складу генералітету шкідливими елементами. Досить сказати, що вища атестаційна комісія, яка збиралась один раз на рік в Петрограді, майже нікого з тих, кого атестувала, не знала.

Цими обставинами пояснюється помилковість первинних призначень: довелось пізніше звільнити чотирьох головнокомандуючих (серед них один виявився навіть з паралічем мозку), кілька командуючих арміями, багато командирів корпусів і командирів дивізій.

Генерал Брусилов в перші ж дні зосереджування 8-ї армії (липень 1914 р.) відсторонив від командування трьох командирів дивізій і командира корпусу. Але більшість бездарних командирів все ж залишались на своїх місцях, губили і війська, і бойові операції. У того ж Брусилова генерал Д., послідовно відсторонюваний, змінив одну кавалерійську та три піхотних дивізій, аж поки, на кінець, не заспокоївся в німецькому полоні. І прикро, що уся армія знала про невідповідність багатьох з цих командирів і дивувалась їх призначенню... [1, 21].

Через це і не дивно, що стратегія за всю кампанію не відрізнялась ні особливим летом, ні сміливістю. Такими були операції Північно-західного фронту в Східній Пруссії, які були викликані, між іншим, виключно бажанням Ставки виручити французьку армію із жахливого положення, в тому числі ганебний маневр Рененкампа, таким було настирливе форсування Карпат, об яке розбилися війська Південно-західного фронту в 1915 р. і, врешті-решт, весняний наступ Російської армії 1916 р.

Останній епізод настільки характерний для вищого командування і настільки серйозний за своїми наслідками, що на ньому необхідно зупинитись.

Коли армії Південно-західного фронту в травні перейшли в наступ, який закінчився величезним успіхом — розгромом декількох австрійських армій, коли після взяття Луцька дивізія А.І. Денікіна великими переходами йшла до Володимир-Волинська, а сам А.І. Денікін та його штаб, рахували, що в маневрі їх дивізії — головна ідея наступу, що, власне, Південно-західний фронт і наносить головний удар. В кінці кінців виявилось, що нанесення головного удару було доручено не їм, а Західному фронту, а армії Брусилова лише демонстрували головний удар. Штаб добре зберігав таємницю. Там, в напрямку на Вільно були зібрані великі сили, небувала ще в Російській армії кількість артилерії і технічні засоби. Декілька місяців війська готували плацдарми для наступу. На кінець, все було готове для наступу, а успіх південних армій, відволікаючи увагу і резерви ворога, обіцяв удачу і західним арміям.

І ось, майже напередодні передбачуваного наступу, між головнокомандуючим Західним фронтом генералом Евертом і начальником штабу Верховного головнокомандуючого генералом Алексеєвим відбулась історична розмова по апарату, суть якої полягає в наступному:

Алексеєв: «Обставини вимагають негайного рішення. Ви готові до наступу, впевнені в успіхові?»

Еверт: «В успіхові не впевнений, позиції ворога дуже міцні. Нашим військам прийдеться наступати на ті позиції, на яких вони раніше зазнавали невдач...».

Алексеєв: «В такому випадку, зробіть негайне розпорядження про перевід військ на Південно-західний фронт. Я доповім государю» [1, 22].

І військова операція, яку так довго всі чекали, яка з такою методичною впертістю готувалась, рухнула. Західні корпуси до Південно-західного фронту запізнились. А сам наступ Південно-західного фронту захлинувся. Почалась безглузда бойня на болотистих берегах Стоходу, де, між іншим, гвардія, яка прибула, загубила найкращих з свого складу [1, 22-23].

А Східний німецький фронт переживав тоді дні смертельної тривоги. Один з його командувачів, Людендорф, писав пізніше: «це були критичні часи; ми витратили усі наші засоби і ми добре знали, що ніхто не прийде нам на допомогу, якщо росіяни захочуть нас атакувати».

Між іншим, і з Брусиловим стався одного разу епізод, мало поширений і такий, що може слугувати цікавим доповненням до загальновідомої характеристики цього генерала — одного з головних діячів кампанії. Після блискучої операції 8-ї армії, яка завершилась переходом через Карпати і вторгненням в Угорщину, в грудні 1914 р. наступив якийсь психологічний надрив в настрої командуючого армією генерала Брусиллова: під впливом випадкової невдачі одного з корпусів, він віддав наказ про загальний відступ, і армія швидко покотилась назад. Скрізь йому мерещились прориви, оточення і нальоти ворожої кінноти, яка ніби то загрожувала навіть самому штабу армії. Двічі Брусилов знімав свій штаб з незвичайною поспішністю, яка носила характер панічної втечі, тікаючи далеко від військ і гублячи з ними будь який зв'язок.

Росіяни відходили щодня, здійснюючи великі, стомлюючі їх марші, в повному нерозумінні: австрійці не переважали росіян ні чисельно, ні морально, і не дуже їх тіснили. Навпаки щодня полки Денікіна і Корнілова переходили в короткі контратаки, захоплювали багато полонених і кулемети.

Генерал-квартирмейстерська частина штабу армії дивувалась іще більше. Щоденні доповіді її про необґрунтованість відступу спочатку залишалися Брусиловим без уваги, а пізніше приводили його в гнів. На кінець, генеральний штаб перейшов до іншого способу впливу: запросили друга Брусиллова — старого генерала, начальника санітарної частини армії Панчулідзева, і переконали його в тому, що, якщо і далі так буде відбуватись, то в армії може виникнути думка про зраду, і справа може закінчитись дуже сумно...

Коли Панчулідзев пішов до Брусиллова, то між ними відбулась приголомшлива сцена в результаті якої Брусиллова застали в сльозах, а Панчулідзева в глибокій непритомності. В той же день був підписаний наказ про наступ, і армія з швидкістю і легкістю рушила вперед, рішуче тіснила перед собою австрійців, відновила стратегічне положення і репутацію свого командуючого [1, 23].

Потрібно відмітити, що не лише війська, але й начальники, отримуючи рідко і мало відомостей про події на фронті, погано розбирались в загальних стратегічних комбінаціях. Війська ж ставились до них критично лише тоді, коли явно доводилось розплачуватись своєю кров'ю. Так було в Карпатських горах, на Стоході, під час другого Перемишля (весна 1917 р.) і т.д. [1, 23-24].

Немає потреби додавати, що технічні, професійні знання командного складу, в силу неправильної системи вищих призначень і сильного розшарування офіцерського корпусу мобілізаціями, не були на потрібному рівні.

Найбільш пригнічений вплив на психіку військ мав великий галицький відступ і безрадісний хід війни (без перемог) Північного і Західного фронтів, а потім нудне сидіння їх на остогидлих позиціях на протязі більше року.

Великі і малі недоліки офіцерського складу збільшувались в міру розшарування кадрового складу. Не чекали такої довгої кампанії, і через це організація армії не берегла як слід ні офіцерських, ні унтер-офіцерських кадрів, вливаючи їх в ряди діючих частин усі відразу на початку війни.

Так як постійно, при всіх обставинах кадрове офіцерство, в масі своїй, служило особистим прикладом доблесті і само відваги, то, звичайно, воно було у великій мірі перебито. Так само непродумано використовувались кадри запасних унтер-офіцерів, кількість яких в перший період війни на посадах простих рядових досягала іноді до 50% складу роти [1, 24].

Відношення між офіцерами та солдатами старої армії не скрізь були побудовані на здорових засадах. Не можна було заперечувати відомого відчуження між ними, викликаного недостатньо уважним

ставленням офіцерства до духовних запитів солдатського життя. Але, в міру поступового падіння кастових і станових перегородок, ці відносини між ними помітно поліпшувались. Війна зблизила офіцера і солдата ще ближче, встановивши в багатьох, переважно армійських частинах, оригінальне бойове братство. Але на зовнішніх відносинах лежала печатка загальної російської безкультурності, яка була властивістю не лише одних народних мас, але й російської інтелігенції. Через це, поряд з сердечною приязню, зворушливою турботою про потреби солдата, простотою і доступністю офіцера, який місяцями лежав поряд з солдатом в мокрих, брудних окопах, їв разом з ним з одного котла, і тихо, без скарг, лягав з ним в одну братську могилу... поряд з цим була нерідка грубість, лайка, іноді самодурство і паплюження [1, 24-25].

Безсумнівно, такі взаємовідносини існували і в самому солдатському середовищі, з тією лише різницею, що свій брат взводний або фельдфебель бував і грубішим, і жорсткішим [1, 25].

Всі ці обставини мали тим більше значення, що закріплення внутрішнього зв'язку під час війни і без того зустрічало великі труднощі: з плином часу, несучи величезні втрати і міняючи 10-12 разів свій склад, військові частини, переважно піхотні, перетворювались в якісь етапи, через які тік безперервно людський струмінь, затримуючись недовго і не встигаючи примкнути духовно до військових традицій частини. Однією з причин збереження відносної цілісності артилерії і частково інших спеціальних родів військ була та обставина, що в них процент втрат в порівнянні з піхотою складав не більше 1/20 – 1/30 [1, 25-26].

Два фактори мали безсумнівне значення в створенні несприятливого настрою у військах: введення з 1915 р. офіційно дисциплінарного стягнення різками і смертна кара — «палечникам». Наскільки необхідність боротьби з дезертирством шляхом самопоранення не підлягала ні найменшому сумніву і вимагала лише більш старанного технічного дослідження для уникнення можливих судових помилок, настільки ж вкрай небажаним і небезпечним, незалежно від етичної сторони питання, було тілесне наказання, яке застосовувалось владою начальника. Військові юристи так і не зуміли вирішити цього питання. Між іншим, судові статuti не володіють у військовий час ніякими реальними способами репресій, крім смертної кари. А для елемента злочинного, обмеження права не має ніякого значення, а будь яка кара, пов'язана з вибуттям з рядів армії, є тільки подякою. Революційна демократія це питання також не вирішила [1, 26].

В кінцевому підсумку, всі ці обставини створили не зовсім здорову атмосферу в армії і роз'єднали, де в більшій, де в меншій мірі, дві їх складові частини. В цьому безсумнівний гріх і російського офіцерства, повністю розділений з російською інтелігенцією. Гріх, який викликав протиставлення «пана» мужику, офіцера — солдату, і який створив на кінець сприятливий ґрунт для роботи руйнівних сил.

В армії зовсім не було переважання анархічних елементів. Але потрясіння злегка підгнивших основ, цілий ряд помилок і злочинів нової влади, велика робота сторонніх впливів, привели до того, щоб інерція спокою перейшла, нарешті, в інерцію руху, кривава примара якого довго ще буде висіти над нещасною російською землею [1, 27].

Типовим для тих часів було вкрай незадовільне облаштування тилу армії і дика вакханалія крадіжок, наживи та розкоші, яка створювалась на костях і крові фронту. Але особливо важко відбивалось на армії недостатня кількість техніки, головним чином бойових припасів [1, 28].

Лише в 1917 р. процес Сухомлинова відкрив перед російським товариством і армією головні причини, що викликали катастрофу 1915 р. Ще в 1907 р. було розроблено план поповнення запасів нашої армії і виділені кредити. Кредити ці збільшувались, як це не дивно, часто за ініціативою комісії державної оборони, а не військового відомства. Взагалі, ні Державна Дума, ні Міністерство фінансів ніколи не відмовляли і не урізали військових кредитів. На протязі управління Сухомлинова, відомство отримало особливий кредит в 450 мільйонів рублів, і не використало з них 300 мільйонів! До війни питання про способи посиленого постачання армії бойовими припасами, після використання запасів мирного часу навіть не підіймався... Якщо дійсно напруга вогневого бою з самого початку війни досягла несподіваних і небувалих розмірів, відкинувши усі теоретичні розрахунки і російської, і західноєвропейської військової науки, то тим більші героїчні заходи необхідні були для виходу з такого трагічного положення.

Між іншим, вже до жовтня 1914 р. закінчились запаси для озброєння поповнень, які відправлялись на фронт спочатку озброєними на 1/10, а потім і взагалі без гвинтівок. Головнокомандуючий Південно-західним фронтом телеграфував в Ставку: «Джерела поповнення бойових припасів вичерпались зовсім. При відсутності поповнення доведеться припинити бій і виводити війська в самих важких умовах»...

А той же час (кінець вересня) на питання Жофра «чи достатньо забезпечена російська імператорська армія артилерійським спорядженням для безперешкодного продовження військових дій», військовий міністр Сухомлинов відповідав: «Теперішнє положення речей відносно спорядження російської армії не викликає

серйозного побоювання»... Іноземних замовлень не було; від японських і американських гвинтівок, «для уникнення незручностей від різноманітності калібрів», відмовлялись.

Катастрофа спалахнула остаточно в 1915 р. [1, 29].

Весна 1915 р., пише А.І. Денікін, залишилась у нього в пам'яті назавжди. Велика трагедія російської армії — відступ з Галичини. У військах ні патронів, ні снарядів. З дня на день криваві бої, з дня на день важкі переходи, нескінченна втома — фізична і моральна, то боязкі надії, то непроглядна жуть... [1, 29-30].

Битва під Перемишлем відбулась в середині травня. Одинадцять днів лютого бою 4-ї стрілецької дивізії... Одинадцять днів страшного гулу німецької важкої артилерії, буквально триваючої цілі ряди окопів разом з їх захисниками. Російська артилерія майже не відповідала — не було чим. Полки, вимотані до останнього ступеня, відбивали одну атаку за другою — штиками або стрільбою в упор; лилась кров, ряди ріділи, росли могильні горби... Два полки були майже знищені — одним вогнем...

Коли, після триденного мовчання російської шестидюймової батареї, їй підвезли п'ятдесят снарядів, то про це по телефону негайно було повідомлено усім полкам, усім ротам, і всі стрілки зітхнули з радістю та полегшенням...

І якою тоді важкою, образливою іронією звучало циркулярне послання Брусилова, в якому він, не маючи можливості дати снаряди, з метою підбадьорити, підняти дух військ, переконував усіх не надавати такого виключного значення перевазі німецької артилерії, так як були неодноразові випадки, коли важка артилерія, випустивши по російським ділянкам величезну кількості снарядів, не наносила їм майже ніяких втрат...

21 березня начальник штабу Верховного Головнокомандування Янушкевич повідомив міністру: «Здійснився факт очищення Перемишля. Брусилов посилається на відсутність патронів... Із усіх армій репетування — дайте патронів»... [1, 30].

«Який народ, така й армія» — зробив висновок в своїх спогадах А.І. Денікін. І, як би там не було, стара російська армія, страждаючи вадами російського народу, разом з тим в своїй переважній масі володіла його достоїнствами і перш за все незвичайною терплячістю в перенесенні жаків війни; билась покірно майже три роки; часто йшла з голими руками проти вбивчо високої техніки ворогів, проявляючи високу мужність і самопожертву; і своєю рясною кров'ю спокутувала гріхи верховної влади, уряду, народу і свої [1, 31].

На середину січня 1917 р. ця армія стримувала на своєму фронті 187 ворожих дивізій, тобто 49% усіх сил ворога, які діяли на європейських та азіатських фронтах [1, 31-32].

1. Деникин А.И. Очерки русской смуты. Том 1, выпуск первый. Крушение власти и армии (февраль % сентябрь 1917). % Париж, 1921. % 185 с.

2. Деникин А.И. Очерки русской смуты. Том 1, выпуск второй. Крушение власти и армии (февраль % сентябрь 1917). % Париж, 1921. % 239 с.

3. Деникин А.И. Очерки русской смуты. Том 2. Борьба генерала Корнилова (август 1917 % апрель 1918). % Париж, 1921. % 350 с.

4. Деникин А.И. Очерки русской смуты. Том 3. Белое движение и борьба Добровольческой армии (май % октябрь 1918). % Берлин : Слово, 1924. % 276 с.

5. Деникин А.И. Очерки русской смуты. Том 4. Вооруженные силы Юга России (октябрь 1918 % январь 1919). % Берлин : Слово, 1925. % 247 с.

6. Деникин А.И. Очерки русской смуты. Том 5. Вооруженные силы Юга России (январь 1919 % март 1920). % Берлин : Слово, 1926. % 256 с.

7. Советский энциклопедический словарь / Гл. ред. А.М. Прохоров. 2-е изд. % Москва : Советская энциклопедия, 1983. % 1600 с.

**Ірина СКАКАЛЬСЬКА (Кременець)**

### **ПЕРША СВІТОВА ВІЙНА: ІСТОРИЧНА ПАМ'ЯТЬ (ІЗ СПОГАДІВ ГЕНЕРАЛА, СОЛДАТА, СВЯЩЕНИКА)**

Серед значного масиву спогадів про Першу світову війну цікаво подивитись на її події «очима» генерала, солдата та священика. Їх розповіді відображають безпосереднє сприйняття ними воєнного часу і військових подій. Використання і порівняння таких спогадів дозволяє історично більш колоритно і



цікаво відтворити події війни. Зрозуміло, що цінність спогадів, залежить від соціального стану автора, від його ролі в описаних баталіях та явищах. Також свідомі того, що спогади містять суб'єктивну точку зору, тому прагнули її не лише репрезентувати у дослідженні, але навести думку авторитетних істориків з приводу зазначених подій. Власне у цьому контексті важливим є збереження історичної пам'яті про трагізм Першої світової війни. Спогади є важливим історичним джерелом, особливим баченням війни, її пам'яттю.

Як вважає дослідник О. О. Коник, що проблеми співвідношення макро- і мікроісторії значною мірою визначаються джерельною базою для створення відповідних досліджень та наративів. І якщо для «макроісторика» якісь лакуни в джерелах можна й не помітити або ж вважати їх неприциповими у загальному масштабі, то неповнота «мікроісторичної» джерельної бази змушує застосовувати все нові й нові методи дослідження, у тому числі інтердисциплінарні. Ця обставина вкупі з реалізацією локального підходу до вивчення загальносвітових історичних процесів вимагають розширення й урізноманітнення інформаційних ресурсів історика. Значним резервом у цьому плані є фонди місцевих архівів. Особливо цікаві в розрізі нашої теми ті документи, в яких зафіксовано життя соціуму в режимі екстремального часу та відповідні соціальні, психологічні та ментальні зрушення.

На рівні еліти суспільства проблема джерел вирішується простіше – мемуари та документи особистого характеру провідних політиків або вищого військового командування друкуються, однак годі шукати подібних публікацій стосовно вихідців з інших соціальних верств, – селян, міщан чи робітників. Є, втім, винятки – принаймні на рівні рукописів [1, 61]. Тому задля збереження історичної пам'яті важливо популяризувати спогади, щоденники очевидців подій.

Як зауважує дослідниця, О. Коляструк, що спогади “ унікальний людський документ, свідчення про час і про людину в ньому. Позиція мемуариста наближена до позиції дослідника-спостерігача. Цінність мемуарів у тому й полягає, що автору доводиться роз'яснювати те, що колись було «зрозумілим для всіх». Загальновідомо, що використання мемуарів потребує глибокого знання особи автора та його долі, а також врахування часу, місця й обставин їх написання [2, с.149].

Спогади про Першу світову війну написали її учасники, очевидці, відомі політики та військові і рядові солдати. Наприклад, англійський державний діяч У. Черчилль «Світова криза», російський генерал О. Брусилов «Мої спогади», маршал Франції Ж. Жоффр «Спогади», німецький генерал-фельдмаршал П. Гінденбург «Спогади» та ін.

Генерал від кавалерії О. Брусилов залишив мемуари «Спогади», декілька розділів з яких присвячено подіям Першої світової війни. У спогадах генерала відчувається сміливість у діях і відповідальність за свої рішення. У перші дні свого призначення головнокомандувачем Південно-Західного фронту він оцінив ситуацію й особисто цареві запропонував план наступу. Цар відразу відповіді не сказав, але генерал запевнив, що «якщо моя думка щодо наступу не буде врахована, як головного у цій справі, то моє перебування на посаді головнокомандувача не тільки непотрібне, але й шкідливе» [3, с. 207].

Пізнавальними та важливими для розуміння військової стратегії та підготовки бойових операцій Першої світової війни є окремі епізоди, які описані у спогадах генерала. Як розповідає О. Брусилов, що після закінчення військової ради, до нього підійшов один з старих генералів «і висловив своє здивування, що я сам напрошуюся на бойові дії; між іншим, він сказав: «Ви тільки що призначені головнокомандуючим, і вам випадає щастя в наступ не переходити, а отже, і не ризикувати вашою бойовою репутацією, яка тепер стоїть високо. Навіщо вам даремно піддаватися великим неприємностям, можливо заміні з посади і втрати того військового ореолу, який вам вдалося заслужити до теперішнього часу? Я б на вашому місці всіма силами відхрещувався від яких би то не було наступальних операцій, які у ситуації, що склалась, можуть вам лише зламати шию, а особистої користі вам не принесуть». На це я відповів генералу, що я про свою особисту користь не мрію й анічогісінько для себе не шукаю, анітрохи не ображуся, якщо мене за непридатність відрасують, але вважаю обов'язком діяти на користь Вітчизни. Мабуть, цей генерал відійшов від мене дуже незадоволений відповіддю, знизуючи плечима і дивлячись на мене з жалем» [3, с. 212]. Цей факт свідчить про справжнє військове покликання Брусилова.

Наведемо цікаву інтерпретацію подій війни, описаних з позиції головнокомандувача Південно-Західного фронту. Так, О. Брусилов згадує, що австрійці досить значну увагу приділяли побудові потужної оборони. Вони працювали над нею біля року. Вона складалася з двох-трьох позицій відокремлених одна від одної на відстані 2-3 км. Кожна позиція мала глибину до 4 км і включала в себе дві-три лінії окопів повного профілю, посилені дротяними загородженнями, фугасами, сталевими щитами, бетонованими бійницями. Дріт у деяких місцях був сталевий і його неможливо було врізати ножицями; по ньому проходив електричний струм високої напруги. Сховища були глибоко вриті в землю і захищали людей не лише від

легких, але і від важких артилерійських снарядів. Вони прикривалися двома шарами дерев'яних колод, а в деяких місцях були залізобетонні, присипані землею.

Артилерія противника за чисельністю переважала російську, більше було і кулеметів, бомбометів, мінометів. Противник був впевнений у міцності своєї оборони. Повітряна розвідка сфотографувала усі оборонні споруди противника, як на бойовій лінії, так і в тилу. Ці світлини за допомогою проекційного апарату розгорталися у план і розміщувалися на карті. Кожний військовий підрозділ мав чітку карту із розташованою напроти позицією ворога [4, с. 329]. З опису бачимо, що це професіонал дає оцінку оборони противника. Знову ж таки, якщо почитати щоденники простого вояка, вихідця з села, волинця Г. Климчука, то у них менш пізнавальних подробиць. Більше уваги автором приділено, наприклад, описам місцевості, побуту людей, тим фронтовим дорогам, якими проходила армія [5, с. 234]. У той же час Г. Климчук подає не досить привабливі факти війни, розповідає про настрій в армії, висловлює свою негативну думку про війну «Невже настане час, коли всі, розкидані по світу, знову зберемося у родинне гніздо. А чи буде цілим це гніздо? Всепожираюча війна, можливо давно лишила його нас» [5, с.238].

Варто підкреслити, що під час читання щоденників важливим є не тільки збагнути зміст тексту, а й опанувати його внутрішній простір [2, с. 147]. Таким простором є армійські будні.

Для дослідників армійського побуту наведемо таку фразу з щоденника Г. Климчука «Візьмусь за свою вечерю. П'ю стакан чаю, це єдина страва сьогоднішньої моєї трапези» [5, с. 239]. І тут доречно зауважити, що повчальною є думка генерала О. Брусилова, що від армії можна вимагати все, що завгодно, і вона своє завдання добре виконає, але за умови, що вона сита і добротна до пори року одягнена [3, с. 245].

Учасник «брусиловського прориву» 1916 р. прапорщик К. Ананьєв детально описує події наступу. Ось що він повідомляє «І переходи завжди були несподіваними; тільки заснеш, приходять вістовий: «Полк йде». Страшно не хочеться одягатися і йти в цій осінній темній ночі, тим більше як тільки зробиш бліндаж “грубку, так добре і затишно, і раптом йди, куди? Навіщо? Ніхто не знає» [6].

Наведемо епізод з бою, записи про який залишив К. Ананьєв, зокрема, «Як тільки наші вийшли з окопів, у напрямку до них полетіли одна за одною червоні ракети і сюди посипався дощ загороджувального вогню, зацокали кулемети, затріщали гвинтівки. Німці витягли кулемет на бруствер, а самі, наполовину висунувшись з окопу, стріляли і кидали в наших бомби, але скоро були зупинені нашим кулеметом». Далі описано ще більше жахіття «Йдучи по ходу призначення, ми зустрічали масу вбитих, місцями валялися руки, ноги...» [6]. Такі реалії війни.

Весь смуток від втрат та нестерпність ситуації передають саме ці рядки: «Що це, доля чи ні? Мені здається, що в такому бою, як цей, долі немає. Так несамовито шкода стало загиблих товаришів, тільки вчора, коли я пішов, то залишив їх життєрадісними» [6].

У той же час генерал Брусилов більше зупиняється на військових здобутках 1916 р. Доля окремих людей його не хвилює. Він пише, що «Мушу визнати, що всюди наша артилерійська атака увінчалася повним успіхом. У більшості випадків проходи були зроблені в достатній кількості і ґрунтовно, а перша укріплена смуга абсолютно зміталася і разом зі своїми захисниками зверталася на купу уламків і розтерзаних тіл». Далі автор подає детальну статистику, про яку воякам невідомо. Так, «до полудня 24 травня було нами взято в полон 900 офіцерів, понад 40 000 нижніх чинів, 77 знарядь, 134 кулемета і 49 бомбометів; до 27 травня нами вже було взято 1240 офіцерів, понад 71 000 нижніх чинів і захоплено 94 знаряддя, 179 кулеметів, 53 бомбомета і міномета і величезна кількість всякої іншої військової здобичі» [3, с. 231].

Підводячи підсумки бойової роботи Південно-Західного фронту в 1916 році О. Брусилов підкреслив наступне: у порівнянні з надіями, які покладалися на цей фронт навесні 1916 року, його наступ перевершив усі очікування. Він виконав дане йому завдання “врятувати Італію від розгрому і вихід її з війни, а крім того, polegши становище французів й англійців на їхньому фронті, змусив Румунію стати на нашу сторону і перекреслив всі плани і припущення австро-німецьких військ на цей рік [3, с. 248]. На підтвердження мемуарів, зазначимо, що однією з найбільших операцій 1916 року на території України стала військова операція, яка увійшла в історію під назвою «Брусиловський прорив» (22 травня – 31 липня 1916 р.).

Росіяни під командуванням генерала Брусилова здійснили прорив фронту в напрямку Луцька і Ковеля. Австрійські війська понесли великі втрати. Також в результаті французи зуміли відстояти Верден, а Італія була врятована від повного розгрому.

Становище австрійців та їх психологічний стан передають наведені у посібнику спогади: «Австрійці були заскочені зненацька і розгублені... О шостій ранку артилерія почала обстріл на знищення... Страшний порядок встановився на полі бою...» [7, с. 14].

Наведемо уривок з твору очевидця військових подій С. Даушкова «З першого бою»: «Броди взяті! Солдати раділи. Чуже вороже місто взяте... Російське «христілюбиве воїнство» кинулося на крамниці,

склади, доми... Один гурт розбив двері аптеки...» [8, с. 14]. Такий стан речей говорить про загарбницький характер війни.

Наступними спогадами є мемуари священника, вченого Юрія Шумовського. Юрій Федорович залишив про родину Шумовських – його батьків, братів і сестер – Арсена, Петра, Павла, Олександру і Анастасію, багатотомні спогади «Зруйноване гніздо, чи Історія однієї священницької родини на Волині». Під час Першої світової війни родина (мати з дітьми) виїхали вглиб Росії, потім деякий час жили поблизу Харкова [9, с. 161]. Проте отець Федір категорично відмовився залишити на призволяще свою парафію і родинне «гніздо», оскільки відчував, що найбільше в такий час воєнного лихоліття, він потрібен своїм прихожанам [9, с. 166]. Отець Федір безстрашно обходив окопи, повні болота, звертався до поранених, здійснював богослужіння для військових частин, які відправлялись на фронт [9, с. 161]. Автор описує будні військового капелана. У той же час капелану довелося пережити не один бій. Одного разу під час бою отець Федір вийшов з солдатами з окопу. Він помітив як на нього з штиком біг ворог, потім був постріл збоку, ворожий вояк впав. Священик нахилився до нього «то був не німець, а австріяк. Він ще жив, був важко ранений у груди... він побачив над собою священника, який схилився і благословляв його хрестом...» Поранений прошепотів, що він син священника з-під Львова, що він українець... Важкі хвилини розпачу пережив отець Федір [9, с. 165]. Цей епізод із спогадів змальовує весь трагізм українського народу, який воював у Першій світовій війні за інтереси чужих імперій. Варто наголосити на тому, що Перша світова війна для українців була братовбивчою і вище описаний випадок яскраво це підтверджує.

Отже, завдяки спогадам наближаємось до подій Першої світової війни, вони дають основу для вивчення її перебігу, реконструкції основних подій тощо. Спомини доповнюють численні документи, пресу і є більш пізнавальними та захоплюючими, не зважаючи на значний свій недолік – суб'єктивізм. Крім того, мемуари повідомляють різнобічну інформацію. У спогадах генерала побачили стратегію війни, у щоденнику солдата вималювалась картина військового життя, записи священника передають життя у прифронтовій зоні. Разом у сукупності бачимо жахіття Першої світової війни у всіх проявах, як на фронті, так у тилу. Водночас, залучення і поширення спогадів є визначальним для збереження історичної пам'яті.

1. Коник О. О. Перша світова війна у спогадах трьох учасників встановлення радянської влади на Херсонщині / О. О. Коник [Електронний варіант] // Вісник Харківського національного університету імені В. Н. Каразіна. Серія : Історія України. Українознавство: історичні та філософські науки. – 2015. – Вип. 20. – С. 60 - 65.

Режим доступу: [http://nbuv.gov.ua/UJRN/VKhISU\\_2015\\_20\\_11](http://nbuv.gov.ua/UJRN/VKhISU_2015_20_11).

2. Колястрок О. А. Документи особового походження як джерела з історії повсякденності / Ольга Колястрок // Український історичний журнал. – 2008. – № 2. – С. 145 – 153.

3. Брусилов А. А. Воспоминания / А. А. Брусилов. – М.: Воениздат, 1963. – Режим доступу: <http://militera.lib.ru/memo/russian/brusilov/13.html>

4. Бураков Ю. В. Бойова операція «Луцький прорив» 1916 р. у спогадах генерала О. Бусилова / Ю. В. Бураков [Електронний варіант] // Народи світу і Велика війна 1914-1918 рр. – Вінниця, 2015. – С. 327-333. – Режим доступу: <http://www.vspri.edu.ua/science/art/a144.pdf>

5. Из дневника Григория Евдокимовича Климчука / Из фондов Торчинського народного музею на Волині // «Роде наш красний». – Том 1. – Луцьк, 1996. – С. 234 - 248.

6. Битва під Ковелем. Щоденник офіцера Першої світової / Підготував К. Пахалюк // Українська правда. Історична правда. – 15. 07. 2014.

– Режим доступу: <http://www.istpravda.com.ua/articles/2014/07/15/143729/>

7. Реєнт О. П. Україна між світовими війнами (1914-1939). Події. Люди. Документи: Нариси історії: Навч. посібник. / О. П. Реєнт, І. А. Коляда. – К., 2004. – 544 с.

8. Даушков С. З першого бою / С. Даушков. – Крем'янець, 1934.

9. Шумовський Ю. Зруйноване гніздо, чи Історія однієї священницької родини на Волині / Юрій Шумовський. – Том 1. – США, Саванна, 1994.

**Віктор СОЛОГУБ (Вінниця)**

## **ПРОЦЕС ЕВАКУАЦІЇ БІЖЕНЦІВ НА ТЕРИТОРІЇ ПОДІЛЛЯ ПІД ЧАС ПЕРШОЇ СВІТОВОЇ ВІЙНИ**

Початок ХХ ст. ознаменував особобо, найбільш суперечливий період в історії людства. Подальші катастрофи стали наслідком подій з 1914-1918 рр. Цей конфлікт назавжди змінив геополітичне обличчя

Європи, зруйнувавши усталену вже кілька століть її політичну, економічну та соціальну структуру.

Зміни відбулися і в густоті розселення населення, особливо прифронтових зон та фронту, звідки через зрозумілі причини переселялося цивільне населення, себто «біженців».

Особливого розмаху це явище набуло на австро-російському і німецькому фронтах. Найбільш суттєвою проблема біженців постала саме на українських губерніях, що входили до складу Російської імперії, Подільська в тому числі. На вимогу військових Всеросійський союз міст і земств розгорнув на шляхах проходження біженців мережу пунктів з надання продовольчої і медичної допомоги [2, С.15].

Метою публікації є проаналізувати, як проходила евакуація біженців з прикордонних ліній фронту та вплив цього явища на внутрішній устрій Подільської губернії.

Актуальність даної проблематики не викликає сумнівів, оскільки тема є маловивченою. В умовах, коли упродовж тривалого часу радянська історіографія замовчувала проблеми біженців Великої війни, у зв'язку з невігідністю порівняння рівня надання допомоги біженцям царською Росією та з їх долею після повернення на батьківщину в 1918 – 1925 рр., а також з умовами масової евакуації у роки Великої вітчизняної війни. Дана тематика почала розкриватись більш докладніше після розпаду СРСР у роботах Л. Жванко [4], О. Реєнта [3], О. Сердюка [2], П. Гертрелла [9], О. Курцева [8] та багатьох інших.

Фактор війни відіграв значну роль на появу біженців. Оскільки люди просто боялись бути вбитими і намагалися втекти з території бойових дій. Також це зумовлювалося примусовими евакуаціями населення імперським військовим командуванням, застосовувалася тактика «випаленої землі». Саме депортації призвели до появи 5 млн. біженців по всій території Російської імперії.

Однак масове біженство було викликане й іншими причинами. За висновками О. Курцева впливало наступне: з кінця серпня 1915 р. населення прифронтових губерній залишало свої місця не тому, що російські війська насильно примушували це робити, а добровільно, не бажаючи залишатися під пострілами і взагалі в районі, зайнятому ворогом, так як серед народу вперто гуляли чутки про жорстоке поводження німців з населенням і конфіскації у нього життєвих запасів, в зв'язку з чим люди не мали шматка хліба; жінок гвалтували на очах рідних; чоловіків використовували на вкрай важких роботах [11]. В цілому ж, рух біженців прийняв характер великого переселення народів: незчисленні натовпи голодних і напівголих людей рухалися на схід, фактично грабуючи зустрічні села і захоплюючи за собою їх жителів. Значне навантаження щодо розселення біженців лягло саме на українські губернії [7, С.82].

Поступово російський уряд почав усвідомлювати до чого може призвести величезне скупчення бездомних і голодних людей. Рух біженців набрав загрозливо масового характеру і став заважати роботі тилу армії, виникла небезпека епідемії холери в військах, біженці ставали причиною соціальної напруженості в місцях руху і зупинок [6, С.142]. Беручи до уваги ситуацію, яка склалася 24 липня 1915 р. Рада міністрів видала постанову про створення інституту по влаштуванню біженців на фронтах. Було оголошено також про організацію особливого відділу по влаштуванню біженців при Міністерстві внутрішніх справ і створенні місцевих комітетів по влаштуванню біженців в губерніях [8, С. 133].

З метою координації зусиль в організації допомоги біженцям на Північно-Західному і Південно-Західному фронтах були створені пости по їх влаштуванню. Основні напрямки в діяльності на фронтах були закріплені в постанові, підготовленому керуючим справами Міністерства внутрішніх справ Н. Щербатовим, який відповідав за вирішення проблем біженців. На пости були призначені: по Північно-Західному фронту - С. Зубчанинов, по Південно-Західному фронту - Н. Урусов [4, С.93-94]. Так, відділ допомоги населенню Комітету Південно-Західного фронту ВЗС розробив 41 маршрут руху біженців Волинською, Київською, Полтавською, Херсонською та Подільською губерніями [3, С. 23-24].

На першому засіданні Особливої наради, яка пройшла в вересні 1915 р. на фронтах виступили зі звітами про свою діяльність і пропозиціями щодо подальшої роботи в справі надання допомоги переселенцям. Н. Урусов висловився за територіальну систему розселення біженців, яка передбачала переселення жителів однієї місцевості, або села в одну ж місцевість, або населений пункт в глибині імперії [7, С.83-84]. При цьому Н. Урусов був категорично проти дозволу біженцям вибирати самостійно нове місце проживання, так як це могло стати причиною перенаселеності губерній. Він пропонував видавати продовольчі пайки тільки тим біженцям, які рухалися в суворій відповідності з визначеним маршрутом. Переміщення біженців відбувалося у два способи – власним гужовим, а з осені – залізничним транспортом [10, С. 166].

8 червня 1915 р. було видано постанову у зв'язку з наступом австрійських військ у Галичині. Оскільки на окупованих територіях забирали на примусові роботи все чоловіче населення, людям пропонувалося разом із відступаючими російськими військами перебиратися в тиллові райони. Вдруге подібний наказ оголошено 20 червня цього ж року [1, арк. 3]. Згідно цих постанов, до тилу

направлялись:

1. Всі чоловіки віком від 17 до 45 років (із них мали формуватись робітничі загони за межами 100-верстної смуги)

2. Разом з населенням виганялася вся худоба і коні.

3. З фабрик та заводів вивозилися машини та їх запчастини, які унеможлилювали їх роботу. Також всі предмети та вироби з міді та свинцю.

4. Медикаменти (аптечні й перев'язочні), запаси шкіри, сукна, придатні для використання військами.

5. Запаси зерна, крупи, борошна, цукру зі складів та заводів.

6. Казначейство, каси урядових, громадських закладів, повітових управлінь, найбільш цінні предмети історичного значення та мистецтва, всі важливі документи.

7. Всі губернські установи з тим особовим складом та справами, котрі необхідні для поточного діловодства. Запаси продовольства, які були у населення й котрі не можуть бути вивезені, наказом передбачалося знищувати. Так, для випалювання хлібних полів на території зайнятій ворогом, було розроблено спеціальні снаряди [1, арк. 7].

Слід додати до вказаних пунктів, що для вивозу з прикордонної полоси запасів урожаю хлібів, сіна та рогатого скоту призначалися окремі маршрути. Також при виселенні місцевого населення влада в обов'язковому порядку надавала кожному посвідчення особи [2, арк. 3].

Інше населення мало можливість залишитись на місцях і виїждати лише при бажанні, лише євреї повинні були бути на місцях [1, арк. 7].

Напрямки евакуації проходили переважно ґрунтовими дорогами, щоб не заважати руху військових обозів. Також владою була організована охорона грузів та шляхів вивозу. Вивозом займалися найбільш надійні особи відібрані місцевою адміністрацією з числа вчителів, студентів, священників. Біженці, під керівництвом провідників, які мали на руках спеціальні маршрутні документи, мали прибувати до визначених місць тимчасового проживання. Переважна більшість їх рухалася на власних підводах, покритих брезентом та навантажених найбільш цінним майном [5, С. 25].

Згідно наказу головнокомандуючого арміями Південно-Західного фронту, всі надлишки урожаю і худоби в 100-верстній прикордонній смузі негайно здавалися у казну за плату, встановлену губернським комітетом. Прийом від населення хліба та худоби, а також їх вивіз з прикордонної смуги покладався на повітові комісії. Сільське населення 100-верстної смуги мало право залишати річну норму споживання хлібних припасів для себе й для худоби, а також насіння для посіву полів. Населенню міст і містечок дозволялося залишати припаси на 3 місяці на місці та на 9 місяців у східних губерніях імперії. Крім того, не заборонявся й продаж хліба на млини, а також зерна, борошна і худоби для потреб військ, міст та містечок [1, арк. 3].

Процес виселення відбувався в порядку поступовості 50-верстними зонами, а саме: 1) західні частини Кам'янецького і Проскурівського уїздів по лінії Ляхівці-Проскурів-Фельштин-Ярмолинці-Дунаєвці-річка Тернава-Китайгород; 2) Летичівський та Ушицький уїзди; 3) Літинський, Могилевський та Ямпольський уїзди; 4) інші уїзди [1, арк. 3].

Перевезення значної кількості біженців залізницями вимагало чіткого упорядкування руху, забезпечення їх потреб з метою уникнення негативних ситуацій. У зв'язку з цим на початку серпня 1915 р. С. Рухлов, міністр шляхів сполучень видав дозвіл на відкриття пунктів харчування на залізницях і внутрішніх водних шляхах. Зрозуміло, що подібний дозвіл було надано місцевим самоврядуванням та структурам земського союзу на влаштування зазначених закладів на шосейних і ґрунтових шляхах. Дещо згодом він видав наказ щодо впорядкування евакуації біженців залізницями. І 24 серпня 1915 р. вже управляючий канцелярією головноуповноваженого з улаштування біженців Південно-західного фронту Шипін направив губернаторам підпорядкованих територій телеграму, у якій тлумачилося його положення. Отже, цим чиновникам належало: «1) встановити супровід потягів з біженцями медичним персоналом (хоча б фельдшерами); 2) відправляти потяги з біженцями зі станцій тільки після звукового сигналу (щоб не відстали від потягу); 3) організувати завчасне повідомлення залізничних станцій, на яких є пункти харчування, про час прибуття біженців» [1, арк.21]. Для того щоб евакуйовані змогли харчуватися були відмічені пункти, які не заважали просуванню військ. 1) Миколаївка, Маломолинці, Пронилово, Вербка, Літин, Якушинці, Вороновиця, Немирів, Брацлав, Гайсин, Зятківці; 2) Тарноруда, Фельштин, Шарівка, Михалполь, Новосілки, Вербка, Снітівка; 3) Сатанів, Кізьмин, Шарівка; 4) Гусятин, Скіпче, Тинна, Лісний-Мукарів, Карачієвці, Михайлівці, Копайгород, Шаргород, Джурин, Копієвка, Клебань, Лукашівка, Гайсин; 5) Гуково, Лянцкорунь, Смотрич,

Тинна і далі, як в пункті «4»; 6) Кудринці, Рихта, Кульчівська-Слобідка, Китайгород, Вахнівці, Куриловці, Лучинець, Шаргород і далі, як в пункті «4». В пунктах Маломолинці, Шарівка, Тинна, Китайгород, Вербка, Шаргород, Брацлав та Гайсин проходив медогляд та ізоляція хворих. На цих же пунктах видавалися сімейні посвідчення [1, арк. 16].

Біженці із поселення сходилися до пункту вказаного поліцією, де їх об'єднували в партії по 1000 чоловік. В Брацлаві та Гайсині розподіляли тих, хто виїждатиме залізничним шляхом до Київської губернії чи підводами, що йшли гужом у напрямку Черкас. В подальшому біженці переходили у відомство керівників губерній, в які вони виселялися: з Кам'янецького, Ямпільського та Гайсинського повітів – у Воронежську губернію; Проскурівського, Летичівського, Вінницького, Ушицького, Літинського і Брацлавського повітів – у Саратовську губернію; Могилівського повіту – в Астраханську губернію. В Гайсині особливі агенти згідно даної їм інструкції відбирали майно, яке незручно було перевозити у вагоні. Кожній людині дозволялося брати багажу не більше 2-х пудів (32 кг) [1, арк. 88].

Біженці направлялися в розпорядження губернаторів: із уїздів – Кам'янецького, Ямпільського та Гайсинського – Воронежського з міста Воронеж. Проскурівський, Летичівський та Вінницький уїзди – в місто Саратов. Могилівський уїзд – в місто Астрахань. Німці колоністи – на Уралі. Євреї – в Воронеж. Сиріт біженців галичан – в Житомир. Галицькі біженці Бродського та Золочівського уїздів та Тарнопольської (Тернопільської) губернії – на Північний Кавказ [1, арк. 45].

Маршрути згідно повідомлення Управління Південно-Західних залізних доріг, від станції Зятківці наступні: на Воронеж – Христинівка, Козятин, Київ, Курськ, Воронеж; на Саратов – Христинівка, Козятин, Київ, Воронеж, Козлов, Саратов; на Астрахань – Знаменка, Харків, Балашов, Астрахань; на Уральськ – Христинівка, Козятин, Київ, Воронеж, Козлов, Саратов, Уральськ; на Житомир – Вінниця, Козятин, Бердичів, Житомир; на Владикавказ – Бобринська, Ростов, Владикавказ [1, арк. 169].

У своїй роботі Л. Жванко, наводить статистику кількості біженців в Подільській губернії за час з листопаду 1915 р. (початок масового руху біженців залізницями) по червень 1917 р. Там наводяться такі дані: листопад 1915 р. – 1001, грудень 1915 р. – 5710, лютий 1916 р. – 5712, червень 1916 р. – 5678, листопад 1916 р. – 4213, червень 1917 р. – 9115 [5, С. 41, С. 62]. Слід додати, що при визначенні кількості біженців слід враховувати і той момент, що значна частина людей, через різні причини, не пройшла реєстрацію, оскільки частина чоловіків-біженців була мобілізована до армії і ніхто не вів статистики померлих у дорозі. О. Курцев проаналізував, що за весь період війни на території Російської імперії перебувало до 5 млн. біженців і аж ніяк не 10 чи взагалі 15 мільйонів, як наголошували радянські дослідники [8, С. 136].

Отож, з усього вище сказаного, можна констатувати, що низка проведених заходів військової влади, допомагали хоча б частково виправити ситуацію із масовим вивезенням цивільного населення у тиллові губернії Російської імперії. Однак, на практиці з реалізацією цих заходів виникали труднощі. Розробкою маршрутів руху, облаштування на них пунктів допомоги у середині 1915 р. займалися потужні громадські організації – Всеросійський земський союз та його Комітет Південно-Західного фронту, який діяв на українських землях, а також головноуповноважений Південно-Західного фронту М. Урусов [5, 93-94]. Проте, неузгодженість дії різних гілок влади, економічна нестабільність вносили у цей процес свої негативні корективи.

1. Державний архів Хмельницької області (далі – ДАХО). – Ф. 227. – Оп. 3. – Спр. 8601. – Арк. 30.

2. Державний архів Хмельницької області (далі – ДАХО). – Ф. 227. – Оп. 3. – Спр. 8594. – Арк. 70.

3. Сердюк О.В. Біженство в Україні під час Першої світової війни // Проблеми історії України XIX – початку XX ст. Випуск IV. – К., 2002. – С. 111–132.

4. Реєнт О. Україна у Першій світовій війні: сучасні науково-методологічні акценти / О. Реєнт // Проблеми історії України: факти, судження, пошуки: міжвід. зб. наук. пр. / Відп. ред. В. А. Смолій. – К., 2007. – Вип. 16. Ч. 1 : На пошану д-ра іст. наук, проф. С. В. Кульчицького з нагоди 70-річчя від дня народження та 50-річчя наук. пр. – С. 93–94.

5. Жванко Л. М. Біженство Першої світової війни в Україні. Документи і матеріали. (1914–1918) / Л. М. Жванко. – Х. : ХНАМГ, 2009. – 360 с.

6. Жванко Л. «Движение и эвакуация беженцев...» (Матеріали статистичного звіту відділу допомоги біженцям Комітету Південно-Західного фронту Всеросійського Земського Союзу) // Київська старовина. – 2008. – № 3. – С. 141.

7. Бахурин Ю.А. Вынужденные переселения из западных окраин России в период Первой мировой войны (1914-1917 гг.): проблемы терминологии и причин // Великая и забытая: материалы международной научно-

практической конференции. Калининград – Гусев, 2013. С. 82-93.

8. Курцев А.Н. Беженство // Россия и Первая мировая война. Материалы Международного научного colloквиума. – СПб.: Д.Буланин, 1999. – С. 129-146.

9. Гетрелл П. Беженцы и проблема пола в России во время Первой мировой войны // Россия и Первая мировая война. Материалы Международного научного colloквиума. – СПб.: Д.Буланин, 1999. – С. 112 – 128

10. Донік О.М. Діяльність громадських організацій і товариств у справі допомоги військовим та цивільному населенню в Україні в роки Першої світової війни (1914–1918 рр.) // Проблеми історії України XIX – початку XX ст. – К., 2004. – Вип. IV. – С.155–182.

11. Курцев А.Н. Беженцы первой мировой войны в России // <http://historystudies.org/2012/07/kurcev-a-n-bezhency-pervoj-mirovoj-vojni-v-rossii/>

**Тетяна ТРОФІМУК-КИРИЛОВА, Світлана ЧИБИРАК (Луцьк)**

### **З ІСТОРІЇ ЕВАКУАЦІЯ ТА БІЖЕНСТВА МЕШКАНЦІВ ВОЛИНИ У ПЕРІОД ПЕРШОЇ СВІТОВОЇ ВІЙНИ (за матеріалами періодики)**

Події останніх років в Україні показали необхідність пошуку в історичному минулому шляхів до розв'язання військового конфлікту. У даному контексті варто зупинитися на проблемі біженства, яка сьогодні надзвичайно гостро постає не лише перед українською та світовою спільнотою. У зв'язку з цим актуалізується проблема дослідження проведення евакуації місцевого населення з прифронтової зони, до якої відносилась і Волинь, у роки Першої світової війни.

Цінним джерелом для вивчення цих подій є матеріали періодичних видань, в яких вміщена інформація не лише про процес евакуації, реєвакуації й особливості діяльності державних і громадських структур у сфері біженства в роки Першої світової війни, а й особливий наголос зроблено на необхідності матеріальної допомоги вимушеним переселенцям. Так, на Волині цю роль виконували: українсько-російське щоденне видання «Волинська газета» (виходила у м. Луцьк з 1918 по 1919 рр.), видання «Вольнського союзу кооперативів» «Трудовая Волянь» (видавалася у м. Житомир з 1917 по 1918 рр.), щоденна газета «Жизнь Воляни» (видавалася у м. Житомир з 1909 по 1917 рр.). Про ситуацію на Волині в умовах війни також публікувалась інформація у газеті «Неженец» (м. Ніжин Чернігівської губернії). Проблеми біженства та евакуації періоду Першої світової війни піднімалися і у післявоєнний час. Зокрема становище переселенців та жителів прифронтових зон і політика воюючих сторін щодо цих осіб, висвітлювалися на сторінках львівського історико-літературного щомісячного видання «Літопис Червоної Калини» (видавалося у Львові з 1929 по 1939 рр.).

Біженство як явище з'явилося в Російській імперії в умовах війни вже восени 1914 р., але цей рух мав добровільний характер. Проте навесні 1915 р. у результаті наступу німецьких військ ситуація різко змінилася. Масова евакуація населення у тиллові губернії Російської імперії із Південно-Західного фронту розпочалася у липні–серпні 1915 р., досягнула піку у вересні–жовтні й завершилася наприкінці цього ж року. Варто зауважити, що проблема евакуації та біженства була надзвичайно болючою як для людей, так і для державних чиновників.

Польська дослідниця В. Найдус наголошувала на тому, що евакуація цивільного населення була тотальною та брутальною, її російське командування цинічно виправдовувало «вимогами війни», переміщуючи мільйони осіб. Висока смертність, особливо серед малих дітей, неспроможність Червоного Хреста впоратися із проблемами, спричиненими війною, на її думку, стали причиною звернення влади за допомогою до місцевого самоврядування та громадськості [2, 28].

Впродовж серпня 1915 р. австро-угорські війська окупували практично всю територію сучасної Волині. Проте у вересні 1915 р. у результаті контратаки російські війська відкинули сили противника на захід та ненадовго оволоділи м. Луцьк. Внаслідок подальших військових сутичок з осені 1915 р. аж до травня 1916 р. фронт остаточно зупинився по лінії м. Любешів – с. Костюхнівка – с. Чарторийськ – с. Колки – с. Цумань – с. Олика. У зв'язку з цим, місцеве населення опинилося у надзвичайно складних умовах.

Найкращим способом звернення уваги громадськості до проблем евакуйованих та біженців була публікація закликів про їх підтримку у ЗМІ. Описуючи важке становище вимушених переселенців, преса намагалася викликати до них співчуття та закликала до різносторонньої допомоги. Так, у статті «На Волині», опублікованої в газеті «Неженец» від 29 серпня 1915 р. зазначено, що «когда вступишь на

территорию Волини воочию убеждаешься, что значит переселение народов. Весь край поднялся и двинулся куда-то вперед, дальше от театра военных действий. Впрочем, побывавшие здесь раньше говорят, что теперь лишь остатки передвижения. А за несколько недель перед этим совершалось в полном смысле, великое переселение. [...] И всюду, во всех этих поездках одна и та же картина: заглянешь и не поверишь, как могло там вместиться столько людей, с какими усилиями натискивали, куда только можно, узлы, сумки, чемоданы... Почти у каждого окна вагона группы русских детских головок. Поднимают навстречу личики и так безопасно-безопасно смотрят на вас ясные детские глазки. И улыбаются: им что? Может быть, рады этому путешествию [...]. А на местах остановок – загнанные в железнодорожные тупики длинные улицы темно-красных товарных вагонов, ждут очереди, чтобы отправиться дальше. Пока же живут в вагонах. И живут самым настоящим образом: поставили столы, разложили и развесили домашнюю рухлядь. Получились передвижные квартиры... Но это все-таки счастливыцы. А большинство двинулись в неизвестную путь-дорогу на уцелевших «конячках». [...] Пустынны теперь благодатные поля нашей Волини. Исчезли картины мирного труда. Здесь – царство войны... Небо часто заволакивается тяжелыми, серыми тучами. Временами холодный ветер уже бушует над покинутыми равнинами. Идут дожди. [...] Станции полны беженцев, терпеливо ожидающих свободных мест. Уезжают одни, тянутся другие. В суматохе и толкотне нередко забываются на станциях детишки» [2, 146–147]. Як бачимо, існувало два способи пересування евакуйованого населення у тиліві райони: 1) біженство на власному гужовому транспорті (на першому етапі, який тривав протягом літа – початку осені 1915 р.); 2) за допомогою залізничного транспорту, переважно товарними потягами, що рухались з прямою доставкою до місця призначення (другий етап евакуації, що розпочався у вересні 1915 р. й тривав до кінця цього ж року).

Про нелегке становище місцевого населення на Волині у період її окупації австро-угорськими військами описано і у часописі Українських січових стрільців (далі – УСС) – «Літопис Червоної Калини». Зокрема у виданні опубліковано спогади та листи українського публіциста, політика, військового, провідника Української Галицької армії, Державного секретаря військових справ Західноукраїнської Народної Республіки (ЗУНР) Дмитра Вітовського про життя волинян у 1915–1918 рр. Він, будучи сотником Українських січових стрільців, очолив один із трьох волинських комісаріатів з набору добровольців у легіон УСС – Ковельський та проводив активну роботу із організації українського шкільництва на Волині. Цінність цих публікацій полягає в тому, що вони були написані по «живих слідах», в період воєнних дій, автор яких був учасником, описаних ним подій.

Прибувши на Волинь, Дмитро Вітовський активно вивчав становище населення Ковельського повіту. Його вразило те, що «на місці в Ковлі не було майже українського населення, всіх православних вивезли Росіяне, лишилися переважно самі Жиди. Зпоміж української інтелігенції проживав у Ковлі самотній Марко Луцкевич (пізніший посол у варшавській соймі), агроном по фаху» [3, 7]. Саме із Марком Луцкевичем комісар УСС за декілька тижнів об'їхав значну частину сіл та містечок, навіть ті, де не можна було «сподіватися успіхів вербункових, щоб з населенням бути в контакті» [1, 10]. Свої спостереження про важку долю волинян він детально описав у листах. Так, у листі від 25 травня 1916 р., який був опублікований у третьому номері «Літопису Червоної Калини» за 1937 р., Дмитро Вітовський написав до коменданта Коша УСС Никифора Гірняка, що він вже «отсе в четвертім селі. Одно на половину спалене, осталося дві родини; друге 13 родин жидівських, 5 українських; третє 4 діди, 7 старих баб, 8 дітей; четверте – 90 душ, в тім одна родина жидівська (перед війною було всіх душ понад 700!). З виїмком кільканадцяти сіл, зайнятих евакуйованими польськими родинами, я об'їхав і обійшов вже цілий свій округ» [1, 11].

Пересування людей у тиліві райони було явищем тимчасовим. У червні 1916 р., не зважаючи на військові дії, розпочалося поступове повернення вимушено переміщених осіб. Цей процес намагалися зупинити російська влада, про що свідчить звернення волинського губернатора П. В. Скаржинського до біженців про неможливість їх повернення додому на Волинь, опублікованого в газеті «Жизнь Волини» від 10 червня 1916 р. «Беженцы! [...] те из вас, которые не выполняют своего долга перед родиной и в данное время направляются в освобожденные от врага местности, будут лишены всякой правительственной помощи. Настанет время и государственная власть поможет вам возвратиться на родные места, возстановит хозяйство и вновь начнет мирную трудовую жизнь» [2, 230]. Проте, із спогадів Дмитра Вітовського, що видані у другому номері «Літопису Червоної Калини» за 1932 р., дізнаємося, що, не зважаючи на заборону, повернення біженців на Волинь продовжилося. Так, сотник зазначав: «[...] писав мені один зі стрільців 24 вересня 1916 року: [...] у нас вже трохи успокоїлося, люд починає знова повертати поволи до давнього, але це тільки в західних окраїнах обох округів, бо в східних людности майже нема, а



де жмінка осталася, то радше там не показуватися... Тут пекло... тут ще війна!» [3, 8].

Після закінчення активних воєнних дій волинська преса впродовж квітня–червня 1917 р. рясніла повідомленнями про масове повернення біженців на Волинь. «За останній час відмічається посилене повернення біженців на Волинь. Губернський виконавчий комітет обговоривши це питання, беручи до уваги нестачу продовольства, постановив прийняти більш енергійні заходи для припинення повернення біженців на Волинь», – така замітка була вміщена у газеті «Трудова Волинь» від 28 квітня 1917 р. [2, 264]. У цьому ж виданні 24 травня 1917 р. було опубліковано повідомлення про те, що «хвиля біженців на Волинь все посилюється і посилюється. Щодня до Житомира прибувають сотні біженців, що прямують в свої рідні місця» [2, 264].

Незважаючи на усі вжиті заходи (заборону військового керівництва повертатися переселенцям у свої домівки на Волині) цей рух все більше посилювався. Біженцям, які зупинялися у м. Житомирі, пояснювали, що на них чекає продовольчий голод на місцях і їм пропонувалося виїхати назад у внутрішні губернії Росії, «однак тільки незначна частина повертається назад; значна ж частина повертається на батьківщину» [2, 265]. Згідно цієї ж публікації громадські організації вживали заходів для постачання біженців продовольством, а також займалася пошуком роботи для них. Проте, «у більшості випадків біженці залучалися до польових робіт» [2, 265].

Варто зауважити, що на лінії Південно-Західного фронту були повністю зруйновані житла, а несприятливі умови для відновлення сільського господарства спричинили голод, спалахнула епідемія тифу. У «Волинській газеті» від 3 вересня 1918 р. вміщені статистичні дані реєстрації та інформація про їх влаштування у прифронтовій Волинській губернії: «За останній час на Волинь повернулось до 50000 біженців. Становище їх дуже тяжке, особливо в прифронтових повітах – Володимирському – Дубенському – Луцькому та Ковельському. У згаданих повітах біженці живуть в окопах, та в лісах. Повернувшись до своєї батьківщини біженці думали засіяти поля, але всі поля їхні бур'яном поросли, скопані ямами. Засіяти полів не вдалося. Насіння достати не можна, харчова справа дуже гостро дає себе чути. Через сю справу в деяких місцях, наприклад в Почаєвській волості, виникли великі непорозуміння. Не треба забувати, що близько зима, а біженці не мають теплої одежі, хатів не мають. [...] Біженці Міжнародна комісія повороту біженців ухвалила, що польські біженці минають Рівно, ідуть безпосередньо до Голоб і Повурська, де їх реєструють представники польського міністерства. Там вони відбувають карантину» [2, 326].

Відповідно до публікацій у пресі, можемо виокремити дві категорії реєстрованих: перша – люди, які поверталися безпосередньо на Волинь; до другої відносилися особи, які просувалися через територію Волині транзитом до Польщі. Для підтримки обох категорій уряд гетьмана П. Скоропадського виділяв певні кошти. Як зазначено у замітці «Допомога біженцям», яка була опублікована у «Волинській газеті» від 19 вересня 1918 р., «губерніяльній нараді о біженцях відпущено правительством 1 мільйон карб. на допомогу станціонарним біженцям і півтора мільйона карб. для транзитних біженців [2, 328].

Стаття «Становище біженців на Волині», опублікована у «Волинській газеті» за 27 вересня 1918 р. свідчить, що до надання матеріальної та інших видів допомоги реєстрованим, керівництво Української держави залучало урядові структури, місцеву адміністрацію, для кращої взаємодії яких навіть організовувалися спеціальні наради: «[...] під проводом губ. старости Д. Андро відбулося засідання Волинського губ. нарад про зганців (біженців). На засіданні був ген. Джензьоловський, якого командировав пан Гетьман, для обслідування нужд населення прифронтової смуги. Промовцями на підставі одержаних з місць відомостей, було вказано, що становище прифронтової смуги цілком катастрофічне і вбачається велика потреба у урядовій допомозі. Біженці, які прибули із полону російського, опинилися без харчів, заробітків і рідної стріхи, а тому становище їх розпачливе. Володимир-Волинський, Ковельський, Луцький (почасти) Дубенський та Кременецький повіти зруйновані. Колись уквітчені містечка і села, уявляють тепер із себе попіл, жужелицю і купи зруйнованих осель, які поросли бур'яном. Урядова допомога потрібна негайно як харчами, так і відновленням зруйнованих господарств, а також медичною допомогою, з метою попередження заразних хвороб. Допомога помешканнями теж потрібна негайно, позаяк заходить зима й населення прифронтової смуги зістається під небесним шатром. Виявилось також, що населення дуже нуждається в сільськогосподарським знарядді. Ген. Джензьоловський заявив, що об'їзд губернії переконав його в тому, що урядова допомога на його думку потрібна негайно і що він зробить детальний доклад панові Гетьманові, який також живо цікавиться і турбується сим питанням» [2, 328–329].

Проте вжитих заходів було недостатньо. Із статті «Становище зруйнованих повітів», надрукованої у «Волинській газеті» за 31 жовтня 1918 р. дізнаємося, що «вчора повернулись до Житомира п. Кандиба і бувш. Міністр хліборобства Колокольцов, що обіхали деякі зруйновані війною місцевості Волині. В розмові

з нашим співробітником п. Колокольцов і Кандиба переказують, що все що довелось їм побачити робить гнітюче враження. Населення багатьох сел і містечок живе в повному розумінні слова під відкритим небом, терплячи холод і голод. Цвітучі колись місцевості Крем'янецького і Дубенського повітів, тепер являє з себе пустиню. Відсутність харчових продуктів вчинило поширення різних хвороб; пошесть найшла собі тут добре кубелечко. Особливо тут лютує плямистий тифус, забираючи щодня численні жертви. Особливо тяжке становище жидівського населення м. Дубно. В місті зруйновано 700 подвір'їв і населення тулиться в гаях і на вулицях. [...] Губ. повітове земство не в силах боротися з таким величезним хворуванням з причин повної відсутності коштів на цю мету. В деяких селах зганці, що недавно повернулись, повикопували землянки навздожки 6 локтів (4 арш.); в таких землянках живуть по 10–15 осіб в самих жахливих антисанітарних умовах. В зруйнованих місцевостях з'явилося багато щурів, які нападають на живих людей. [...] Повідомлення се зробило гнітюче враження в земських колах. Сьогодні В. Е. Кандиба, Бржозовський та Колокольцов виїжджають до Києва для докладного з'ясування сеї справи панові Гетьманові» [2, 330–331]. Не зважаючи на усі ці труднощі переважна більшість біженців поверталася до своїх домівок. Процес реєвакації мав довготривалий характер і завершився аж у середині 1920-х рр.

Як бачимо, преса активно висвітлювала проблему біженства мешканців Волині як у період Першої світової війни, так і у повоєнні роки. Тематика публікацій охоплювала: шляхи евакуації та реєвакації населення, скрутне становище переселенців, пошуки владою способів вирішення матеріальних проблем біженців та ін. Ця проблематика піднімалася на сторінках періодики обох воюючих сторін. Спогади, огляди, замітки, розвідки, листи, які надруковані у тогочасних ЗМІ, є важливим джерелом для вивчення історії евакуації та біженства мешканців Волині у період Першої світової війни.

1. Гіряк Н. З листів полк. Дмитра Вітовського / Н. Гіряк // *Літопис Червоної Калини*. – 1937. – № 3. – С. 9–11.

2. Жванко Л. М. Біженство Першої світової війни в Україні: Документи і матеріали (1914–1918 рр.) / Л. М. Жванко. – Х. : ХНАМГ, 2010. – 360 с.

3. К. І. Сотник Дмитро Вітовський / І. К. // *Літопис Червоної Калини*. – 1932. – № 2. – С. 6–11.

Микола ЯКИМЕНКО (Луцьк)

## ТРАГЕДІЯ с.БОРОВИЧІ У ПЕРШІЙ СВІТОВІЙ ВІЙНІ

Боровичі село непросте. І люди в ньому живуть непрості. Називають себе не боровичанами, як належало б, а просто боровиками. З одним з таких боровиків Володимиром Мельником познайомився 2003 року. Він із тих краєзнавців, які бачать історію, як живу частинку нашого життя, як коріння на дереві нашого роду, якого не видно, але без якого не можна обійтися. На жаль кілька років тому Володимир Йосипович Мельник відійшов у інші світи. Але його спогади залишилися.

### Про прадіда, який пропивав волів, і діда, що працював у США

-От добре, що ви приїхали, - говорив господар швидко виносячи з хліва на вулицю кошики. - Я вже й заголовок вам придумав: "Володимир Мельник не тільки добре складає кросворди, але й в'яже кошики".

- То з чого почнемо? - І не чекаючи відповіді, продовжив. - Почну з прадіда Семена Івановича Мельника. Мав він 18 дітей. Господарював не вельми добре, любив випити. Як вола продасть, то вже два тижні його немає. Бо один товариш буде в Пожарках, другий під Луцьком, то десь вони як зійдуться і доки не «кінчать» того вола, годі й чекати. А вже дід мій Корній Семенович Мельник бачить, що така біда, вирішив своє життя будувати інакше. Взяв за дружину наймичку із села Угли і вже коли син родився - мій батько Йосип Мельник - вирішив дід їхати, а це був 1912 рік, на заробітки в США. Йому чоловік із тих країв написав, щоб приїздив, він йому місце уступить. Бо просто так влаштуватися на роботу було неможливо. Поробив пару літ і додому захотів. Молода жінка, син малий. Сумують. А йому кажуть, що ти зараз не поїдеш.

-Чому?

- В тебе немає зараз дому. Там, де жив, зараз війна, бої йдуть між німецько-австрійськими і російськими військами. Немає ні людей, ні хат. Вивезли всіх: кого в Австрію, а кого в Росію. Село



*На знімку: сільський літописець Борович Володимир Мельник.  
Фото автора.*

Грузятин (поряд із Боровичами) по три рази в день переходить з рук в руки. Поїдеш, як якась влада буде.

Вже повернувшись у 1921 році в Боровичі, дізнався Корній, що довелось його землякам із 15 лютого 1916 року до кінця 1918-го перебувати в таборі для переміщених осіб за 15 кілометрів від австрійського міста Зальцбург. Спочатку там с'як-так їм було. А потім голод виморив багатьох.

### **Вкрили поле білі кості**

Серед багатьох сімейних реліквій Володимира Мельника є фото часів Першої світової війни генерала від кавалерії Олексія Брусилова. Саме під його командуванням Південно-Західний фронт улітку 1916 року звільнив значну частину Волині від німецько-австрійських військ. Фронт на Стоході стояв аж до 1918 року. Боровичі, розташовані в межиріччі Стира і Стоходу, весь час перебували в центрі бойових дій. Дехто їх порівнює за масштабами і людськими втратами із Сталінградською битвою.

- Восени 1915 року прийшли австрійки, - продовжує розповідь Володимир Йосипович. - До бою готувалася і та, й інша сторона. Австрійці за Стиром, а росіяни тут. У травні розпочалися пекельні бої. Як проривалися росіяни з Годомич, то дуже багато побили їх тут. Австрійці мали вигідну позицію: пагорб, а попереду шириною з кілометр луг. За нашим селом у бік Копилля загорожі з колючого дроту нарobili, їх важко було перейти. Як росіяни вибили австрійяк, то вони своїх вбитих поховали частину на лузі, а також на пагорбі на березі Стиру. Могили були величезні, як кагати. Ті, що хоронили, не знали, що там ріка щороку на 2-3 метри підмиває берег. Через п'ять літ ті могили почали обвалюватися в Стир. Страх, що робилося. Австрійяк ніхто не ховав. Батько розказував, що, як йшли пасти худобу, то поле просто біліло від їх кісток. Монастир у нас був, то російська артилерія зрівняла його із землею. Австрійці використали залишки будівель обителі для облаштування бліндажів.

### **„Малороси” з Надстир'я**

Мешканці волинських сіл Боровичі, Граддя, Грузятин, Довжиця, Копилля, Рудня, Угли у ті часи три роки були в таборі для переміщених осіб за 15 кілометрів від австрійського міста Зальцбург. Для багатьох сучасних волинян ця сторінка історії зовсім невідома, але не для Володимира Мельника. Знає він про неї з розповідей матері, яка крізь усе життя пронесла спомин про роки, прожиті в неволі.

- Загороджений табір був колючим дротом. З кулеметом ніхто не стояв, але був порядок, ніхто не мав права кудись йти. Перший рік відносно непогано було. Кожен барак мав свою кухню. Приїхав з Галичини член австрійського парламенту.

- Як сі живете? - питає.

- Нам нічого, а як з дітьми бути? Їм треба школу, - відказує один з найграмотніший.

- Я сі поїду в парламент, це питання порушу.

Незабаром прислали в табір вчителів - 24 чоловіки. Хлопці такі молоді з вусами і жінки. Розбили дітей на дві групи. В одній, початковій, вчили лише читати і писати. В іншій навчалися ті, хто за царя якусь грамоту встиг отримати. Але знаєте, як стали вчити українську мову, то наші люди підняли бунт, що не так їх вчать. Слов'янську ж вчили за царя. Вчителі кажуть, що ви ж українці. То наші люди, відмовляють їм, що ні. А хто ж ви такі?

- Малороси.

Як не доводили їм, що вони українці, твердили одне й те саме: “Я не українець, а малорос”. Такими затурканими за царя були наші люди. Галичани в цьому відношенні були більш освіченими.

Як повернулися боровичами з Австрії додому, то села не було. Самі окопи, дроти і кропива. Не мали де грядки зробити, все було трупами вкрито. Старші люди почали закопувати ями, а молодь подалася на схід милостинню просити. Шепетівка, Коростень, Новоград-Волинський... Мати пригадувала, що на кожній станції була інша влада: там махновці, там петлюрівці, а трохи далі – денікінці. Як почнуть битися, то відразу наші боровичани втікали. Прибилася до одного священика в Корці. Але прийшли червоноармійці, пограбували батюшку. Той з розпуки й помер. Довелося повертатися в Боровичі.

### **Настояний на молодіці спирт став смачнішим**

- До Першої світової війни в Боровичах, - розповідає Володимир Мельник, - євреї тримали на Стиру два приватних млини. Неподалік від садиби мого прадіда була гуральня, на якій працювало 12 робітників. Гнали на ній щодоби з картоплі та ячмінного солоду 45 відер горілки (відро – 12,3 літра). Мало гуральня великі підземелля. Раз на рік для перевірки її діяльності приїздив акцизний інспектор. Спирт гнали сирець. Потім везли в село Угли на спиртзавод для очистки, а вже з Углів - у Ковель на розливочну фабрику. Дорогою кожному хотілося випити. То був такий спосіб. Із дерев'яної бочки збивали трохи обруча, просвердлювали дірочку. Націдять кварту і кілочком дерев'яним заб'ють. Знову обруча на місце повертають. А щоб не було подряпин, пісочком затруть.

Як прийшли восени 1915 року австрійці, завод став нічийним. Влади немає. Все село зібралося біля гуральні. Чан зі спиртом там був закопаний у землю. Відкрили кришку – і давай чаркуватися. Були такі, що навіть додому не ходили, так допадалися до дармової випивки. Одну жінку, як налягли, то зіштовхнули в чан. Витягли, нічого з нею не сталося. Чоловіки жартували, що після того горілка ще кращою стала. Горілку брали, брали, аж доки один не подумався подивитися, чи багато залишилося. Витер сірника та й запалив. Як вибухне! Гуральня високо стояла, то вогняний струмок аж до самого Стиру біг.

### **Сажотрус-провидець**

Про колективізацію свого часу було прийнято писати лише високим стилем: із повагою, з похвальбою. Дещо по-іншому ставилися до колгоспів самі селяни.

- Скільки мати жила, то все польську владу хвалила. Не раз кажу їй: „Мамо, моя жінка ланковою працює, батько – на фермі, я теж роблю в колгоспі. Повне горище хліба, що вам іще треба?”

- Воно так, - відповідає мати, - але як треба посадити грядку, то треба чекати зверху вказівки. Свого коня немає, а в колгоспі, коли треба виорати, посіяти, не дають.

Цього мати ніяк не могла зрозуміти, аж доки не померла.

Чесно кажучи, господарювання в колгоспі нам ой як допекло. Прийде пора косовиці, трави над Стиром в людський ріст. Сотні гектарів. Доки отримаєш ділянку для сінокосу, то так вимучать, що сили немає. Ніхто не звертає уваги, що ти воював, чи без ноги... Тижнями стояли каліки, доки отримають номерок на десять соток. А то вже не трава, а шувара. А цього літа, будь ласка, йди коси. Все заросло лозою, очеретом. Косили, косили, а ще половина залишилася. Прикро, повтікала із села молодь, немає кому робити на землі.

За Польщі ходили сажотруси чистити комини. Йдуть улітку, а всі втікають, щоб не платити грошей. Так бідно жили. Якось сажотрус уже почистив комин і каже матері: „Ти шкодуєш мені заплатити, що я тобі комин почищу. Скоро прийде така влада, яка почистить тобі не комин, а льох, хлів, горище, почистить усе твоє господарство і хату розкидає”. Вгадав, як по картах. У 1948 році приїхали сільські начальники, забрали все, що було, в колгосп. Поїхав я на цілину в 1958 році, мати пише, що хату розкидали при переселенні з хутора в село. Розкидали, а на нове місце хоч у зубах неси.

### **Спасибі армії за все**

Для багатьох чоловіків найбільш світлими спогадами юності є армійська служба. Закарбувалися ті роки назавжди й у пам'яті сільського літописця з Борович.

- Нова вчителька зі східних областей приїхала в село. Не було учнів, щоб набрати в 5-й клас. Пішла по хатах та загітувала парубків та дівчат. Мені вже було 16 років. Із сьомого класу забрали в армію. У військоматі дізналися, що ходимо в 7-й клас, наказали: „Ідьте в цю ж хвилину додому, здавайте екзамени й зі свідоцтвами повертайтеся назад”. Відправили на дев'ять місяців у місто Новгород у військову школу, де готували молодших спеціалістів аеродромного обслуговування. Муштрували по чотири години на

плацу, потім стільки ж у класах навчали. Важко було, годували поганенько, але я вдячний долі, що потрапив у місто Новгород, пишаюся, що навчався в тій школі. В 6-у класі вивчали біографію Олександра Пушкіна. Запам'ятався малюнок „Пушкін в Царскосельском саду”. Так ось через два роки я потрапив у бомбардувальну дивізію в місто Пушкін (Царське село) і на тій лавочці, що зображена на картині, фотографувався. Усе добре і цікаве, що я в світі побачив, було в армії.

### Родина інтелектуалів

Чим переважно захоплюється сільський житель? Пасікою, садом, рибалкою. У Володимира Мельника хобі дещо незвичне.

- Кросворди складаю давно. Аж до Москви дійшов з ними. У 1995 році „Сельская жизнь” надрукувала один. Обласні газети „Волинь”, „Віче”, „Луцький замок” часто їх друкували. Увесь час скуповував довідкову літературу. Знаєте, багато досяг у цьому ділі. Дайте будь-яку контурну карту, я на ній усе покажу. Брат мій Ігор був затятим нумізматом. Його весь колишній Радянський Союз знав. Приїздили до нього колеги з Бреста, Курська, Липецька, інших міст. Добре знав польську мову й до історії Польщі мав великий інтерес.

Питаєте як живу? Добре. Чого нема, тільки скажи – на другий день уже під поріг принесуть. Яюсь шпортаємося із жінкою. Не хочемо від життя відставати

Сергій СІРЕНКО (Київ)

### ПЕРША СВІТОВА ВІЙНА НА ЛЮБЕШІВЩИНІ: ЗА ЕКСПЕДИЦІЙНИМИ МАТЕРІАЛИ 2015 р.

Жодна історична подія не залишає глибокої рани у пам'яті людей як війна. Війна завжди ділить світосприйняття на життя «до» і «після», започатковуючи іншу історичну епоху. Вона належить до тих подій, результати яких на декілька десятиліть визначають долі держав та людей. Яскравим прикладом цього є Перша світова війна.

Джерельною базою даної статті стали тематичні інтерв'ю зібрані у липні – серпні 2015 р. в Любешівському районі Волинської області під час комплексної історико-етнографічної експедиції Державного наукового центру захисту культурної спадщини від техногенних катастроф. Під час якої автор цих рядків збирав інформацію про допоміжні заняття регіону.

Фіксація інформації відбувалася за допомогою «методики цифри» – записування на цифровий диктофон, що дає можливість етнологу писати не лише відомості з досліджуваної теми, а й те, що бажає розповісти інформатор. Використовуючи сучасні технології, науковець має кращу можливість якісно зафіксувати розповідь, ніж користуючись «методикою олівця» чи «методикою касети»<sup>1</sup>, які дають можливість лише занотувати інформацію з досліджуваної теми.

Інтерв'ю проводилося за двома етапами: перший – відкритий, коли респондент у довільній формі розповідав про допоміжні промисли, другий – запитання – відповідь. Про Першу світову війну інформатори розповідали під час першого етапу. План експедиції не передбачав вивчення усної історії, тому відомості про Першу світову війну не є глибокими, але вони відображають історичну пам'ять мешканців сіл про цю подію.

Метою статті є уведення до наукового обігу нових даних з історії Волинської області.

Фрагменти інтерв'ю, подані нижче, дають можливість скласти уявлення про Першу світову війну. Перше – проводилося в селі Сваловичі на вищці, що дало можливість інформаторам пану Юрію (Ю.), 1968 р. н. та Павлюковцю Василю (П. В.), 1974 р. н. розповісти і показувати місця боїв. Друге – в Бучині. Розповідав Токарчук Павло (Т. П.), 1940 р. н.

\* \* \*

Ю.: Корови ходили, тут всьо пасбищо було. Там оно дамба (показує на краєвид, фото – С.С.), ми колись по весні плавали, там не було дамби, а був пісок, щавель такий. Було така земля біла, вся всипана в бльотках. Ми там збирали, картич, я не знаю чи от сюдова одстрілювалися туда.

П. В.: Це тут був Брусилівський прорив. Там такі два дзоти. По ету сторону стояли австро-угорщина і німці, а по ту сторону, де Нобель, там стояли російські війська. Чотирнадцятий рік. Тут є укріплення – дзоти. Шість штук. Отам ото гора така, тут у лісі є, там дальше.

Ю.: Ну да. Є. От я як би Вас завів у ліс, Ви ніколи б не сказали, що тут ходила вузькоколіяка.



*Краєвид місця боїв, с. Сваловичі Любешівський р-н Волинська обл.  
Фото Сіренка С., 2015*

П. В.: Да тоже у [19]14 році.

Ю.: Там є дзоти, стоять вони, не видно.

П. В.: Укріплення. Тут не було лісу. Тут була річка, це зараз ліс.

Ю.: Тут була стоянка, ну всьо розгружалося (іде мова про місцевість, яка знаходиться на північ від вишки – С.С.).

П. В.: Да вузькоколейка. У [19]14 році робили.

Ю.: То лінія оборони тягнеться он туда.

П. В.: 200 кілометрів. В одну сторону, від Нобеля, тут Австро-Угорщина, ну Антанта і німці.

Ю.: Да тут лінія оборони була.

П. В.: Дзоти є там 6 штук, то великі такі й менші.

Ю.: То же є такі, знаєш там ями вириті. Я то же не знав, там получається був дзот такий, окопи, каже німець прийде, з автомата постріляв, в ету сторону, щоб не переходили. Там немає нічого. Лінія оборони була.

П. В.: Розказують.

\* \* \*

Т. П.: Ну от. Ту вузькоколейку зробили німці в Першу світову війну. Вони зробили її, щоб вивести ліс звідси. А Бучин, це село, вивезли, звідси, далі, кілометрів 40 туда на Ветли, от. Вони там були, бучинці, три роки. А по Бучину йшла лінія фронту, на праву сторону русаки були, російська армія (по Стоходу). А ми живемо ж по, то Бучин, там іде Прип'ять. А то іде Стоход, ви ідете от Колок, там Стир, а Стоход в Новочерчі (слово не чітко чути – С.С.). Ми живемо в вуглу, далі ходу нет. Вони вивезли село. Те село, позносили чортові-матері всі хатки, те на дрова те туда. Лінія фронту. Німець планував, австріяки так як, що житимуть дуже довго тут. Вони не планували, що так воно всього чотири роки тільки побудуть. Там тільки кладбище є. Там за селом з кілометра два мабуть є, сорок могил їх – австріяки. Наші хлопці прошлий рік загородили їх[ні могили], піонери.

Отже, бачимо, що історична пам'ять мешканців сіл передається за допомогою навчання в школі, дитячих розвагах та розповіді старших людей. Спільним для двох інтерв'ю є згадка про вузькоколейну залізницю. Під час Першої світової війни Бучин повністю був зруйнований. Така доля спіткала й Сваловичі, але уже під час Другої світової війни, що засвідчує

*1. Терміни «методика олівця», «методика касета» та «методика цифри» запропоновані нами. Перший передбачає фіксацію відомостей у польовий зошит за допомогою олівця чи ручки, другий*

*– за допомогою касетного диктофона, а третій*

*– за допомогою цифрового диктофону.*

**«...НА ОЛТАР ВІТЧИЗНИ ПОНАД ЖИТТЯ НЕМАЄ ЖЕРТВИ...»  
(ЛИСТИ ВЧИТЕЛІВ ОСТРОЗЬКОГО ПОВІТУ З ФРОНТІВ ПЕРШОЇ СВІТОВОЇ ВІЙНИ)**

15 (28) липня 1914 року Австро-Угорщина під тиском Німеччини оголосила війну Сербії. Приводом до такого кроку було так зване Сараєвське вбивство – здійснений 28 червня 1914 року конспіративною групою «Молодої Боснії» атентат спадкоємця австро-угорського престолу Франца Фердинанда і його дружини. За кілька днів, 1 серпня (за новим стилем), Німеччина оголосила війну Росії, 3 серпня – Франції; 4 серпня Великобританія викликала на смертельний герць Німеччину; 10 серпня на боці Антанти вступила у війну Японія. Почалася Перша світова війна, в ході якої проти німецької коаліції виступило понад 20 держав; у яку так чи інакше було втягнуто десятки мільйонів людей з 38 держав, які брали участь у війні, яка перекроїла карту світу, докорінно змінила долі країн і народів.

З перших днів було оголошено загальну мобілізацію. Волинь через своє географічне положення від початку війни стала прифронтовою зоною з усіма негативними наслідками такого становища: припиненням діяльності установ, навчальних закладів, їх евакуацією на південь і схід країни, окупацією краю австро-угорськими і німецькими військами, матеріальними збитками і духовною руйнацією.

Як живе людина на війні? Що відчуває, як сприймає світ і своє місце у ньому, позбавленому звичного розміреного порядку, світ, який раптово став ворожим, неприйнятним і часто незрозумілим?

Людські документи – спогади, щоденники, листи – частково дають відповідь на ці запитання, дозволяють більшою чи меншою мірою вникнути в сутність, духовний світ людини, силою обставин поставленої в незвичне, ненормальне становище – війну.

Складовою частиною Архіву братства імені князів Острозьких, який зберігається у фондах Волинського краєзнавчого музею, є підшивка документів під назвою «Листи вчителів церковно-приходських шкіл Острозького повіту з діючої армії 1914 – 1915 – 1916 і початку 1917 рр. Учасники другої Вітчизняної війни» (Так в оригіналі. – Н.П.). Мова російська. Хронологічні рамки – 30 липня 1914 – 11 травня 1917 рр. Листів – 121, кореспондентів – 27, листи підшиті довільно; становлять окремий том (Інв. № КДФ - 5628). Крім листів, тут є кілька фотокарток вчителів-воїнів та поштових листівок.

Листування з вчителями-воїнами було організоване Волинською єпархією в м. Житомирі і мало на меті збір відомостей про участь церковно-парафіяльних шкіл у війні: надання шкільних приміщень під лазарети або під тимчасові постой військових частин чи мобілізованих на війну; догляд за хворими та пораненими; допомогу сім'ям фронтівиків; виготовлення учнями та дітьми білизни, теплих речей для військових, власні пожертвування або збір їх на потреби війни; відвідування лазаретів для допомоги хворим і пораненим; окремим розділом звіту мав бути список вчителів, що пішли на війну, в т.ч. вбитих і поранених; певна увага приділялася збору даних про вчительок, що стали сестрами милосердя, а також про тих воїнів, що особливо відзначились на фронтах війни.

Повітовим спостережником (в російській термінології – «наблюдателем») церковно-парафіяльних шкіл Острозького повіту був священник Михайло Андрійович Тучемський (1870 – 1945), релігійний і культурно-просвітницький діяч, публіцист, історик і педагог; йому і адресувались листи вчителів. У підшивці відсутній звіт отця-спостережника, тому важко зробити висновок, чи було досягнуто поставленої перед ним мети про повний і всебічний збір даних про участь церковно-парафіяльних шкіл у війні, бо в самих листах такі дані відсутні; кожного воїна-вчителя цікавила насамперед власна доля та доля залишеної сім'ї та школи.

Частина вчительських листів із значними скороченнями (на це вказують викреслення цілих абзаців в оригіналах) була надрукована в кінці 1915 або на початку 1916 року в «Волинских єпархиальных ведомостях»; листи до друку готував, ймовірно, сам Тучемський. Надруковані фрагменти є, як правило, «ура-патріотичного» змісту: вони повинні були піднімати бойовий дух і викликати героїчні почуття у читачів; ті ж частини листів, з яких поставало справжнє життя-буття воїнів російської армії на фронтах війни, в окопах, або життя їх родин на окупованих територіях, були вилучені, можливо, через цензурні заборони.

Ось, наприклад, лист вчителя церковної школи села Долоче Івана Вікторовича Рижка, солдата 2-ї роти 67-го піхотного Тарутинського полку, що дислокувався в м. Ковелі (частина листа була надрукована): «Повідомляю, що мене несподівано забрали в запас армії (тут і далі – переклад з російської автора статті). В даний час знаходжуся в Люблінській губернії, в кількох кілометрах від австрійського кордону. ...знаходжуся в польовому караулі, між селами Ягодин і Замлиння... Щомиті чекаю смерті; Острозького



повіту і Долочської школи мені вже, звичайно, не побачити. Ворог (австрійці) прорвався через прикордонну смугу нашої армії і в околицях палить все, знущаючись нещадно над мирними жителями. Володимир-Волинський спалено.

... На військовій службі, звичайно, я не був, військового строю і поведження з гвинтівкою не розумію, а чому зарахований у стрій – не розумію, але нікому про це не розповідаю.

... Мене, у кожному разі, могли б звільнити, такі випадки з вчителями були... не знаючи ні строю, ні поведження з гвинтівкою, служу доброю мішенню для ворога...». Це був початок війни: листа датовано 10 жовтня 1914 року.

Кореспондентами отця Михайла були: Хомич Федір Степанович, вчитель церковної школи села Вороб'ївки, Георгіївський кавалер, молодший унтер-офіцер 175-го Батуринського полку; Поперечний Самійло, вчитель церковно-парафіяльної школи села Кур'янка, рядовий 76-го піхотного Кубанського полку; Яремчук Яків Прокопович, вчитель Новомалинської школи, рядовий 407-ї пішої Чернігівської дружини, яка в липні 1915 р. дислокувалась в м. Луцьку; Щербатюк Михайло Іванович, підпоручик 6-го прикордонного Заамурського піхотного полку, кавалер багатьох бойових нагород, чотири рази поранений в боях; вчитель церковно-парафіяльної школи с. Вільгора Яким Мацута; вчитель церковної школи с. Денисівка Антипович Анатолій Іларіонович; вчитель Острозької соборної школи Василь Зайцев; вчитель церковної школи села Сушевець Кирилюк Павло Гнатович; вчитель церковної школи села Шекеринець Василь Ковальчук; вчитель Мало-Скнитської церковної школи Харитон Никитенко; вчитель Чудницької церковної школи Петро Герасимчук; вчитель з м. Здолбунів Давид Бондарець; вчитель з с. Плоска Мирутинська Дометій Козицький; вчитель з села Добрина В. Гутовський; вчителі Євфалій Семенович Рокицький; Антон Данчук, Павло Ружицький, Георгій Мовчан, Никанор Добруцький, Іов Лукашук, Андрій Антосів, Пилип Денисюк, Микола Серчишин та інші. Іван Рижко, Василь Ковальчук, Яків Яремчук, Дометій Козицький, Микола Серчишин прислали о. Михайлу свої фото, можливо, на його прохання.

Деякі кореспонденти обмежувались одним-двома листами, як правило, це були заяви або прохання про висилку жалування їм самим або довіреним особам. З листа вчителя з села Вільгора Якіма Мацуги від 25 жовтня 1914 року (під час війни став моряком російського флоту): «Дружина пише і плаче, що не отримує платні і що я залишив не таке, як потрібно, доручення. Цей стан гірше всякого вітру пронизує мене... Вірю, що сім'я моя не буде викинута на вулицю...». Інші листи містять цікаві оповіді про окремі події та епізоди війни, про життя цивільного населення, ставлення до війни. Вчителі Кирилюк, Серчишин, Щербатюк, Ковальчук писали листи досить часто; у таких випадках цікаво простежити, як представник найбільш мирної професії – вчитель – ставав воїном, рядовий – офіцером, звичайна людина – героєм, кавалером бойових нагород. Так, з листа відомо, що підпоручик 6-го прикордонного Заамурського піхотного полку Михайло Іванович Щербатюк, знаходячись у діючій армії з 1914 року, був нагороджений Георгіївським хрестом 4-го ступеня (нагороду отримав, будучи солдатом), орденами: Святого Станіслава 3-го і 2-го ступенів, Святої Анни 4-го, 3-го і 2-го ступенів; чотири рази поранений; взяв у полон кілька десятків австрійців; брав участь у 4-х великих боях, командував ротою розвідників, в одному з боїв – батальйоном.

Є в листах неслівливі натяки на можливість звільнення від військової служби; мотивувалось це тим, що в деяких повітах, наприклад, у Володимир-Волинському та Ровенському, з чуток, вчителі були повернуті додому з фронтів, а ще тим, що ніхто з мобілізованих педагогів не проходив попередньої військової підготовки і навіть не відбував військової повинності.

Задовольнити таке прохання Михайло Андрійович Тучемський не міг – це було не в його компетенції, але, судячи з листів, він все ж намагався якимось чином полегшити долю своїх кореспондентів, брав до уваги їхні скарги на затримку жалування, про бідкування сімей, підтримував їх морально і, по можливості, матеріально. Йому висловлювали глибоку вдячність за турботу, підтримку і допомогу – люди є люди, і їм важливо знати, що хтось ними опікується, що вони не забуті, а їхні рідні не залишені напризволяще.

У жодному з листів немає пораженьських настроїв, навпаки – бажання воювати до переможного кінця. Ось, наприклад, рядки з листа Миколи Серчишина, 9 червня 1916 р.: «Без сумніву, кожен успіх наших військ і в кожному місті викликає радість, але для нас, уродженців Волині, звістка, що Луцьк, Дубно та інші міста зайняті нашими військами, принесла нам величезне задоволення. Від душі прошу Бога, щоб успіхи наші продовжувались так швидко і скрізь і в майбутньому, до повної поразки ворога».

У багатьох листах 1916-1917 рр. описується позиційна війна, згадується про братання між російськими і німецькими солдатами, є цікаві етнографічні замальовки, описи життя і побуту людей в місцях нових, досі не знаних: в Херсонській губернії, в Румунії.

Ось, наприклад, рядки з листа вчителя церковної школи села Шекеринець Василя Ковальчука (до



речі, його листів у підшивці найбільше): «За військовими обставинами мене переведено в 642-гу пішу Волинську дружину 2-гу роту (названа дружина формувалась в м. Дубно). Життя в офіцерському середовищі мені не подобається, а особливо в 642-ій дружині, яка розміщена у... розпусному селі Голті (Херсонської губернії. – Н.П.), яке за народонаселенням і красою будинків порівнюю з Острогом... Будинки дво- і триповерхові, вулиці широкі, прямі, а жителі виявились багатіями, але більше за все сподобалась мені їхня релігійність, 2 школи в селі по 2 вчителі, церква багато прикрашена, а перед селом в полях всюди скирди необмолоченого хліба і скирди соломи, в селі кожен двір, як на Волині у дрібного поміщика, коней 6 – 12 і більше, рогатої худоби – 10 – 30, у дворі чистота-порядок, в будинку 3 – 6 кімнат, підлоги в кімнатах дерев'яні, на підлогах і стінах килими, меблі чистої роботи, а одна з кімнат – справжня каплиця, прикрашена дорогоцінними іконами і лампадами... Скрізь в селі бані, лавки, харчевні, чайні і два ресторани...». Лист датовано 1916-м роком.

Загалом же листи писані людьми, які не вважали себе творцями історії, не зацікавленими у славі, для яких війна – то була робота, – важка, страшна і кривава, але тимчасово необхідна, яка замінила іншу – світлу, радісну, мирну – вчителювання. Саме тому свідчення кореспондентів - вчителів-воїнів є щирими і правдивими.

Листи подаються зі скороченнями мовою оригіналу (російською); особливості авторських стилів зберігаються; орфографія і пунктуація приведені до сучасних норм; скорочення не розшифровуються. Усі виділення в текстах – підкреслення, заголовні літери – авторські. У повному обсязі листи публікуються вперше.

**Письма  
учителей церковно-приходских школ  
Острожского уезда из действующей армии**

**1914 г. – 1915 г. – 1916 г. и начало 1917 г.**

**Участники второй Отечественной войны<sup>1\*</sup>**

1.

Ваше Высокоблагословение!

Много пришлось мне видеть печальных, ужасных картин за время отступления наших войск.

Тяжело, невозможно смотреть, как жители, которые побогаче, укладывали, скрепя сердце, на повозки свои вещи, а которые победнее просили солдат взять необходимое для существования и деток; как в дороге родители спрашивают о потерянном дитяти и как дети со слезами на глазах ищут своих родителей; как трое-четверо маленьких детей рыдают над умершей матерью; множество павших по дороге домашних животных; красное небо от пламени, беспощадно пожирившего недавно оставленные жителями села, запасы хлебов – все это заставляет думать: почему я, будучи вполне здоровым, нахожусь в тылу? Хотя я не мог бы задержать нашествие немцев, но, видя бедствия тысяч людей, жертвы, жертвы, приносимые Россией для задержания врага, внутренний голос говорил мне, что я должен принести себя в жертву, мне казалось, что рев орудий зовет меня туда...

Особенно тронула и повлияла на меня такая захватывающая за сердце картина: за год войны не пришлось побывать в храме Божьем, ибо в Галиции и Польше – костелы, а когда очутились в России, то служебные военные обязанности не позволяли пойти, на вот в с. Д. 15 августа был свободен и пошел.

Как радостно! Как легко на душе в доме Божьем слушать пение божественных молитв!

Забыл я тогда это тяжелое бремя – войну, но речь священника напомнила мне и всем присутствующим о ней; когда пастырь сказал: «Дай Бог в следующем году встретить этот праздник при других условиях», все зарыдали, начиная от седых стариков и старушек и кончая ничего еще не понимающими детьми; все стояли в какой-то неподвижности, рыдая, не желая выходить из этого святого места, где они забывали заботы, горе и находили успокоение. Вышел пастырь и тронулась его паства, падая на колени в паперти храма. Вышли... Кто знает, как надолго оставили они этот дом Божий. Шли, не разговаривая о личных, общественных, хозяйственных делах, а тихо рыдая. Было грустно. Не гудели возвещавшие радость колокола, а страшно гремели смертоносные орудия... [...]

Ваш раб Антон Данчук.

15 октября 1915 г., г. Несвиж Минской губ.

<sup>1</sup>Так в оригіналі.

## 2.

Высокопочтимый о. Наблюдатель!

Извещаю, что меня внезапно забрали в запас армии. В настоящее время нахожусь в Люблинской губернии, в нескольких верстах от австрийской границы. Прошу не удивляться, что писано скверно, ибо нахожусь в полевом карауле, между деревнями Ягодин и Замлынне, и царапаю сие на винтовке, лежа. С часу на час и того меньше ожидаю смерти; Остр. Уезда и Долочской школы мне уже, конечно, не видать. Неприятель (австрийцы) прорвался через пограничную цепь нашей армии и в окрестностях жжет все, издеваясь самым беспощадным образом над мирными жителями. Владимир-Волынский сожжен. В конце июня нескольких человек из их армии нам удалось поймать; одеты они были или в самую плохую одежду или женскую...

В военной службе, конечно, я не был. Военного строя и обращения с винтовкой не понимаю, а почему зачислен в строй – не понимаю, но никому о сем не говорю.

В некоторых уез. нашей Волыни, как напр., Ровен., Кремен., Влад.-Вол. учителей совершенно освободили, некоторых и в нашем Ковельском уезде хотя и взяли, но зачислили в резерв нестроевой роты. Не буду утруждать Вас, дорогой о. Наблюдатель, никакой просьбой, прошу одно: помолитесь за меня Господу Богу. Верю и надеюсь, что Ваша молитва, как служителя Престола Всевышнего, много воспомоществует. Ключи от Долочанской школы у сельского старосты д. Долоче; вещи все в школе и мои, а потому покорно прошу распорядиться по отцовски обо всем.

Думаю, что школа по 1-е сентября будет считаться ещё за мной. [...]

Просил бы, если возможно, утешьте меня в такую трудную, опасную и очень плачевную, даже невыносимую минуту хотя бы письменно.

Покор. слуга Ив. Рыжко.

Мой адрес: Ковель, 67 пехот. Тарутинский полк, 2 рота (опускать без марки).

(Письма из Ковеля пересылают по месту нашего полка). [...]

## 3.

г. Луцк

24 июля 1915 г.

Высокоуважаемый о. Наблюдатель

Простите, что я так долго к Вам не писал, а это всё потому, что, благодаря канцелярщине, которая не позволяет даже и письма написать. В настоящее время я нахожусь в г. Луцке. Пока жив и здоров. Исколесил почти всю Галицию и все таки обратно вернулся на свою Волынь. Иван Прокофьевич Скоробогатский в настоящее время в г. Киеве, откомандировали его туда в Военное Училище, уже скоро будет офицером. Я же попал в канцелярию в штаб и состою здесь писарем, жить недурно, но страшно много работы. Несколько раз просился в отпуск, но не отпускают. Очень хотелось бы побывать теперь в г. Остроге. Вот теперь-то могу Вам похвалиться, что научился хорошо печатать на машинке\*, ибо сам заявил себя машинистом и печатаю. Здесь, в г. Луцке, я несколько раз встречался с о. Модестом, который, кажется, сюда переведен на приход, но все-таки приход его довольно хороший, по моему мнению. Домик довольно приличный, около дома маленький садик, неудобство только в том, что немного далеко от церкви. Церковь тоже хорошая.

Как Вы теперь живете, не собираетесь ли выезжать, ибо здесь, кажется, Владимир-Волынский и часть Ковельского уезда выселяют. Но всё таки мне кажется, что этого проклятого германца скоро погоним, т.к. у него много кое-чего не хватает, а в особенности провианта, в котором у него большой недостаток.

Вообразите, какой пришлось нам, т.е. нашей дружине совершить подвиг, из самой Равы Русской до Луцка походным порядком, сиречь пешком, хотя с некоторыми передышками: в г. Сокале – 1 неделю, в г. Владимир-Волынской тоже около недели и наконец в г. Луцке по настоящее время, а с Равы-Русской вышли мы 4-го июня в 12 часов ночи. Но есть у меня одно маленькое утешение, это то, что мы в скором будущем перейдем в г. Ровно, а оттуда-то наверняка можно будет побывать дома, а если удастся, то думаю побывать и в Остроге! [...]

Я слышал, что незадолго наши запасные острожцы-учителя, как запасные, могут попасть на позицию. [...]

Прошу Ваших молитв и благословения.

\* Лист надруковано на машинці



Ваш покорный слуга, учитель Новомалинской школы

Я. Яремчук.

Мой адрес: Город Луцк

Волынской губернии.

Штаб 407-й пешей Черниговской дружины

Якову Прокофьевичу Яремчуку.

4.

Его Высокоблагословиению,  
отцу Наблюдателю церковно-приходских  
школ Острожского уезда.

Трудно описать чувство, испытываемое человеком, когда он, после долгой разлуки, приближается к милым родным местам, где он провел свои молодые годы; радость усугубляется, когда он возвращается с войны, где каждую минуту он видел смерть, и откуда он не надеялся вернуться. При первом взгляде на родные места мысли роем пролетают, трудно определенно остановиться мыслью – всё пережитое сливается в одну картину и проходит точно в электробиографе.

Приятнее, радостнее видеть свой маленький городок, нежели большой красивый город чужой; лучше проезжать по грязным просёлочным дорогам своей родины, нежели по лучшим мостовым врага; простой дикий цветочек родины кажется красивее розы чужой страны.

Но как радостно возвращаться на родину, так тяжело покидать её, в это время человек не способен думать, перед ним только и стоит вопрос: увижу ли всё это? Мне пришлось испытать и чувство радости при возвращении на родину и чувство тяжести при оставлении её.

Все солдаты, уезжавшие со станции, откуда уезжал и я, мне казалось, были угрюмы, молчаливы, смотрели куда-то вдаль...

Видно было, что каждому тяжело, трудно было только угадать, что было причиной той тяжести, или приближение врага к родине, или оставленное семейство, или страшная известность о своей судьбе; приближение врага к родине меня не беспокоило, ибо я твердо верил, что это кратковременное приближение не принесет вреда; семейства я не оставил, а потому и не думал о своей судьбе, но и мне было тяжело, причину же этой тяжести я не мог найти.

Сильный тяжелый рев паровоза заставил меня взглянуть, где я; мы приближались к ст. г. Ровно. [...]

Вопрос: увижу ли всё это? – больше не ставал передо мной, у меня было одно решение: чем только можно стараться победить врага, а иначе лучше не видеть родины, хотя я сам и бессилён победить его, но мне казалось, что все этого хотят и все так думают.

26 и 27 июня здесь, в Люблине, провели много пленных. Один говорил мне: «Хлеба нам выдают по 1 фун. в сутки; у вас, говорит, везут хлеб, сапоги, а у нас мало, привезли состав муки, то ваш аэроплан запалил на ст. Пржеворск; купить, когда вошли в вашу землю, ничего нельзя: нет никого». (Все жители при отступлении наших войск уходят).

Ваше Высокоблагословение, чтобы отделению было мало хлопот с высылкой моего жалованья, может быть, можно устроить так: пусть отделение вышлет мне несколько экземпляров расписок, я, приготовивши их, отошлю отцу, он же, по высылке ему жалованья отделением, будет высылать ему расписки мои.

По молитвам Вашим да дарует Господь нам победу над швабами.

Смирный Ваш раб

Антон Данчук

29 июня 1915 г.

5.

10 сентября.

Ваше Высокопреподобие,  
многоуважаемый о. наблюдатель!

Пишу Вам несколько слов, но не знаю – застанет ли мое письмо Вас в Остроге. Не в состоянии описать Вам той душевной боли, причиной которой послужило известие об эвакуировании жителей Волыни, в частности нашего драгоценного Острога и вообще всего уезда.

Послал нам Бог за грехи наши, но я верю, что мы отстоим свою Волынь, конечно, с Божьей помощью



и водворимся на свои старые места. Как же поживаете Вы, о. Наблюдатель? Где Ваши домашние? Очень жаль Ваших трудов, положенных на благоустройство школ уезда, а сколько Ваших забот стоило привести в надлежащий порядок башни при соборе – о, Боже, Боже – кто бы мог этого ожидать?

О. Наблюдатель! Хотя у Вас теперь забот очень много, тем не менее я обращаюсь к Вам с одной просьбой – Вы никогда не отказывали мне – надеюсь и теперь не откажете. Получил я письмо от своей жены из г. Белгорода Курск. г., что Вы обещали выдать в качестве пособия на эвакуирование немного денег – почтительнейше прошу Вас, войдите в положение несчастной семьи и вышлите обещанное пособие и сообщите, как и где жена может получить жалованье. Будьте здоровы. Ваш слуга Н. Серчишин.

г. Полтава, учебная команда вольноопредел. при 27-ом пехот. запасном батальоне, 3-й взвод.

P.S. Марки до письма не надо.

6.

Дорогой отец!

Сколько не пишу, словно Вас всех нет. Удивительно. Было на Ваше имя послано уже 4 письма, в которые были вложены австрийские деньги, не знаю, получили ли Вы или нет. Вкладываю теперь 2 короны, когда получите, прошу ответить. Я Вам уже несколько штук послал, но почему не отвечаете – не знаю. 18 августа Вам была послана медаль, с одной стороны Виши, султан и Юзё, а с другой надпись: «Бог накажи Англию». Если Вы её не получили, очень жаль. Это была мною найдена у офицера немецкого. Что нового у Вас? Я пока отделался незначительными ранами. 30-го сентября при задержании наступления австрийских рот получил рану в левую руку, но остался в строю. Получил кое-какие награды. На днях думаю навестить Вас. Как бы теперь хотелось туда, но...

Передайте поклончик о. Казначею и другим.

Где наши учителя?

Адрес: IX-я действующая армия, литера «Л», 2-я дивизия, 6-й Заамурский пех. полк, начальнику

команды разведчиков, подпоручику.

Пока всего лучшего.

Ваш слуга подпоручик Щербатюк.

24/X – 15 г., д. Блищанка.

7.

22 февраля 1915 г.

г. Рава Русская.

Высокоуважаемый о. Наблюдатель!

Наконец-то я пока остановился и, слава Всевышнему, устроился, можно сказать, довольно хорошо, вздохнул свободнее и пишу настоящее. Опишу Вам кратко свои скитания по России и Галиции. 19 января в 3 ч. 50 м. утра прибыли мы в г. Сокаль, а здесь провели остаток ночи и дождалась утра и обеда, который был в 10 ч., и в 11 отправились в г. Белзу, который находится в 23 в. от Сокаля; в Белзе ночлег, а на другой день после обеда отправились в гор. Угнов, который находится в 18 в. от Белзы, в Угнове тоже ночлег, а на другой день отправились в гор. Раву Русскую – на место назначения. При въезде в австрийскую территорию настроение быстро переменялось, хотя это было под утро – темно и трудно было что-либо видеть. Но всё-таки заметно было кое-где наскоро сколоченные кресты и насыпаны могилы погибших героев.

Теперь скажу о городах: гор. Сокаль – довольно хороший, есть много красивых 3-х этажных зданий; от войны ничуть не пострадал, а достался нам в целости. Город Белза – уже совсем иное, хотя сам по себе и красивый город, но крепко пострадал, почти половина города разрушена до основания и жители говорят, что это сделали казаки; но много зданий и уцелело. Гор. Угнов гораздо хуже нашего Острога – хотя и есть довольно хорошие здания. В австрийских городах очень грязно и магазинов хороших – приличных почти нет, а так, маленькие лавчонки, как у нас базар. Вообще все австрийские города по своему виду производят впечатление грустное, т.к. они плохо побелены и все в желтоватый цвет и облинявшие. По дороге из гор. в гор. часто встречались могилы с крестами и надписями: «125 пех. Курского полка и дальше указ. фамилия и чин офицера, убит 28 августа 1914 г.» Повидимому здесь бой происходил в конце августа и начале сентября. По дороге также встречались многие деревни с разрушенными до гла домами, а сколько уничтожено леса?! Ужас! почти совершенно уничтожен, остались только полуразвалившиеся пни. В общем, нужно сказать справедливо, что получилась картина печальная, которую трудно хорошо нарисовать-описать, хотя местность здесь довольно хорошая и живописная.

От гор. Влад.-Вольнска до Сокаля и до Равы Русской почти нигде не встречались горы, за исключением маленьких бугорков; от гор. же Равы уже местность быстро переменяется, появились не только бугорки, но, кажется, и настоящие какие-то горы, по-видимому, отроги каких-то гор, пока я ещё не успел узнать.

Народонаселение здесь довольно разнообразно, как по занятию, так по образу жизни и по обычаям. Евреи, например, ходят очень плохо одеты – прямо-таки оборванцами и производят впечатление чучела, да при том носят длинные пейсы, да и страшно неразвитые.

Жители-русины тоже плохо одеваются и, по-видимому, очень уж бедны; кажется, что довольны тем, что попали под власть нашего государя, и страшно пострадали от войны. [...]

25 января был у нас архиепископ Евлогий: было освящение новой православной церкви в гор. Раве Русской, построенной уже во время войны.

Со мной живет и Иван Прокофьевич Скоробогатский, прибыл он сюда уже в феврале из Острога и попал в мою роту. Живем мы здесь, помещаемся в канцелярии, только нас трое; спим: он спал две ночи на столе, а теперь спит на половине двери какой-то, а я сплю на столе, нашел добрых людей, которые мне дали перину и подушку и ничего – прекрасно.

Настроение у нас плохое. Трудно и плохо привыкать к военной службе, к дисциплине. Но в общем живем хорошо, пока живы и здоровы.

О войне у нас слышно то, что и в Остроге, ибо мы читаем наиболее «Киевскую мысль», которую мне приносит ежедневно жид. [...]

Кланяюсь и прошу Вашего благословения и молитвы, остаюсь Ваш покорный слуга Яков Яремчук.

Настоящее письмо посылаю 24 февраля.

Кланяется всем Скоробогатский.

Адрес мой:

Галиция



174



1916<sup>го</sup> года.  
1<sup>го</sup> января.

Ваше Высочайшее  
Всепреуспеваю.

Съ великою радостью  
и благоволениемъ просматриваю  
и думаю съ благоволениемъ  
Арсеніею Свѣтлицъ на преданіи  
зрителей въ гонимыхъ аде-  
миса. Какъ развѣ помню и се 1<sup>го</sup>  
января, какъ бы поздравилъ съ по-  
всемъ собою, впрочемъ еще чинилъ  
и доброе слово похваления. Съ ко-  
мандою радую какъ бы надвинуло ковар-  
ство и шельмъ труднѣе на ковар-  
ствѣ и зачаты радуютъ



Гор. Рава Русская  
Штаб 407 пешей Черниговской  
дружины, во 2-ю роту.

8.

1915 г., 20 января

Высокопочтимейший о. Наблюдатель!

Спешу поблагодарить Вас за высланное жалованье, но, к сожалению, я его ещё не получил и сам не знаю, что это значит.

Недавно я Вам послал письмо с просьбой: в самом скором времени выслать мне удостоверение, подобное удостоверениям, полученным учителями Ковельского уездного отделения, на это я надеюсь, ибо отделению не составит большой трудности, да притом Ковельское отделение, высылая подобные удостоверения своим учителям, на чем-то основывалось. Что из этого выйдет неизвестно и надежда на освобождение из военной службы может быть обеспечена только в том случае, если наше начальство – отделения со своим ходатайством войдут к воинским начальникам, от которых и зависит наше освобождение.

Удостоверения получены такого содержания:

Дано сие учит. Голобской ц. пр. шк. Ив. Кусику в том, что он до объявления мобилизации и во время оной состоял учит. и в настоящее время место уч. Голобской шк. числится за ним, а потому на основании Высочайшего Указа от 26 мая 1914 года он надлежит освобождению от военной службы из Действующей армии.

Кроме сего, некоторые из учителей, состоя в интендантстве, своими глазами видели, как их соседи по столу получили освобождение от своих воинских начальников телеграммой [...]

Прошу Вас, дорогой о. Наблюдатель, если что возможно, сделайте в общую пользу учителей ц. пр. школ. [...]

9.

Отец Председатель!

Жизнь наша течет по обыкновению: день и ночь в окопах, но окопы наши оборудованы превосходно, потому что большею частью окопы нашей дивизии проходят по опушке леса, и с помощью саперов окопы превосходные, но один недостаток, это – воды нет, а вода впереди нас в 200-500 шагах. Окопы наши на крутом скате, на дне которого протекает река Золотая Липа, а дальше опять идет в гору и на горе лес, и на опушке леса противник; ночью те и другие идут к реке за водой, а также и в две деревни, которые расположены впереди нас, вдоль реки по обе стороны её, а жители 2-3 дня сидели между двух огней и не желали идти на зов австро-германцев, которые при отступлении всё загребают: скот, лошади, овцы, птицу и зерно, но когда артиллерия начала строить игру, то они, собираясь кучами, стали ночью переходить к нам, оставляя в полуразрушенных домах все свои пожитки, да и заховавшихся кур, свиней, овец и проч. Наши солдаты и здесь подбирают: идут в деревню и приносят все оставленное, но дело это рискованно: они тоже идут и случается, что в деревне встречаются те и другие и начинается драка, которая всегда печально кончается для обеих сторон, напр.: вчера днем наших 4 человека, а их 9, вооруженные те и другие, с ведрами в руках встретились у колодца, началась драка, и что же в результате? наш один убит, один ранен, а прочих два закололи австрийских 4, 2-х ранили, а троих привели к нам, а также вчера днем с нашей роты пошел солдат в деревню; поймал 11 штук кур и нарвав в огороде огурцов, а в саду яблок, стал уходить восвояси, как заметили сидевшие в кустиках 5 австрийцев, которые, не интересовавшись столько солдатом нашим, чтобы его захватить, сколько добычей его, бросились за ним; наш солдат, пробежавши немного, упал в выемку в то время, когда наш пулемёт заработал и пяти австрийцев как не было на свете: убиты все, а наш солдатик торжественно, когда всё утихло, приподнявшись и идя, неся на себе 11 штук кур, ликуя, что пять австрийцев умерли, защищая кур. По пути мы заходили в деревни, где ни живой души, а были деревни, где только молодежь в 15-45 лет забрали, а всё оставили, за исключением повозок, лошадей и скота, но когда мы их нагнали у мест. Козовой, Литятин (40 верст западнее Тарнополя), то они лошади увели, а скот, свиньи, овцы бросили нам. Хлеба на полях, всё в копнах мы застали, а помещицы стоят, но уже осыпаются, картофеля очень много, сады великолепные, пасек много и меду тоже. Мы стоим у деревень, где все жители остались на месте, за исключением евреев. Местность везде очень живописная: всё сады большие, пасеки; в деревнях дома красивые, чистые и везде был порядок; дороги прямые, все каменные или высыпаны кремнем,





Даренъ Кизилъ Кочубей въ С. Дихавла бѣль Полтавы.

Ваше Высочество Предводіе.  
 Крестомъ Воскресе! Крестомъ  
 Воскресе! Крестомъ Воскресе!  
 Приидетъ въ Васъ отъ Свята  
 Крестомъ Крестомъ Воскресе  
 нїемъ отъ души исцѣлитъ Васъ  
 кровесїю святою въ образѣ  
 здоровыи мурной исцѣли.  
 И исцѣлитъ Васъ на старомъ мѣстѣ  
 по слову Ваирныи Дависенъ  
 цѣли и въ вѣчное чинице  
 отъ посыланїемъ Васъ всею  
 киницею оградитъ покровицею  
 и Крестомъ Крестомъ

поля обильны хлебами, а жители по нарядам не уступают нашим городским; хотя и работают, но в праздник словно переродились все. – (Все украинцы).

Пишу сие в деревне Геленкув (в 9 верстах к юго-востоку от Бережан или северо-северо-восточнее Галича в 37 верстах).

20/VIII. Прапорщик Ковальчук.

Всех поздравляю с выступлением Румынии.

С выступлением Румынии можно надеяться, что в годах 18-19-м и война кончится, а то бы и до 20-го протянулась бы.

Воин Василий.

## 10.

Отец председатель!

31 июля в 9 часов вечера было приказано наступать; приготовились и наутро с Божьей помощью вылезли и пошли вперед на неприятельские окопы, в которых они сидели 10 месяцев. Не дойдя до окопов шагов 40, мы залегли и начали резать проволоку, и что же? – в минут 10 16-20 рядов проволоки не стало; увидя это, неприятель снял свои пулеметы и удирать начал; а мы за ним; пробежав 15 верст, неприятель вздумал дать нам отпор и действительно – поднялся на бой, а ад крошечный: пули градом летят, пулеметы заработали, артиллерия стала крыть огнем (шрапнельным) с двух сторон, но наши герои шаг за шагом шли вперед – неприятель дрогнул и стал с боем отступать; гнали мы его ещё 12-15 верст и думали на их плечах перейти реку Zolotuju Lipa, но нужно Вам напомнить, что мы уже Struru реку перешли раньше, тут-то вынуждены были делать паузу в сутки. 2-го августа от меня слева было приказано 9-й роте занять за рекой неприятельские окопы, а также последовало приказание и полку Н., что левее 9-й роты, то же. И о! чудеса!... Целый полк Н. и 9-я рота нашего полка бросились в реку; некоторым пришлось плыть, но в один миг очутившись на неприятельской стороне, наши войска бросились в штыковую схватку; заняв линию окопов, полк Н. остался в ней, а наш прапорщик Ярош (Вол. губ., Остр. уез., с. Колесник), возрадовавшись, и пошел вперед, и сделал не лучше, а хуже: обнажив свой левый фланг и тем дал себя обхватить с полуротой, но, не растерявшись, прорвался обратно, захватив 10 пленных и вплавь переправил через реку, но ему было приказано оставаться на берегу, в это время ему разрывная пуля ударила в плечо и привела в бездействие руку, но, видя, что идут на него мадьяры, он пошел им навстречу с 80-100 солдатами. Истекая кровью, он действовал одной рукой, пока не прибежало к нему 4 неприятельских солдата и подняли на штыки; таким образом, я лишился товарища, единственного в полку Волын. губ. и уезда Остр. Подобрать его не удалось и по сие время остался на поле, потому что они отошли в свои окопы, а мы, заняв над Золотой Липой железную дорогу, окопались и пока обдумываем, как бы удобнее побить. Без потерь не обошлось у нас, но и у них погибло не меньше нашего. [...]

Воин Ковальчук (учитель с. Шекеринец). Чина не пишу: дабы не поддаться оглашению.

11/VIII.

## 11.

Подпоручик 6-го пограничного Заамурского пех. полка, Михаил Иванович Щербатюк награжден: крестом Св. Георгия Победоносца 4-й ст. (награж. солдатом), орденами: св. Станислава 3-й и 2-й степ., Св. Вм-цы Анны 4-й, 3-й и 2-й степ.; представлен в поручики, находится в действующей армии с 1914 г.; четыре раза ранен, взяты им пленные: 1). 22 декабря 1915 г. у д. Бедриковец (Галиция) 15 человек ряд. и один кадет (австрийцы); 2). 23-го сентября того же года взята застава силою 35 человек, которая была атакована им в конном строю (он и 13 всадников). Застава сдалась целиком 35 ряд. и офицер. Участвовал в четырех крупных боях. Командовал командой разведчиков 7 месяцев, а по возвращении в полк после 3-го ранения командовал ротой. В последнем бою 23-го-25 мая командовал б – ном 4-м.

Подпоручик Щербатюк.

4/7 – 1916 г., г. Острог.

## 12.

В Острожское уездное отделение Волынского Епархиального Училищного Совета

Учителя Ц.-приходской  
школы с. Сушовец  
Павла Кирилюка

## Заявление.

Моя родная сестра Татьяна Игнатьевна Кирилюк, на имя которой я дал доверенность получать моё жалование по должности учителя ц.-приходской школы с. Сушовец, пишет ко мне, что моего учительского жалования она не получает с 1-го декабря 1916 года, чем поставила меня в тупик, и я сам не могу придумать, по какой причине приостановлена выдача такового, а посему, чтобы разрешить мои сомнения, покорно прошу Острожское Уездное Училищное Отделение сообщить мне: по какой причине не выслано моей сестре Татьяне Кирилюк следуемое мне по должности учителя жалование за м. декабрь 1916 года и м.м. январь и февраль сего года?

О сем просит учитель-прапорщик Павел Кирилюк.

Адрес:

Г. Егорьевск  
Рязанской губ.  
80-й пех. запасный полк,  
12-я рота, прапорщику  
П. И. К-ку.

P.S. Несколько слов о Егорьевске: народ и войска присоединились на сторону нового правительства. Полиция обезоружена. Исправник арестован и сидит в тюрьме. Командир полка убит. Город охраняется милицией и войсками. В настоящее время жизнь идет нормально.

С почт. П.И. Кирилюк.

9 марта 1917 года.

## 13.

Ваше Высокоблагословение, отец председатель!

Богу угодно, чтобы и я потрудился, как мои товарищи. Находясь 4-й сей день под артиллерийским, пулеметным и ружейным огнем, я вынес уже все тяжести войны, но не могу умолчать о том происшествии-чуде, которое совершилось надо мной 13-го сего июня: «В 8 час. утра я вышел со своей землянки, но неприятельских окопов видно не было (был туман), денщик и говорит: «Ваше благородие! войдите в окоп!» и, не успев он это договорить, как послышался со стороны противника свист шрапнели-снаряда, и что же? шрапнель рвется у меня над головой (снаряд германский, двойного действия и наполнен 560-тью пулями), и половина падает впереди меня, а вторая половина позади меня, пули осыпали площадь в 20 – 30 кв. сажен вокруг меня, взрывая вокруг землю, а куски свинца шрапнельного вырывали целые глыбы земли, но я по правилу уставо-военному, упал ниц, ожидая конца, т. е. смерти или ранения, но что же в результате? я остался невредим, хотя осколком или куском глины ударило меня в левую бровь, через 2 – 3 дня прошло всё; после катастрофы все выбежали, предполагая застать меня разнесенным в куски или мертвым, а в результате совсем другое, а посему считаю сие не случайностью, а именно: Божьим делом, помощью, и если буду в живых, то 13-го июля останется у меня в памяти». Дожди идут большие и в окопах на черноземной почве с примесью глины очень плохо: воды по колени и выше, грязь непроходимая и липкая. Чай приготавливаем из воды, взятой в том же окопе. Я в армиях г. Брусилова, а посему противника бьем. Поздравляю Вас с более спокойной жизнью, чем до 22-го мая. Дух в войсках героический и приходится удерживать от порывов вперед, а не подгонять. Вчера маленькая неприятность была в роте: один снаряд противника увел в роту 11 человек, но из них 5 легко ранены. [...]

Пишу сие в окопах в 300 – 400 шагах от противника. Пушки гремят, ружейная стрельба идет, но мы привыкли уже. За почерк извините: я пишу на доньшке разбитого ведра, что заменяет письменный стол, и лежа.

Прапорщик 452-го пехотного Кролевецкого полка 113-й дивизии,  
Ковальчук (учитель с. Шекеринец).

21 июня 1916 года.

Галиция, с. Новая Биркуля (спаленое).

## 14.

С. Токалинцы (на Стрыпе)

Отец Председатель!

После 22-хдневного безвыходного пребывания в окопах в 300 – 900 шагах от неприятельских окопов, наш полк отошел 6 – 8 верст назад на 7-мидневный отдых. За 22 дня были и опасные минуты, когда приходилось сходить и на 50 шагов, но в штыковой схватке быть не приходилось, а всё мы их теснили

обратно с большими для них потерями, хотя и у нас без этого не обошлось.

Жытьё в окопах удовлетворительное, потому что мы вступили в окопы зимовые, с землянками для офицеров, помещениями для нижних чинов, а глубиной в 2 – 3½ аршина.

Новостей много, но всё военные и разглашения их воспрещены.

Остаюсь уважающий Вас прапорщик Ковальчук.

15.

Ваше Высокопреподобие!

Бумагу препроводительную с 15 руб. я получил и на которые прилагаю при сем расписку, присланную Вами. За деньги я сердечно благодарю, потому что для меня это великая поддержка. Жена моя Вам заявляла, что она мне посылала деньги, я же не только денег не получал, но даже уже 8 месяцев и письма не получаю, я принужден списываться на счет домашних обстоятельств с попечителем школы Александром Власюком, хотя я ей посылаю письма, но она мне не отвечает. Покорнейше прошу Вас присылайте мне ежемесячно в счет жалованья руб. 7 – 10.

С почтением остаюсь Ваш слуга

Андрей Антосев.

421 пехот. Полтавская дружина, 1 рота.

16.

Поштова листівка ілюстрована: С Новым годом! – Вид. Мартін Роммель. – Штуттгарт, 1911. Текст на звороті: «Г. Острог Волин. губ. Волин. Епар. Учил. Отдел Михаилу о. Тучемскому. С Новым годом, новым счастьем. Я ранен в правое плечо. Лежу в Каменце. № госп. 498. Ваш слуга Щербатюк.»

17.

Поштова листівка ілюстрована. – Сюжет: хризантемы. – Вид. Г. О. М. – Місце видання і дата не зазначені. Текст на звороті: «Г. Острог Вол. Губ. Его Высокопреподобию О. Наблюдателю школ Острожск. уез. Михаилу Тучемскому. Отделение Волин. Училищ. Совета. Я в Умани. Буду у Вас. Рана заживает. Ваш покорнейший подпоручик Щербатюк. 6/І 1916 г.»

18.

1916- года, 1 января\*.

Ваше Высокопреподобие

о. Председатель.

С великою радостью и благоговением прочитал я бумагу с благословением архиепископа Евлогия на труд учителей в действующей армии. Как раз получил я её 31-го декабря, как бы поздравление с Новым годом, впрочем, ещё ценнее и дороже, чем поздравление. С новым годом как бы появились новые силы у меня трудиться на пользу Отечества и защиты родины. Отраднo это знать и видеть, что за нас, бедных тружеников в мирное время на ниве духовной, а в настоящее время в действующей армии, помнят и молятся о нашем благополучии. Я буду укреплять себя молитвой и надеждой на будущее, лучшее.

Поздравляю Вас с Новым годом и дай Бог провести в добром здравьи. Расписку я с препроводительной бумагой получил, но отошлю тогда, когда получу десять руб. Не знаю, получили Вы расписку за м. ноябрь, ибо ничего мне не известно. Прошу, сообщите мне. Честь имею просить Ваше Высокопреподобие выслать мне деньги только тогда, когда я попрошу, по высылке 10 р. за м. декабрь прошу прекратить ежемесячную высылку денег, а отдавать моей жене. Живу по прежнему. Теперь годичный отчет за довольствие роты; кстaти, новый командир принимает роту, то работы в канцелярии по уши. По целым дням и ночам сидим, три человека, и работаем.

Пожелав Вам всего наилучшего, остаюсь Ваш покорный слуга Андрей Антосев.

Адрес: Действующая армия.

1-я рота 421 пехот. Полтавской дружины,

Андрею Антосеву.

\* Лист написаний на спеціальному поштовому бланку з ілюстрованою заставкою.

Ваше Высокопреподобие\*.

Христос Воскресе! Христос Воскресе! Христос Воскресе!

Приветствую Вас с святым Христовым Воскресением, от души желаю Вам провести оный в добром здравьи мирной жизни. Я живу ещё на старом месте, но около 20 апреля должен уйти в военное училище. С пожеланием Вам всего

наилучшего, остаюсь покорный

Н. Добруцкий.

9 апреля.

**Валентина ШЕВЧЕНКО, Олександр КИРІЄНКО (Київ)**

## **ФРОНТОВІ ФОТОГРАФІЇ ЯК ДЖЕРЕЛО З ІСТОРІЇ ПЕРШОЇ СВІТОВОЇ ВІЙНИ**

Із появою портативного фотоапарата та кінокамер людство отримало можливість суттєво урізноманітнити зображувальну інформацію. Замовлення і виготовлення фото хоча й було не з дешевих задовольень, але мало значний попит. Фотографи – професіонали і любителі – прагнули увіковічнити, швидкоплинні моменти життя та історичні події. В Російській імперії «людина з фотоапаратом» набула значної популярності на початку ХХ ст., а особливо в роки Першої світової війни. У містах і містечках відкривалися численні фотоательє, шпальти тогочасних газет рясніли рекламами з продажу фотоапаратів та оголошеннями про фотопослуги. Так, майже у кожному номері газети «Армейский вестник: издание при штабе главнокомандующего армиями Юго-Западного фронта» друкувалось досить об'ємне рекламне оголошення, в якому зображення офіцера російської армії, що фотографує розбиті австрійські позиції та гармати, супроводжував напис: «Запечатлите эпизоды великой войны. Покупайте фотоаппараты и расходные материалы к ним!».

Для сучасних дослідників фотознімків часів Великої війни – це особливе джерело, яке передає багато цінної і цікавої інформації, допомагає більш образно та колоритно уявити військові будні на фронті та плінність життя у тилу. Однак слід зробити кілька зауваг щодо особливостей фотозйомки в той період та відображення певних композицій і сцен.

Початок Першої світової війни практично в усіх воюючих країнах обумовив запровадження жорсткої військової цензури з відповідними обмеженнями на фотозйомку, особливо у фронтових і прифронтових районах, морських портах. У Російській імперії функціонування фотомайстерень і магазинів, що продавали матеріали для фотофіксації, почали суворо контролювати органи поліції та спецслужби. Водночас від фотографування ніхто не збирався відмовлятися, радше навпаки, військове командування та уряд активно тиражували воєнні фото у пресі, використовували їх у пропагандистсько-інформаційних цілях.

Найпопулярнішим серед населення та найбільш тиражованим періодичним виданням у період Великої війни був щотижневий ілюстрований журнал «Летопись войны» (з роками назва дещо змінювалась: «Летопись войны 1914 года», «Летопись войны 1914–1915 гг.», «Летопись войны 1914–1916 гг.», «Летопись войны 1914–1917 гг.»). Журнал за редакцією генерал-майора Д. М. Дубенського друкували при імператорському дворі на досить якісному папері у форматі 33 см. Усього вийшло 132 випуски. Весь матеріал розподілявся за розділами: 1. Офіційний відділ (найвищі накази, циркуляри, розпорядження тощо); 2. Офіційні донесення з війни; 3. Статті, що роз'яснюють хід справ; 4. Кореспонденції з війни; 5. Відгуки війни на Русі; 6. Різні замітки і статті про військові події. Кожен номер містив не менше 16 сторінок, доповнювався численними фотографіями, малюнками, портретами, планами, картами, замальовками, яких за роки війни було надруковано загалом понад дві тисячі. На них були відображені події з усіх фронтів і театрів бойових дій, а також перші особи Російської імперії та дружніх їй держав. На форзаці «Летописи войны» розміщувався заклик до читачів надсилати до редакції фотокартки загиблих та поранених воїнів із короткими біографічними відомостями про них. Однак цей заклик, імовірно за все,

*\*\* Лист написаний на спеціальному поштовому ілюстрованому бланку – секретці: «Дворец Князя Кочубея в С. Диканька близ Полтавы». – Вид. Магазины канцелярских и паперовых приладъ Э. А. Дохмана. Полтава. № 3. – Рік видання не вказаний. – На звороті штампель: «27-го пехотного запасного батальона 6-я рота».*

був більше рекламним засобом, аніж підтвердженням реальних намірів видавців, оскільки висвітлювання військовою пресою чи іншими періодичними органами подій війни, зокрема й через графічну інформацію, регламентувалось досить жорстко.

Всього до початку Першої світової війни в Російській імперії виходило близько 60 різних військових періодичних видань. Центральними періодичними друкованими органами військового міністерства були військово-науковий журнал «Военный сборник» (1858–1917 рр.) та газета «Русский инвалид» (1862–1917 рр.). Далі йшли видання штабів військових округів і козачих військ. Свої газети і журнали мали й інші армійські структури.

Із початком війни з'явилися фронтові газети, в яких окрім офіційних повідомлень командування, фронтових зведень, неофіційних історій та розважальних матеріалів, розміщували ілюстровані додатки – фотографії офіцерів і солдатів, що відзначилися при виконанні бойових завдань, знімки трофеїв, карикатури на ворога тощо.

Одним із таких періодичних видань, в якому публікували значну кількість воєнних фото, була газета «Армейский вестник». Її з серпня 1914 р. видавав військово-цензурний відділ штабу головнокомандувача армій Південно-Західного фронту (про це зазначалося в колонтитулах газети). До вересня 1916 р. вона виходила тричі на тиждень, а потім – щоденно. Обсяг газети становив чотири шпальти, а з 1915 р. з'явився ще й ілюстрований додаток, який не мав сталої періодичності. Зміст, тематичний розподіл фотографічного матеріалу, співвідношення кількості фотознімків та військових замальовок за певними категоріями впродовж 1915–1917 рр. змінювалися відповідно до оперативно-стратегічної ситуації на фронті, політичних обставин у імперії.

Проаналізувавши графічний контент номерів «Армейского вестника» за 1915–1917 рр., можна виділити такі групи зображень:

1. Фото перебування російського імператора Миколи II у діючій армії; групові фото з представниками союзницьких військових делегацій; фотопортрети вищого командного складу російської армії.
2. Фотопортрети та групові фото перших осіб та вищого військового командування союзницьких держав.
3. Фотопортрети (персональні та групові) солдатів і офіцерів, що стали георгіївськими кавалерами.
4. Фото військових шикунів (маршів) армійських підрозділів, артилерійської зброї, морської техніки союзницьких держав.
5. Фото армійських буднів на Південно-Західному фронті (на позиціях, святкові шикуння та молебні, військові навчання); австрійських і німецьких військовополонених; поруйнованих ворожих позицій, військових трофеїв.

6. Художні замальовки окремих епізодів ураження супротивника, підбитих літальних засобів тощо.

В ілюстрованому додатку до газети за 1915 р. більшість фотографічних зображень присвячено вищому командному складу російської (генерал-ад'ютант М. І. Іванов, генерал-ад'ютант П. І. Міщенко) та союзницьких (французький генерал По, президент Франції Р. Пуанкаре) армій. Практично немає інформації про армійське повсякдення солдатів російської армії. Натомість опубліковано, часто без жодної уточнюючої інформації, чимало зображень захоплених у австрійців важких гармат, боєприпасів, практично вцілілих будівель якогось залишеного ворогом західноукраїнського містечка. Розміщені у цьому періодичному виданні фотографії жодним чином не відображали розвиток ситуації на фронті.

Особливістю ілюстрованих додатків до «Армейского вестника» 1916 р. було значне збільшення відносної кількості фотознімків і малюнків георгіївських кавалерів, фото імператора у діючій армії.

У розпал військової кампанії травня–серпня 1916 р. газета друкувала фото полонених солдатів, військових трофеїв (гармати, аероплани), захоплених австро-німецьких позицій. Поряд із досить оптимістичними для російської армії зображеннями, чи не вперше штаб Південно-Західного фронту вирішив показати і зворотний бік війни, де є руйнування, каліцтва, смерті. Так, на окремих фотографічних зображеннях були військовий лазарет, польовий перев'язочний пункт, палаючі будинки якогось села, тіла (хоча й прикриті простирадлами) мирних жителів, що загинули при взятті Луцька.

Газетні фото 1917 р. вирізняються звуженням тематики. Збільшується частка зображень подій із західноєвропейського театру війни (фото з підписами на зразок «Англійська кавалерія перед атакою», «Робота цеху по виготовленню артилерійських снарядів у Англії», «Англійська рельсова артилерія» тощо).

Загалом фотографічний контент «Армейского вестника» був досить статичним у плані відображення реальних картин війни. Проте в інших військових виданнях не було й такого.

Поява фотознімків на військову тематику в цивільних периферійних періодичних виданнях взагалі була досить рідкісним явищем. Така ситуація зумовлювалася кількома причинами. По-перше, редактори

газет не бажали мати зайвих турбот у зносінах із органами військової цензури. А по-друге, друкування фото було невігідним для видання, оскільки передбачало додаткові затрати та здорожувало собівартість накладу.

Поряд із усіма цензурними та фінансовими труднощами в розміщенні фото на сторінках преси для фотокореспондентів був ще й занадто обмежений доступ на фронт.

Із перших днів Великої війни командування Російській імперії не бажало допускати на фронт фотокореспондентів та кінооператорів. Так, на початку серпня 1914 р. згідно з наказом головнокомандувача армій Південно-Західного фронту командирам усіх армійських підрозділів заборонялося допускати на територію фронту кореспондентів та фотографів [1, 88]. На підсилення цього нормативного акту 3 серпня того ж року київський генерал-губернатор видав розпорядження, в якому наказував начальникам поліції затримувати всіх кореспондентів та фотографів, які прямували з місць свого проживання в діючу армію [2, 61].

У вересні 1914 р. задля посилення впливу на журналістів приватних періодичних видань та забезпечення висвітлення ними інформації про розвиток подій на фронтах війни у необхідному для імперської влади ракурсі при Ставці верховного головнокомандувача було створено своєрідний прес-центр у складі журналістів та фотографів популярних періодичних видань. Серед першочергових завдань Бюро-преси (офіційна назва цього прес-центру) було збирання матеріалів і фотографічних знімків для подальшого їх тиражування.

Також Бюро-преси організувало для журналістів та фотокореспондентів російських і зарубіжних видань відвідування фронтів. Останніх допускали туди лише у складі офіційної делегації під контролем спеціально призначених офіцерів після проходження відповідної процедури акредитації, що регламентувалася «Положенням про військових кореспондентів у військовий час» 1912 р. та «Правилами для російських та іноземних кореспондентів, допущених у діючу армію» від 26 вересня 1914 р. Функції нагляду за журналістами та фотографами, акредитованими для роботи на фронті, покладалися на офіцерів органів фронтової військової цензури [3, 75–77].

Перша делегація з десяти журналістів (троє російських, решта – іноземні) змогла офіційно відвідати Південно-Західний фронт у вересні 1914 р. у супроводі представників штабу верховного головнокомандувача та штабу фронту. Упродовж чотирнадцяти днів журналісти здійснили поїздку за маршрутом: Рівне – Броди – Львів – Рава-Руська – Сокаль – Володимир-Волинський – Ковель – Сарни – Барановичі – Варшава – Козениці – Петербург. Усі зібрані ними матеріали – статті, замальовки, фотокартки – були ретельно перевірені військово-цензурним відділом штабу головнокомандувача армій Південно-Західного фронту і тільки після засвідчення їхнього змісту підписом генерал-квартирмейстера штабу фронту були повернуті їхнім авторам.

Друга делегація військових кореспондентів і фотографів, після ретельного відбору кандидатур, змогла відвідати діючу армію в червні 1915 р.

Ситуація з фото- та кінофіксацією подій війни дещо змінилась у 1915 р. За наказом верховного головнокомандувача імператора Миколи II, її здійснення доручалось виключно Скобелевському комітету (початкова назва рос. «Комитет имени генерал-адъютанта М. Д. Скобелева для выдачи пособий потерявшим на войне способность к труду воинам» – благодійна організація, заснована 26 листопада 1904 р. із початком Російсько-японської війни). Допускати в діючу армію представників інших організацій і фірм суворо заборонялося. Спеціально уповноважених операторів від Скобелевського комітету при зйомках мав супроводжувати офіцер штабу головнокомандувача армій фронту, а всі знімки передавали у його військово-цензурний відділ.

Наприкінці 1916 р. із завершенням активної фази бойових дій було змінено умови допуску кінооператорів до виконання зйомок на фронтах. Зокрема, відповідно до височайшого дозволу імператора від 8 грудня 1916 р. було відмінено монополію Скобелевського комітету на фото- та кінематографічні зйомки у діючій армії. Головнокомандувачі армій фронтів отримали право допускати приватні фото- та кінематографічні фірми на театр військових дій для здійснення документальних зйомок. Умови, термін перебування, маршрут, характер зйомок щоразу визначав штаб відповідного фронту. Після завершення робіт усі кінематографічні й фотографічні плівки обов'язково мав переглянути військово-цензурний відділ штабу фронту. На кожен відзнятий матеріал або фільм останній видавав спеціальне посвідчення. Кіноматеріали чи фотознімки, що не відповідали військово-цензурним вимогам, знищували.

Саме тому, на, так би мовити, «офіційних» фото, не можна побачити жахливі картини війни, масові руйнування, злиденне становище мирного населення, гори понівечених солдатських трупів, антисанітарні умови в окопах, безкраї могили з похованнями тощо. Через це великого інформаційного значення набувають



«неофіційні» фото, зроблені офіцерами, солдатами, цивільними службовцями з допоміжних організацій та установ і які, відповідно, не були цензуровані армійським командуванням.

Нині фотокартки часів Першої світової війни, крім розтиражованих у мережі Інтернет та опублікованих у тогочасній пресі, можна знайти в архівних і музейних установах України. Проте їхня кількість є порівняно невеликою. Одні з найбільших зібрань містяться в Національному військово-історичному музеї та Центральному державному кінофотофоноархіві України ім. Г. С. Пшеничного (ЦДКФФА України). Зокрема в останньому налічується понад дві тисячі одиниць таких світлин, частину з яких зібрано в окремі альбоми. Тематично на них відображено позиції російської й австрійської армій на Південно-Західному фронті та їх відвідування імператором Миколою II, будівництво й евакуацію залізниць на театрі війни, братання солдатів, діяльність Всеросійського земського союзу, лікування поранених у госпіталях, а також біженців та військовополонених. Значний масив становлять матеріали, присвячені українським січовим стрільцям та інтернованим українцям. Більшість фотографій, що стосуються участі у війні Російської імперії, зроблено за описаною вище дозвільною процедурою. Винятком є особистий фотоальбом командувача 3-го кінного корпусу Південно-Західного фронту, командувача Збройних сил Української Держави генерала від кавалерії графа Ф. А. Келлера. Цей альбом, що налічує 337 знімків, майже повністю було опубліковано ЦДКФФА України в 2013 р. [4]. Проте фотодокументи подібного роду (зроблені солдатами й офіцерами для себе) переважно знаходяться у сімейних архівах пересічних громадян або у приватних зібраннях. Одними з таких є добірка світлин, яка налічує більше ніж 100 екземплярів, із колекції художника громадського діяча, члена Національної спілки художників України Геннадія Анатолійовича Клещара. Про її походження мало що відомо. На початку 1990-х років ці фотографії придбав у невідомого громадянина в якомусь селі під Уманню український колекціонер Є. Б. Сафонов. Після його смерті родичі офіційно подарували добірку її нинішньому власнику.

У процесі дослідження колекції виявилось, що практично всі знімки пронумеровано на звороті. На деяких з них є підписи, що стосуються одного чи кількох суміжних зображень. Вони зроблені однією рукою від першої особи, й зважаючи на правопис, вже після подій, зафіксованих на фото. На окремих фотознімках, виготовлених як поштові картки, є текст, адресований конкретним людям, а також печатки.

Проаналізувавши зміст фотографій, можна припустити, що вони належали учаснику Першої світової війни, уродженцю Уманщини Федору Прилуцькому. В 1915 р. він закінчив школу прапорщиків у Москві й був направлений для проходження служби в 220-й піхотний Скопинський полк. Воював на Західному фронті (Мінська, Вітебська губернії), де в 1916 р. російські війська провели Нароцьку (березень) та Барановичівську (червень–липень) наступальні операції – одні з найкривавіших в історії війни. Росіяни зазнали численних втрат і хоча й не добилися успіху, змогли послабити сили противника (німців) й, навіть, частково захопити його позиції. Зокрема під час прориву під Барановичами російській армії вдалося зайняти «Фердинандів Ніс» – надзвичайно добре укріплену ділянку лісового масиву, назва якої пов'язана з анатомічними особливостями (довжиною) носа болгарського царя Фердинанда I, який втягнув свою країну у війну.

Добірка фотознімків охоплює період із початку 1915 р. по літо 1917 р. і дає можливість побачити життя солдатів та офіцерів російської армії у фронтових умовах. Особливою цінністю є те, що вона складається переважно з фотографій, так би мовити, «неофіційних», тобто не цензурованих.

Завдяки ініціативності Г. А. Клещара та праці науковців відділу історії України XIX – початку XX ст. Інституту історії України НАН України ці світлини стали доступними для громадськості. Найвиразніші з них із відповідними підписами та коментарями були опубліковані в документальному науково-популярному виданні «Велика війна 1914–1918 рр. і Україна: мовою документів і свідчень» (2015) [5]. Проте, на жаль, на сьогоднішній день віднайдення й оприлюднення подібних фотодокументів залишається таки поодиноким явищем.

1. Центральний державний історичний архів України, м. Київ (ЦДІАК України), ф. 442, оп. 864, спр. 237.

2. ЦДІАК України, ф. 278, оп. 1, спр. 221.

3. Лемке М.К. 250 днів в царській ставці 1914–1915/М. К. Лемке. – Мн.: Харвест, 2003. – 448 с.

4. Війна 1914–1917 гг. (Із особистого фотоальбому генерала графа Ф. А. Келлера). – Харків: Видавництво «Фоліо», 2012. – 330 с.: іл.

5. Велика війна 1914–1918 рр. і Україна: мовою документів і свідчень. – К.: ТОВ «Видавництво “Кліо”», 2015. – 800 с.



## СУЧАСНА РОСІЙСЬКА ІСТОРІОГРАФІЯ ПЕРШОЇ СВІТОВОЇ ВІЙНИ

Перша світова війна 1914-1918гг. стала якісно новим явищем в історії людства. У стані війни вперше опинилися не окремі країни і регіони, а вся світова спільнота. Найбільш трагічною за своїми наслідками війна стала для Росії, в якій сталася безпрецедентна в історії докорінна зміна усієї системи суспільних відносин.

Ряд причин ідеологічного характеру сприяли односторонньому і упередженому висвітленню і навіть забуттю в Росії подій Першої світової війни. Лише останнє десятиліття ХХ століття відзначалося зростанням уваги російських істориків до історії Першої світової війни. Зростання прагнення дослідників до реконструкції і нового осмислення подій, як виявилось, «невідомої» війни, що безпосередньо передували революційним потрясінням 1917 року, в значній мірі обумовлювалося можливістю об'єктивного всебічного вивчення зазначеного періоду.

У російській історіографії Першої світової війни можна виділити два періоди: радянський і сучасний. Професор Б. Козенко виділяє п'ять етапів у дослідженні Першої світової війни російськими істориками:

- 1) 1918–1920-і рр., – етап формування історіографії;
- 2) 1930-і – 1945 рр. – час особливо сильного впливу на історіографію Першої світової війни культу особи Сталіна;
- 3) 1945–1960-і рр., характеризується протиріччями: «відлига 1956» виявилася лише перепочинком;
- 4) 1970–1980-і рр., характеризується посиленням політизації і ідеологізації в рамках «холодної війни»;
- 5) з кінця 1980-х рр. починається критика минулого, спроба створення нової історіографії війни 1914–1918 рр. [2, 3].

Протягом радянського періоду Перша світова війна перебувала, за оцінкою В.Н. Виноградова, в тіні Жовтневої революції [1, 66-67]. Основна проблематика досліджень в даний період – це військово-історична, зовнішньополітична, історія робітничого і соціалістичного руху з зверненням основної уваги на проблему провалу II інтернаціоналу, історія країн Заходу під час війни і цілий комплекс аспектів, пов'язаних з участю у війні Росії, головним чином в світлі визрівання передумов Жовтневої революції. Протягом усього першого періоду в рамках перерахованих вище напрямків було напрацьовано значний за обсягом пласт наукової літератури, видані збірники документів, мемуари політиків, воєначальників, дипломатів і т.д., була сформульована концепція історії війни. Однак російські історики змушені визнати, що до самого останнього часу (за винятком, може бути, першого десятиліття після війни 1914-1918гг.) вивчення історії Великої війни в Росії не носило системного характеру і навіть негласно вважалося таким, що втратило актуальність [3, 11]. Частина робіт радянських істориків представляє цінність для дослідників внаслідок наявності в них значного за обсягом фактичного матеріалу. Особливо це відноситься до робіт початку 1960-х рр., коли дослідники отримали доступ до раніше закритих архівних фондів [5].

Вичерпні уявлення про етапи вивчення Першої світової війни в радянський період можна отримати в роботах історіографічного плану та бібліографічних покажчиків [4].

З 1990 х років почався новий, сучасний період у вивченні історії Першої світової війни, що характеризується істотною зміною тематики і методологічним збагаченням історичних робіт. У 1992 р. була створена Асоціація істориків Першої світової війни. Результатом її діяльності стала публікація ряду збірників статей за матеріалами «круглих столів» та конференцій, в яких брали участь російські та зарубіжні вчені. Члени Асоціації заявили про необхідність переглянути старі уявлення і заново оцінити драматичний досвід 1914-1918 рр. вже на базі об'єктивних пізнавальних критеріїв і з урахуванням досягнень світової науки [6, 4], про потребу «комплексного та компаративного вивчення війни». За безпосередньої участі Асоціації в травні 1994 р. в Москві відбулася Міжнародна наукова конференція «Перша світова війна і ХХ століття» присвячена 80-ій річниці початку війни; міжнародний колоквиум в Санкт-Петербурзі (травень 1998р.) «Росія в Першій світовій війні»; «Круглий стіл» на тему «Росія і закінчення Першої світової війни» (грудень 1998 р.), матеріали яких були представлені на сторінках журналу «Отечественная история» [9]. Результатом роботи дослідників про стали збірники проблемних статей. У 2002р. вийшла у світ спільна праця дослідників інститутів загальної історії і російської історії РАН, Інституту військової історії Міністерства оборони Російської Федерації, а також Асоціації істориків Першої та Другої світових воєн «Світові війни ХХ століття» в 4-х книгах [8], яка була названа «подією в науковому житті» «помітним явищем в російській історіографії» []. На висвітлення кожної зі світових воєн авторам відведено по дві книги. 1 і 3 є історичні нариси, в яких дослідники спробували відтворити об'єктивну картину подій кожної

зі світових воєн, а у 2 і 4 книгах містяться документальні матеріали.

Новий поштовх отримали дослідження міграційних процесів періоду Першої світової війни, яким радянська історіографія приділяла вкрай мало уваги. Так, в роботах по військовій історії А.М. Зайончковського, Д.В. Вержховского, І.І. Ростунова, А.А. Строкова та інших авторів учасники міграційних процесів, зокрема, військовополонені, присутні лише в статистиці людських втрат [12]; в монографії А.М. Анфимова військовополонені згадуються з приводу їх залучення у сільськогосподарське виробництво [13]13 і т.д. При цьому участь військовополонених у революційних подіях в Росії, питання організації груп прихильників комуністичних ідей з військовополонених ґрунтовно досліджені в радянській історіографії [14]. Розробка таких питань, як правове становище військовополонених на території Росії і військовополонених російської армії в Німеччині і Австро-Угорщини, умови праці і повсякденне життя в полоні, почалася порівняно недавно [15]. Стосовно проблем правового становища і статусу військовополонених в різних регіонах Росії в роки першої світової війни [16]. Проблеми інтернування населення окупованих Росією територій, політику влади по відношенню до цивільних полонених досліджував С.Г. Неліповіч [17].

Окреме місце серед досліджень присвячених міграційним процесам займає проблема біженців у роки Першої світової війни. У радянській історіографії це питання розглядалося в роботах, присвячених демографічним проблемам в яких показувалися кількісні показники цього явища [18]. В узагальнюючих працях з історії Першої світової війни тема біженства взагалі не висвітлювалася [19]. До кінця 1980-х – початку 1990 х років зростає кількість робіт, які в певній мірі зачіпають проблему біженців Першої світової війни [19]. Починаючи з кінця 1990-х років з'являються роботи, спеціально присвячені проблемам біженства, де розглядається виникнення цього явища, аналізуються особливості переміщення біженців, їх національний склад, приділяється увага діяльності держави і благодійних організацій в справі створення системи допомоги біженцям та іншим переміщеним особам. Особливо значний внесок у вивчення цього питання зробила т. зв. «курська школа» [21], роботи Р. Х. Утгофа, В.В. Хасіна, І.П. Щорова, а також П. Гатрелла [22].

Суспільно-політичні аспекти життя російської провінції розглядалися в рамках монографій з політичної історії Росії з ухилом на історію робітничого класу і політики царату з робочого питання, революційного руху в країні під керівництвом більшовицької партії. Всі форми робочого і селянського протесту в період війни трактувалися дослідниками як антивоєнні [24]. Патріотичні настрої населення в період війни практично не висвітлювалися до кінця 1960-х рр., Їх було прийнято вважати шовіністичними під впливом ідей В.І. Леніна, що ставив класові інтереси вище національних. У 1960-1980-і роки з'явилися праці з історії буржуазних партій і російської інтелігенції [25]. Незважаючи на те, що подібні роботи надмірно політизовані і містять в основному відомості про події в столицях (і не тільки в період Першої світової війни) вони тим не менше мають велике значення для загального осмислення досліджуваних задач.

З початком 1990-х років суспільно-політична проблематика стає однією з найпопулярніших у дослідників. Історії ліберального, монархічного, революційного рухів, в тому числі і в період Першої світової війни, присвячуються дисертації, монографії [26]. В останні роки побачили світ роботи, присвячені вивченню впливу війни на різні сторони життя російських регіонів, засновані на нових джерелах і нових методологічних підходах. Увага дослідників привертають проблеми суспільних настроїв, соціокультурного життя регіонів [28], діяльності органів самоврядування та земств [29], в тому числі і у воєнний період.

На підставі історіографічного огляду можна зробити висновок, що в цілому російськими дослідниками чимало зроблено по вивченню Першої світової війни. Проте ще цілий ряд проблем потребує детального вивчення і опрацювання.

1. Виноградов В.Н. Ещё раз о новых подходах к истории первой мировой войны // Новая и новейшая история. – 1995. – №5. – С. 62-74.

2. Козенко Б.Д. Отечественная историография Первой мировой войны // Новая и новейшая история. – 2001. – №3. – С. 3-27.

3. Первая мировая война: Пролог XX века / Отв. ред. В.Л. Мальков. – М., 1998. – 693 с.

4. Емец В.А. Советская историография происхождения Первой мировой войны // Первая мировая война. Сб. статей / Отв. ред. А.Л. Сидоров. – М., 1968. – С. 23-57; Бовыкин В.И., Емец В.А., Тютюкин С.В. Советская историография Первой мировой войны. – М., 1972; История первой мировой войны 1914-1918. В 2-х т. / Под ред. И.И. Ростунова. – Т.1. – М., 1975; Очерки истории исторической науки в СССР. – Т. 5. – М., 1985; Первая мировая война: политика, идеология, историография. К 75-летию начала войны. – Куйбышев, 1990; Виноградов В.Н. Указ соч.; Козенко Б.Д. Указ соч.; Шубин Н.А. Россия в Первой мировой войне. Историография проблемы: 1914-2000.

- Дисс. док. ист. наук. – М., 2001; *Первая мировая война: Указатель литературы 1914-1993гг.* / Отв. ред. В.А. Виноградов. – М., 1994.
5. Анфимов А.М. *Российская деревня в годы первой мировой войны.* – М., 1962. – 383 с.; Сидоров А.Л. *Финансовое положение России в годы первой мировой войны (1914-1917).* – М., 1960; Сидоров А.Л. *Экономическое положение России в годы первой мировой войны.* – М., 1973. – 683 с.; *Первая мировая война. Сборник статей / Отв. ред. А.Л. Сидоров.* – М., 1968; *Вопросы социально-экономической истории СССР.* – Тула, 1975; *В канун Октября: Нарастание общенационального кризиса.* – М., 1977; Китанина Т.М. *Война, хлеб и революция. (Продовольственный вопрос в России, 1914-октябрь 1917г.).* – Л., 1985. – 485 с.; Лейберов И.П., Рудаченко С.Д. *Революция и хлеб.* – М., 1990. – 224 с.
  6. *Первая мировая война: Дискуссионные проблемы истории.* – М., 1994. – 304 с.
  7. *Первая мировая война: Пролог XX века / Отв. ред. В. Л. Мальков.* – М., 1998. – 693 с.; *Россия и первая мировая война. Материалы международного colloквиума / Отв. ред. Н. Н. Смирнов.* – СПб., 1999. – 553 с.; *Этот противоречивый XX век / Отв. ред. Г. Н. Севостьянов.* – М., 2001. – 336 с.
  8. *Мировые войны XX века. В 4 кн.* – М., 2002.
  9. См.: *Отечественная история.* 2003. № 2. С. 189-191; 2003. № 3. С. 190; 2004. № 1. с. 163-164; *Вопросы истории.* 2004. № 1. С. 155-157.
  10. Борисов В.И. *Продовольственная политика на Юге России (август 1914-март 1921).* Автореф. д.и.н. М., 1996;
  11. Головин Н.Н. *Военные усилия России в мировой войне.* М., 2001; до этого работа была напечатана в сокращении: *Военно-исторический журнал.* 1993. № 1,2,4,6,7,9,11.
  12. Зайончковский А.М. *Мировая война 1914-1918 гг.* – М., 1938; Вержховский Д.В. *Первая мировая война 1914-1918гг.* – М., 1954; *История первой мировой войны 1914-1918 / Под ред. И.И. Ростунова.* – М., 1975.
  13. Анфимов А.М. *Российская деревня в годы первой мировой войны.* – М., 1962.
  14. *Интернационалисты в боях за власть Советов.* – М., 1965; *Участие трудящихся стран Центральной и Юго-Восточной Европы в борьбе за власть Советов в России. 1917-1920.* – М., 1987.
  15. Сергеев Е. Ю. *Русские военнопленные в Германии и Австро-Венгрии в годы первой мировой войны // Новая и новейшая история.* – 1996. – № 4; Ленцен И. *Использование труда русских военнопленных в Германии (1914-1918гг.) // Вопросы истории.* – 1998. – № 4. – С. 129-138; Васильева С.Н. *Военнопленные Германии, Австро-Венгрии и России в годы первой мировой войны.* – М., 1999; Солнцева С.А. *Военный плен в годы первой мировой войны (новые факты) // Вопросы истории.* – 2000. – № 4-5. – С. 98-105; Новикова И. Н. «Россия - страна контрастов, и нигде это свойство не проявляется так ясно, как в плену.» // *Военно-исторический журнал.* – 2006. – № 2; Свольшак П. *Словенские военнопленные во время Первой мировой войны // Последняя война Российской империи.* – М., 2006; Галицкий В.П. *Защита прав военнопленных в период Первой мировой войны: опыт и уроки // Там же;* Поликарпов В.В. *Военнопленные в лагерях под Ижевском 1915-1916гг. // Вопросы истории.* – 2007. – № 2.
  16. Иконникова Т.Я. *Дальневосточный тыл России в годы Первой мировой войны.* – Хабаровск, 1999; Корниенко Т.А. *Социальная повседневность населения Северного Кавказа в годы Первой мировой войны (август 1914-февраль 1917гг.).* Автореф. к.и.н. – Армавир, 2001; Китанина Т. М. *Россия в первой мировой войне в 1914-1917гг. Экономика и экономическая политика. В 2 ч. Ч. 1. Экономическая политика царского правительства в первые годы войны. 1914 - сер. 1916.* – СПб., 2002; Машкова Н.Н. *Мобилизация людских и материальных ресурсов на Южном Урале в условиях войны 1914-1917гг.: Автореф. к.и.н. – Оренбург, 2004; Меньшиков В.Н. Экономическое и социокультурное развитие Тобольской губернии в период Первой мировой войны (1914-1917гг.).* Дисс. к.и.н. – Омск, 2001; Трошина Т. И. *Архангельск в годы Первой мировой войны: экономические и социально-культурные процессы.* Дисс. к.и.н. – Архангельск, 1999; Безруков Д.А. *Система управления военнопленными и использование их труда в Новгородской губернии. 1914-1918гг.* Автореф. к.и.н. – Великий Новгород, 2001; Бондаренко Е.Ю. *Иностранные военнопленные на Дальнем Востоке России (1914-1956гг.).* Автореф. д.и.н. – Владивосток, 2004; Талапин А.Н. *Военнопленные Первой мировой войны на территории Западной Сибири (июль 1914-май 1918).* Автореф. к.и.н. – Омск, 2005; Нагорная О. «Другой военный опыт»: *российские военнопленные Первой мировой войны в Германии (1914-1922 гг.).* – М.: *Новый хронограф,* 2010. – 440 с.
  17. Нелипович С.Г. *Население оккупированных территорий рассматривалось как резерв противника // Военно-исторический журнал.* – 2000. – №2. – С.60-69; Нелипович С.Г. *Репрессии против подданных «центральных держав». Депортации в России 1914-1918гг. // Военно-исторический журнал.* – 1996. – №6. – С.32-42.
  18. Лубны-Герцик Л.И. *Движение населения на территории СССР за время мировой войны и революции.* М., 1926; Волков Е.З. *Динамика народонаселения СССР за 80 лет.* М.-Л., 1930; Поляков Ю.А. *Советская страна после окончания гражданской войны: территория и население.* М., 1986.
  19. *Первая мировая война / Под ред. А.Л. Сидорова.* М., 1968; *Исторический опыт трёх российских революций.* М., 1985 и др.
  20. Брук С.И., Кабузан В.М. *Миграционные процессы в России и СССР. Вып. 1.* М., 1991; *Проблемы истории сельского хозяйства и крестьянства Чувашии.* Чебоксары, 1987; Кабузан В. М. *Русские в мире: динамика численности и расселения (1917-1989гг.).* СПб., 1996.
  21. Курцев А.Н. *Беженцы первой мировой войны в России (1914-1917) // Вопросы истории.* – 1999. – № 8;

Лахарева Н.В. Судьба беженцев Первой мировой войны в Советской России: 1918-1925гг.: На примере Курской губернии. Курск, 1999; Лахарева Н.В. Реэвакуация беженцев Первой мировой войны с территории Курской губернии (1918-1925). Курск, 2001.

22. Утгоф В.С. Белорусские беженцы Первой мировой войны в 1914-1922. Дисс.к.и.н. – СПб., 2003; Хасин В.В. Миграционные процессы в Российской империи в первую мировую войну (по документам Нижнего Поволжья). Автореф.к.и.н. – Саратов, 1999; Щёров И.П. Смоленский пленбеж: создание и деятельность. – М.; 2000; Щёров И.П. Миграционная политика в России 1914-1922гг. – Смоленск, 2000; Гатрелл П. Беженцы в России в годы первой мировой войны // Исторические записки. – 2001. – № 4 – С. 46-72.

23. Балабанов М. От 1905 к 1917 году. Массовое рабочее движение. – М.-Л., 1927; Балабанов М. Рабочее движение в России в годы подъёма 1912-1914. – Л., 1927; Из истории рабочего класса и революционного движения. – М., 1958; Лаверычев В.Я. Царизм и рабочий вопрос в России (1861-1917гг.). – М., 1972; Тютюкин С.В. Война, мир, революция. Идеиная борьба в рабочем движении России. 1914-1917. – М., 1972.

24. Крастынь Я. Революционная борьба крестьян в России в годы империалистической войны (1914-1916). М., 1932; Беркевич А.Б. Крестьянство и всеобщая мобилизация в июле 1914 г. // Исторические записки. – Т. 23. – 1947; Рабочие России в эпоху капитализма. Ростов-н.Д., 1927; Минц И.И. История Великого Октября. – Т. 1. – М., 1977; Попов Н.Н. Выступления рабочих и крестьян на Урале во время июльской мобилизации 1914 г. // Рабочие Урала в период капитализма. 1861-1917. – Свердловск, 1985.

25. Дякин В.С. Русская буржуазия и царизм в годы Первой мировой войны (1914-1917). – М., 1967; Аврех А.Я. Царизм и IV Дума. – М., 1981; Аврех А.Я. Распад третьиюньской системы. – М., 1985; Думова Н.Г. Кадетская партия в период Первой мировой войны и Февральской революции. – М., 1988; Черменский Е.Д. IV Дума и свержение царизма в России. – М., 1976; Знаменский О.Н. Интеллигенция накануне Великого Октября (февраль-октябрь 1917гг.). – Л., 1988; Шелохаев В.В. Идеология и политическая организация российской либеральной буржуазии 1907-1914 гг. – М., 1991; Шелохаев В.В. Кадеты - главная партия либеральной буржуазии в борьбе с революцией 1905-1907 гг. – М., 1983.

26. Гайда Ф.А. Либеральная оппозиция на путях к власти (1914 - весна 1917г.). – М., 2003; Балыбердин Ю. А. Политические партии в Вятской губернии в период первой мировой войны. – М., 1995; Кирьянов Ю.И. Правые партии в России. 1911-1917гг. – М., 2001; Нарский И.В. Русская провинциальная партийность. Политические объединения на Урале до 1917г. В 2 ч. – Челябинск, 1995; Седугин В. И. Социал-демократы и кадеты Поволжья в начале XX века. (1905 - март 1917).: Дисс.д.и.н. – М., 1994; Молотков А.И. Военно-боевая работа партии социалистов-революционеров в межреволюционный период (1908- февраль 1917). Автореф. к.и.н. – М., 1994; Абушик В.В. Деятельность монархических организаций Центральной России в период развития буржуазно-демократических революций (1905 - февраль 1917г.) Автореф. к.и.н. – М., 1995; Семёнова Е.Г. Партии российской революционной демократии в годы первой мировой войны. Дисс. к.и.н. – М., 1995; Сыпченко А.В. Народно-социалистическая партия в 1907-1917гг. Автореф. к.и.н. – Самара, 1996; Третьяков В.В. Кадетские организации в Восточной Сибири в 1905-1917гг. Автореф.к.и.н. – Иркутск, 1996; Сидоренко Н.С. Монархическое движение на Урале (1905- февраль 1917г.). Автореф. к.и.н. – Оренбург, 1997; Стрелков А.Т. Деятельность черносотенных организаций России в губернских центрах Черноземья (1905-1917гг.). Автореф. к.и.н. – М., 1997; Ельникова Е.В. Деятельность кадетских партийных организаций в губерниях центрального Черноземья (1907-1917). Автореф. к.и.н. – М., 1997; Михалёв О.Ю. Воронежская организация конституционно-демократической партии (1905-1917гг.). Автореф. к.и.н. – Воронеж, 2001.

27. Поршинева О.С. Эволюция общественных взглядов по проблемам войны и мира в 1914-1918гг. (на материалах Урала). Дисс. к.и.н. – Екатеринбург, 1995; Поршинева О.С. Менталитет и поведение рабочих, крестьян и солдат России в период первой мировой войны 1914- март 1918. – Екатеринбург, 2001; Поршинева О.С. Крестьяне, рабочие и солдаты России накануне и в годы Первой мировой войны. – М., 2004; Посадский А.В. Социально-политические интересы крестьянства и их проявления в 1914- 1921гг. На материалах Саратовского Поволжья. Автореф. к.и.н. – Саратов, 1997; Борицукова Е.Д. Патриотические настроения россиян в годы первой мировой войны. Автореф. к.и.н. – СПб., 2002; Коробков Ю.Д. Между двуглавым орлом и красным знаменем. Общественное сознание российского общества в 1917г. – Магнитогорск, 2000; Журавлёва М. Д. Крестьянство Среднего Поволжья в годы первой мировой войны (Общественное сознание и социальное поведение). Дисс.к.и.н. – Саранск, 2001; Шашков В.И. Политические настроения сибирского крестьянства в годы первой мировой войны (июль 1914- февраль 1917). Дисс. к.и.н. – Новосибирск, 2001; Алёхин Д.В. Городское население Тамбовской губернии и Первая мировая война (июль 1914-февраль 1917гг.) Дисс. к.и.н. – Тамбов, 2003; Терешина Е.П. Отношение населения Поволжья к Первой мировой войне (по материалам периодической печати 1914-1917гг.) Автореф. к.и.н. – Казань, 2006; Белогузова Т.А. Русская периодическая печать и проблемы внутренней жизни страны в годы первой мировой войны (1914 - март 1917г.). – Смоленск, 2006.

28. Хайрутдинова Д.Р. Культурная жизнь Казани в годы Первой мировой войны. Автореф. к.и.н. – Казань, 1997; Фадеев К.В. Культурная жизнь Томской губернии (1890-февраль 1917гг.) Автореф. к.и.н. – Томск, 2006.

29. Алёхина Е.В. Тамбовское земство в годы первой мировой войны 1914-1918. Автореф.к.и.н. – Тамбов, 2005; Богатырёва О.Н. Эволюция системы местного управления в Вятской и Пермской губерниях (1861-февраль 1917). Автореф.д.и.н. – Екатеринбург, 2004; Зигель И.А. Деятельность Новгородской губернской администрации

*и органов местного самоуправления в годы первой мировой войны. Автореф.к.и.н. – Великий Новгород, 2003; Карманов Д. К. Воронежское земство: 1914-1918гг. Автореф.к.и.н. – Воронеж, 2002; Мурашева О.А. Губернский город Архангельск 1700-1917гг.: проблемы самоуправления. Автореф.к.и.н. – Архангельск, 2000; Палин А.В. Томское губернское управление в 1895-1917гг.: структура, компетенция, администрация. Автореф.к.и.н. – Кемерово, 2002; Петровичева Е.М. Земства Центральной России в период Первой мировой войны. – М., 2002; Солдатов Я.В. Казанское земство в период первой мировой войны: историко-политический анализ. Автореф.к.и.н. – Казань, 2004; Судацов Н.Д. Земское и городское самоуправление России в годы первой мировой войны. Автореф.д.и.н. – М., 2003; Туманова А.С. Неполитические общественные организации г. Тамбова в начале XX века (1900-1917). Автореф.к.и.н. – Воронеж, 1996; Чудаков О.В. Городское самоуправление в Западной Сибири в годы первой мировой войны (июль 1914- февраль 1917). Автореф.к.и.н. – Омск, 2002; Букалова С.В. Орловская губерния в годы первой мировой войны: социально-экономические, организационно-управленческие и общественно-политические аспекты (дореволюционный период: июль 1914 - февраль 1917 года). Дисс. к.и.н. – Орёл, 2005; Мартынцова Н.В. Уездные земства в конце XIX - начале XX века (по материалам западных уездов Орловской губернии). Дисс.к.и.н. Брянск, 2003; Мартынцова Н.В. Земская помощь беженцам из западных губерний в годы первой мировой войны (по материалам западных уездов Орловской губернии) // Проблемы славяноведения. Вып. 5. Брянск, 2003. С. 134-144; Суханова О.Н. Калужское земство в годы Первой мировой войны. Дисс. к.и.н. – Владимир, 2012.*

30. *Касимов А.С. Рабочие центрально-чернозёмного района в годы первой мировой войны (1914-февраль 1917гг.) Автореф.к.и.н. – Л., 1984; Касимов А.С. Рабочие Центрально-чернозёмной России в конце XIX века - феврале 1917года. Дисс. д.и.н. – Пенза, 1993; Оськин М.В. Государственная власть и крестьянство России в войне и революции: 1914-октябрь 1917года (по материалам Чернозёмных губерний). Дисс.к.и.н. – М., 2003.*

**Олександр РЕЄНТ (Київ)**

### **ПЕРША СВІТОВА ВІЙНА МОВОЮ ОФІЦІЙНИХ ДОКУМЕНТІВ: ДЖЕРЕЛОЗНАВЧИЙ АСПЕКТ**

Через сто років після початку Великої війни 1914–1918 рр. людство знов і знов звертається до вивчення та осягнення її причин, перебігу та наслідків. 2014 рік мав стати роком пам'яті, остаточного світового примирення. Наукові, громадсько-політичні та культурні заходи довкола сторіччя від початку війни мали остаточно переконати міжнародну спільноту у тому, що глобальний військовий конфлікт має наслідком, з одного боку, глибинні зміни у геополітичній розстановці сил, світовій економіці, а з іншого, що важливіше, спричиняє мільйонні демографічні втрати, людські страждання, подальші соціальні катаклізми, політичні турбулентності.

На сьогодні вітчизняною та зарубіжною історичною наукою створено величезний масив спеціальних досліджень, які відрізняються розмаїттям оціночного спектра та методик, пропонують читачеві різні бачення того, чому та як виникла «всесвітня бійня», на кому лежить більша провина за її розв'язання. Нині не стільки важливо доводити, хто був винен у тій війні, скільки засвоїти її страшні уроки, унеможливити повторення допущених людством помилок. Інтерес науковців привернутий перш за все до висвітлення повсякденності війни, через яку найбільш вдало проявляється людиноцентричний підхід. Головну увагу приділено пересічній людині: солдатів, жінці-матері, дитині, їхньому життю, відчуттям, особистій трагедії.

На жаль, інформаційна політика деяких держав, заяви їхніх лідерів знову сповнені реваншизму, спроб покласти вину за розв'язання війни на одну зі сторін, створити історичний образ держави-захисника та історичний міф «про вкрадену перемогу». Своєрідним щепленням від такого викривлення історії в інтересах нової агресивної міжнародної політики є широке ознайомлення громадськості з новітніми західноєвропейськими та вітчизняними дослідженнями, збірниками документів, фотоматеріалів. Тим більше, що завдяки сучасним інформаційним можливостям це можна зробити набагато простіше. З-поміж усього інформаційного контенту, що репрезентує історію Першої світової війни, третину становлять документи та свідчення тих часів.

Підготовка збірників документів і матеріалів, звичайно, не є чимось новим. Висвітлення подій Великої війни у такому форматі відбувалося ще в 1914–1915 рр. Великого поширення напередодні та в роки війни набула публікація урядами воюючих держав так званих «кольорових книг» – документальних тематичних збірок офіційного характеру, де розміщувалося дипломатичне листування, донесення посольств, проекти та оригінали міжнародних договорів тощо. Для дослідника вони вартісні не стільки з погляду отримання вичерпної інформації про зміст міжнародних відносин, скільки з погляду усвідомлення специфіки дипломатичної мови, міжособистісного спілкування найвищих осіб держав, дипломатичних формулювань та трактувань подій, що розгорталися напередодні світового конфлікту.

Офіційні «кольорові книги» є цінним історичним джерелом, але потребують критичного аналізу, оскільки добір документів нерідко був тенденційним, а вони самі піддавалися редагуванню у вигідному для тієї чи іншої держави світлі. В Російській імперії у перші роки війни було видано значну кількість «кольорових книг» [1–3], які, проте, мають деякі відмінності з оригіналами.

Після встановлення радянської влади в Росії таємні документи з архівів колишнього міністерства закордонних справ друкували на сторінках більшовицьких газет. Так, в «Известиях» і «Газете временного рабочего и крестьянского правительства» було опубліковано більше 100 документів, у «Правде» – близько 50. Паралельно за період з грудня 1917 р. по лютий 1918 р. в Петрограді видали сім випусків збірника секретних документів з архіву колишнього МЗС. Загалом до них увійшло понад 100 документів, частково вже опублікованих більшовиками в газетах. Обидві ці публікації містили тексти низки укладених напередодні й у роки війни таємних договорів, а також матеріали секретного дипломатичного листування, секретних нарад у МЗС і т. п.

У СРСР також ретельно вивчали військовий досвід часів Великої війни. Для вищого командного складу армії створювали збірники документів із планування, проведення військових операцій на Південно-Західному фронті, організації оборони, управління тилом [4–5]. Такі видання мали докладне картографічне доповнення та були укладені за хронологією.

Варто зазначити, що в українських архівосховищах майже немає матеріалів з суто військово-стратегічних аспектів війни. Усі фонди та окремі документи армійських з'єднань, штабів армій і корпусів знаходяться в Російській Федерації. А ті, що раніше зберігалися в архівах УРСР, напередодні 1991 р. були вивезені до РСФРР.

Інформацію про військові руйнування та відгомін певних військових дій, як-от бомбардування чорноморських міст, узяття Галичини, можна знайти в рапортах та повідомленнях чиновників міністерства освіти, господарських установ, інших цивільних інституцій.

Чимала кількість документів міститься у збірниках законодавства Російської імперії, зокрема «Полном собрании законов Российской империи» та «Полном своде законов Российской империи». У першому виданні закони, зміни та доповнення до них, інші нормативно-правові акти розміщені за хронологічним принципом, у порядку їх прийняття (набуття чинності); у другому – нормативно-правові акти кодифіковані тематично і містять тільки чинні на той час положення та норми. Також вартісними є законодавчі акти, опубліковані в «Собрании узаконений и распоряжений правительства, издаваемом при Правительствующем сенате» – офіційному періодичному виданні, що виходило з 1863 по 1917 рр. як доповнення до «Сенатских ведомостей». Документи в ньому розміщувалися за порядком їх надходження до Сенату та мали статус офіційного оприлюднення.

Значний інтерес становлять опубліковані в роки війни збірки документів, звітів або розпоряджень, які в деяких випадках можуть бути недоступними для дослідників в оригінальному вигляді, не збереглися в архівах. Зокрема, на увагу сучасних науковців заслуговує опублікований у 1915 р. збірник «Год войны с 19-го июля 1914 г. по 19 июля 1915 г. Высочайшие манифесты. Воззвания верховного главнокомандующего. Донесения от штаба верховного главнокомандующего» [6], де подано офіційні роз'яснення тодішньої інформаційної політики щодо висвітлення військових дій, імператорські маніфести, відозви головнокомандувачів армій тощо.

У контексті вивчення окупаційної політики російської влади у Галичині інформативним є звіт тимчасового військового генерал-губернатора Галичини та додатки до нього, які були опубліковані для службового користування штабом Київського військового округу в 1915 р.

Велика кількість документів міститься у періодичних виданнях того часу, окремо опублікованих звітних матеріалах, що нині зберігаються в наукових бібліотеках України. Проте подібні зібрання часто недоступні широкому загалові.

Багато оригінальних та надзвичайно цікавих джерел знаходиться в різних вітчизняних і зарубіжних архівних, музейних та бібліотечних установах, серед яких Центральний державний історичний архів України (м. Київ), Центральний державний архів вищих органів влади України, Інститут рукопису Національної бібліотеки України ім. В. І. Вернадського, обласні архівосховища тощо. Розмаїття неопублікованих документів велике, але з-поміж інших слід виділити ті, що містяться у фондах жандармських установ. Це пояснюється тим, що жандарми здійснювали постійний моніторинг усіх сфер життя суспільства та складали відповідні наглядові інформативні матеріали. Чималий джерельний потенціал з висвітлення соціально-економічних проблем повсякдення, доброчинності часів Першої світової війни мають фонди земських управ, фабричних інспекторів, органів губерської та повітової влади тощо.

Однак, не зважаючи на наявність декотрої частини опублікованих джерел, а також на суттєвий

доробок вітчизняних дослідників впродовж останніх років із багатовимірної й фактологічно насиченої реконструкції подій та процесів 1914–1918 рр., багато документів, зокрема й матеріалів офіційного характеру, ще не віднайдено й не оприлюднено. Водночас нині відчутний як науковий, так і соціальний запит на видання, в яких були б вміщені маловідомі архівні та музейні джерела, результати археографічних експедицій, фотодокументи тощо про становище України та її населення в роки Першої світової війни. Певною відповіддю на нього стало підготовлене в 2015 р. співробітниками Інституту історії України НАН України та провідними вітчизняними науковцями документальне видання «Велика війна 1914–1918 рр. і Україна: мовою документів і свідчень» [7]. У ньому зібрано та прокоментовано 375 письмових і 80 фотографічних документів, з яких 252 оприлюднено вперше. Проте це видання не ставить крапку в історичних дослідженнях проблем Першої світової війни та її української складової, й не претендує на абсолютну повноту висвітлення матеріалів із цієї тематики. Сподіваємося, що вітчизняні науковці, особливо молоді, після ознайомлення з тими чи іншими документами, віднайдуть для себе якусь дослідницьку лакуну і візьмуться за її заповнення, а політикум і широкі кола громадськості пам'ятатимуть, що сто років тому ніхто не думав про можливість перетворення локальних конфліктних зіткнень у глобальне військове протистояння. Всі міркували над тим, що усталені традиції, гуманізація суспільства, і нарешті система міжнародних договорів та укладених союзів унеможливають повторення людством сумних воєнних уроків.

У сучасному світі ми знову стикаємося з новими військовими загрозами. Гіркі приклади минулого нині набувають нових форм, є схожі сторінки розвитку міжнародних відносин, а тому вагоме значення має історична пам'ять про минулі трагедії, зниклі могутні імперії, страшенні людські та матеріальні втрати. Кожному слід пам'ятати уроки історії, щоби сьогодні не допускати непоправних помилок.

1. *Оранжевая книга. Сборник дипломатических документов. Переговоры от 10 до 24 июля 1914 года.* – СПб.: Типография Товарищества «Грамотность», 1914. – 93 с.

2. *Вторая оранжевая книга. Дипломатическая переписка России, предшествовавшая войне с Турцией.* – Петроград: Т-во Екатерин. печат. дела, 1915. – 64 с.

3. *Германская белая книга о возникновении германо-русско-французской войны.* – Петроград: Библиотека великой войны, 1915. – 48 с.

4. *Наступление Юго-Западного фронта в мае–июне 1916 года. Центральный государственный военно-исторический архив // Ред. Ф. М. Бородин.* – М.: Военное издательство Народного комиссариата обороны союза СССР, 1940. – 548 с.

5. *Горлицкая операция. Сборник документов Мировой империалистической войны на русском фронте (1914–1917 гг.) // Ред. В. Е. Белопицкий.* – М.: Военное из-во Народного комиссариата обороны СССР, 1941. – 408 с.

6. *Год войны с 19-го июля 1914 г. по 19 июля 1915 г. Высочайшие манифесты. Воззвания верховного главнокомандующего. Донесения: от Штаба верховного главнокомандующего, от Штаба главнокомандующего Кавказской армией, от Морского штаба / Предисловие А. Оглина.* – М.: Издание Д. Я. Маковского, 1915. – VIII, 588 с.

7. *Велика війна 1914–1918 рр. і Україна: мовою документів і свідчень.* – К.: ТОВ «Видавництво “Кліо”», 2015. – 800 с.

Юрій МАЗУРИК (Луцьк)

**ВТРАЧЕНІ ВІЙСЬКОВІ НЕКРОПОЛІ ЧАСІВ  
ПЕРШОЇ СВІТОВОЇ ВІЙНИ У ЛУЦЬКУ:  
ПО ВУЛИЦІ ВОЛОДИМИРСЬКІЙ І ПРОСПЕКТУ ПЕРЕМОГИ  
(за матеріалами фондів Державного архіву Волинської області)**

**Постановка наукової проблеми та її значення.** Під час роботи науково-практичної конференції «Стан та перспективи інноваційного розвитку міста Луцька» на засіданні секції №6 «Популяризація та збереження історико-культурної спадщини міста Луцька» був складений протокол від 3 лютого 2012 року у якому учасники секції ухвалили: Рекомендувати вкласти інвестиції в реалізацію проекту «Некрополі Луцька» як соціально значимого. На історичному факультеті ВНУ імені Лесі Українки було розроблено обґрунтування і план-проспект цієї теми. Однак проект не профінансовувався через відсутність коштів. Відділом охорони культурної спадщини управління культури Луцької міської ради своїми силами було





Рис.1. Сучасний план м.Луцька, вулиця Володимирська.



Рис.2. Сучасний план м.Луцька, проспект Перемоги.



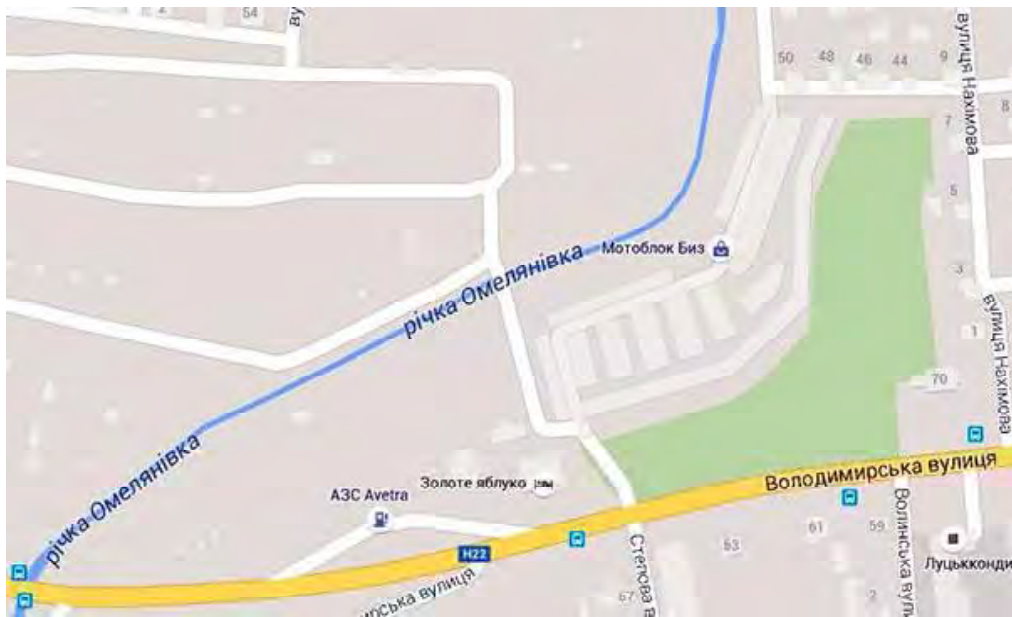

Рис.3 і 4. Фото пам'ятника на згадку про загиблих воїнів під час Першої світової війни вул. Володимирська (територія Свято-Феодосіївської церкви).

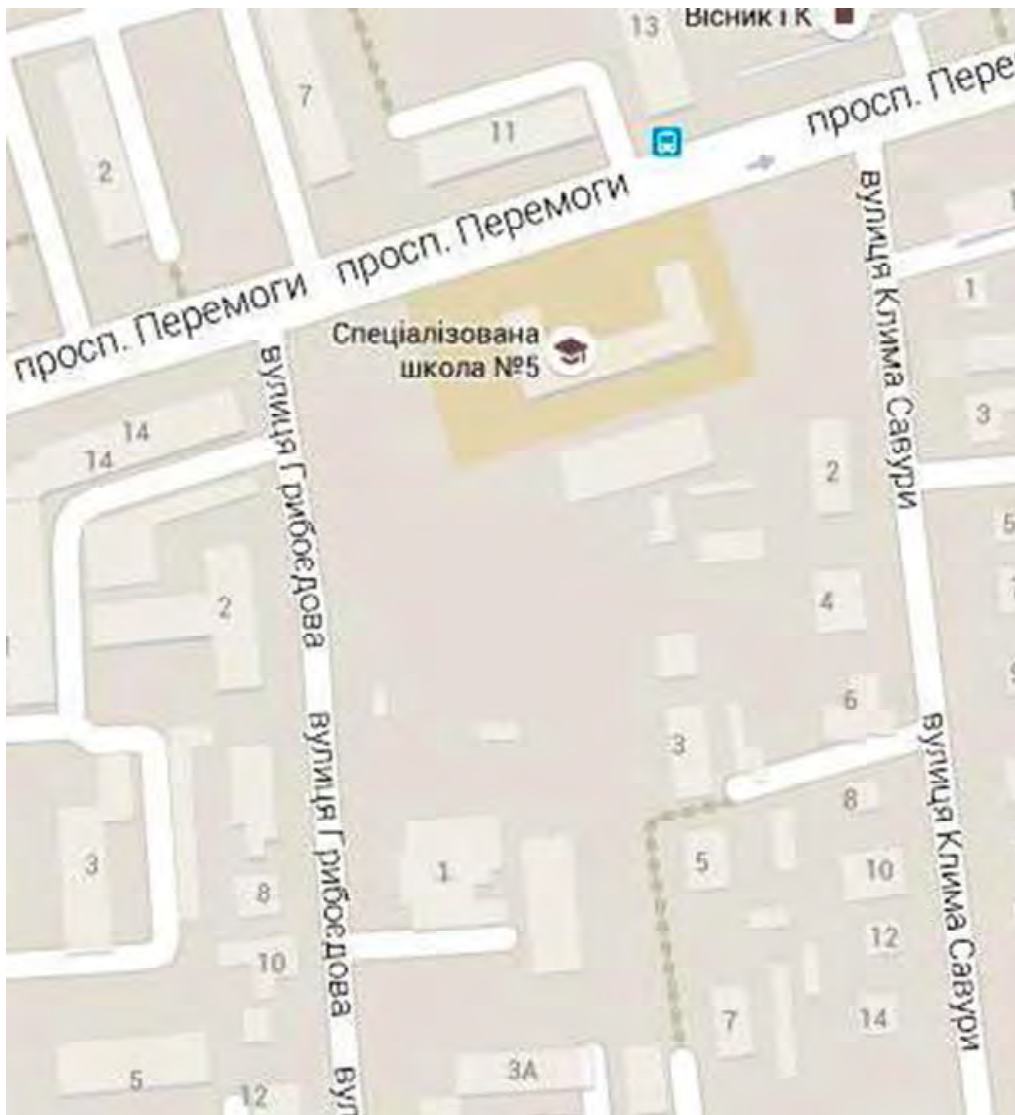

Рис.5. Під №6 схема кладовища на вулиці Володимирській, 1941р.



Рис.6. Під №2 схема кладовища на вулиці Лютничій, 1941р.

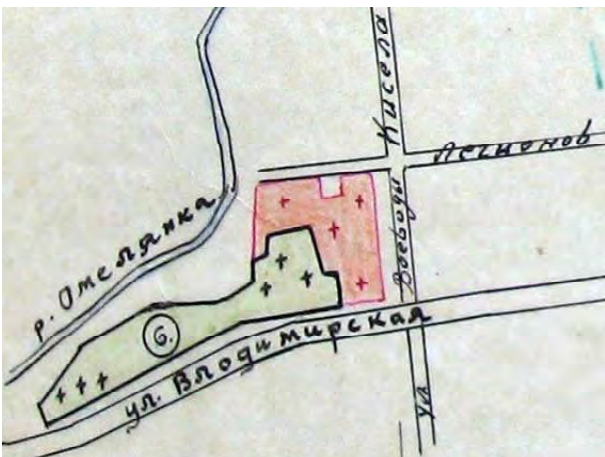

Рис.7. Проект збільшення кладовища №6 по вул. Володимирській 1941р.

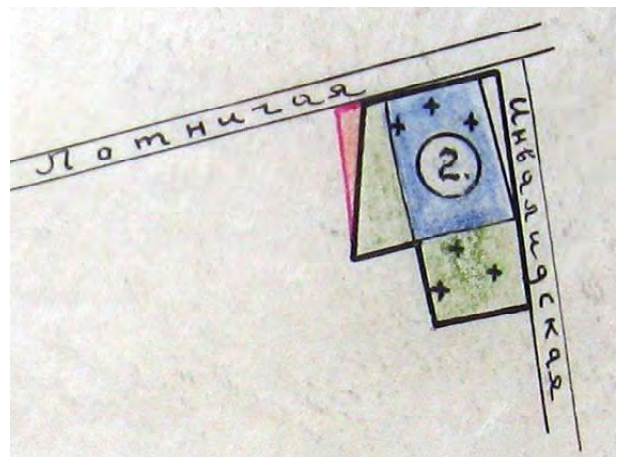

Рис.8. Проект збільшення кладовища №2 по вул. Лютничій, 1941р.

розпочато збір і аналіз джерел та історіографії, згідно першого етапу план-проспекту теми: «Некрополі Луцька».

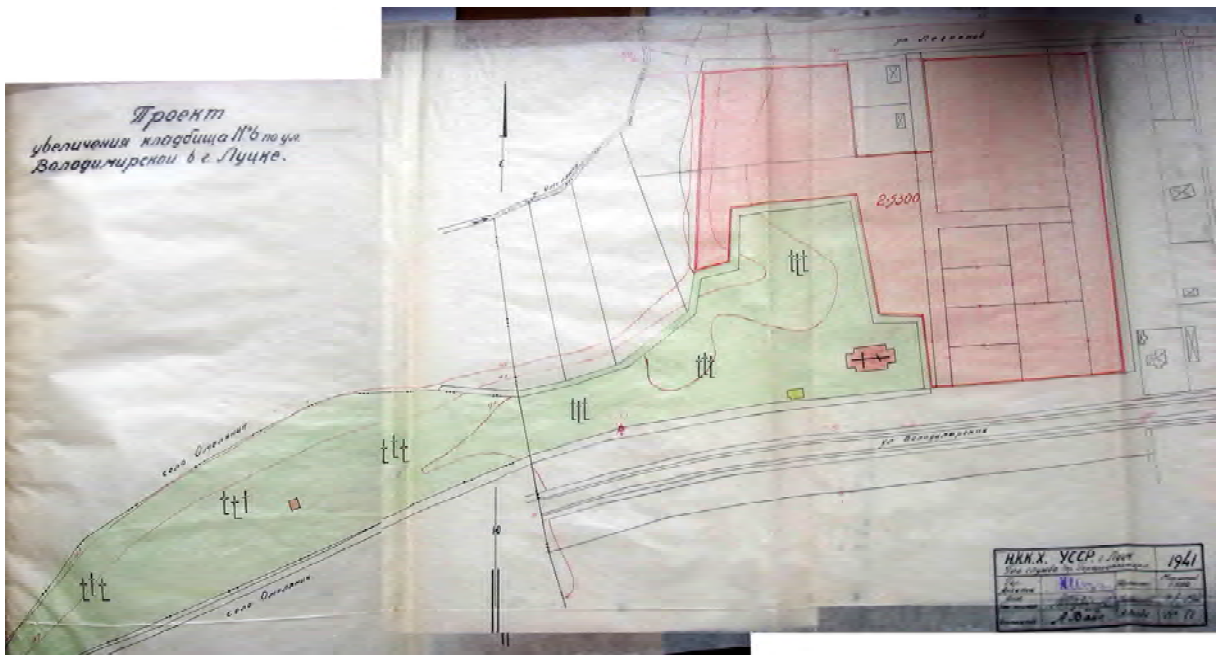
**Виклад основного матеріалу й обґрунтування отриманих результатів.** Великий краєзнавчий інтерес до висвітлення теми був проявлений волинським краєзнавцем Вальдемаром Едвардовичем Пясецьким.<sup>1</sup> У статті ми подаємо лише зібраний матеріал, в основному картографічний, який доповнює висвітлення історії втрачених військових некрополів часів Першої світової війни у м. Луцьку: по сучасній вулиці Володимирській (Рис. 1) і проспекту Перемоги (Рис. 2).

У Державному архіві Волинської області зберігаються документи Луцької міської управи фонд 3, опис 1, справа 1285 «Луцкая городская Управа. Циркуляр Волинского Губернатора и постановления Луцкой Городской Думы об устройстве братских военных кладбищ, 1914г.» і фонд Р-20, опис 1, справа 34 «Доповідна записка до проекту розширення територій кладовищ, плани кладовищ» лютий-березень 1941р., які свідчать про перебіг цих подій.

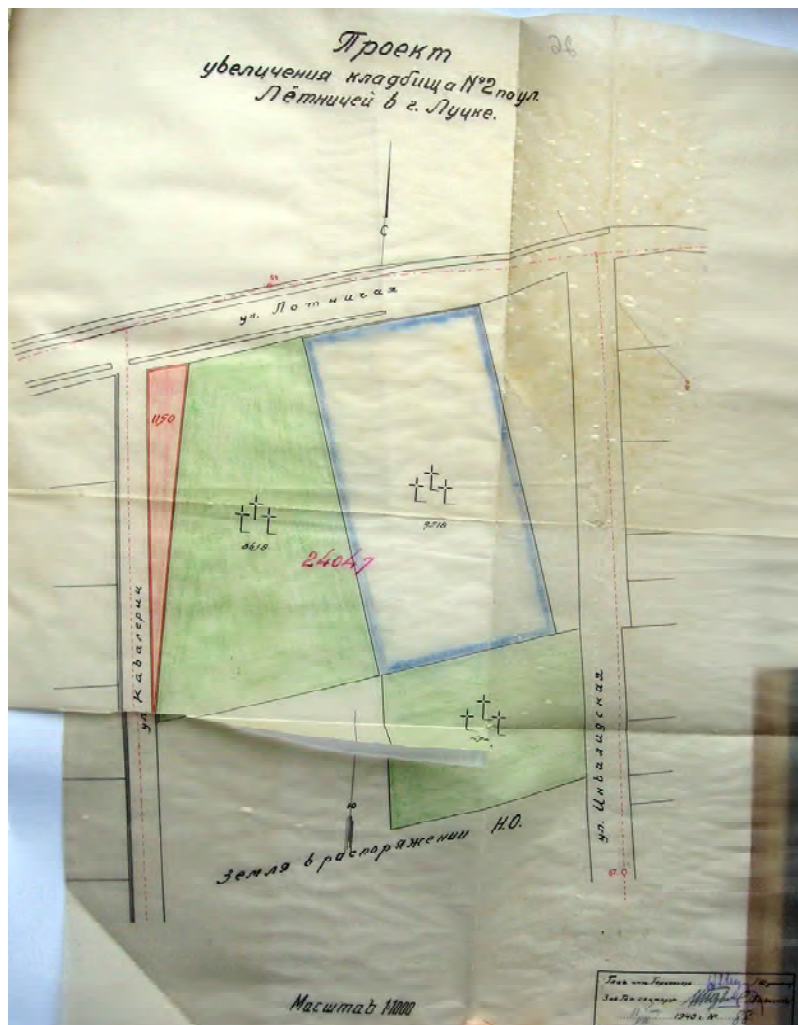
З початком Першої світової війни у прифронтові міста Російської імперії з театру воєнних дій у шпиталі, лазареті і лікарні прибували ранені та хворі військовослужбовці. Деякі з них від тяжких поранень і хвороб помирали. Олександрійський комітет, який опікувався пораненими, з турботою про увічнення пам'яті жертв війни, виступив з пропозицією про влаштування особливих Братських кладовищ, які б служили нагадуванням майбутнім поколінням про жертви Великої Європейської війни. Ця пропозиція була розглянута і на її основі 19.IX.1914 царським урядом була прийнята постанова, яка визначала порядок оформлення таких кладовищ та їх розміщення, як автономних частин на діючих чи на нових ділянках. А 30.X.1914 цей циркуляр отримала і Луцька міська управа (Додаток 1).

Із переписки між Луцьким міським головою від 19.XI.1914 (Додаток 2) і Луцьким повітовим військовим начальником від 28.XI.1914 (Додаток 3) нам відомо, що в Луцьку померло від ран 8 чоловік нижніх чинів, які були поховані на місцевому військовому кладовищі, тобто на західній околиці міста між вулицею Володимирською і річкою Омелянівкою. Це кладовище виникло в сер.XIX ст. відоме на той час, як шпитальне чи гарнізонне. В 1902 році на ньому замість дерев'яної каплиці було зведено храм в честь Святого Феодосія. З осені 1914 року проводилися поховання військовослужбовців, які загинули на полі бою чи померли від ран. За дослідженнями Вальдемара Пясецького на Братському кладовищі було поховано 801 солдат і офіцерів.<sup>2</sup>

В Російську армію призивалися представники різних національностей і віросповідання, тому уже в листопаді 1914 року виникло питання чи можна на Братських кладовищах проводити поховання військовослужбовців не християнського віросповідання, а також військових ворожих армій. В циркулярі від 4.XII.1914 було надано роз'яснення, що для військових російської армії не християнського віросповідання дозволялося відкривати окремі ділянки. А поховання військових ворожих армій на Братському кладовищі не рекомендувалось (Додаток 4). Однак війна диктувала свої правила, це прослідковується на другому військовому кладовищі у Луцьку (сучасній проспект Перемоги). Це кладовище виникло у 1895 році, як нове православне на тодішній східній околиці міста над Теремнівською дорогою. Згодом з будівництвом у місті німецької кірхи, в кінці православного кладовища було виділено протестантський квартал. А в роки Першої світової війни виникла третя частина - військова. За дослідженнями Вальдемара Пясецького до виникнення військової частини цього кладовища в якійсь мірі причетне летовище, яке було влаштоване через дорогу, на колишньому військовому полігоні. Збитих австрійських чи німецьких військових льотчиків, або, як їх тоді називали летунів, спеціальна команда відшу-кувала та хоронила навпроти протестантського кладовища (без такого свідчення збитий літак не зараховувався). Своїх збитих військових льотчиків хоронили навпроти православного. Із захопленням австрійцями Луцька, померлих від ран чи вбитих своїх воїнів хоронили на військовій частині цього потрійного кладовища. Оскільки тут була похована значна кількість австрійських солдат і офіцерів, на вході до нього було споруджено величний цегляний меморіал з написом: «PRO PATRIA» (За Батьківщину). Ще один напис: «Тут в пошані почивають колишні вороги. перебувайте в мирі благословенні душі». Дата зведення і автор проекту меморіалу ще не відомі. Вальдемар Пясецький припускає, що найвірогідніше, його було зведено в кінці 1915 року, чи на самому початку 1916 року. Він посилається на дві поштові листівки, видрукувані у видавництві «Марік і Душнік. Богемія». Для цього використано знімки фотографа Ф.Й.Маріка із Сміхова, що в передмісті Праги.<sup>3</sup>

У між воєнний період Луцький магістрат проводив догляд за військовими некрополями. Про їх добрий стан може слугувати інформація, що у 1940 році працівниками Волинського краєзнавчого музею був складений «Список історичних пам'яток і будов, що мають історичну і архітектурну цінність», до якого були включені:

- «Кладовище часів I-ї імперіалістичної війни з могилами російських і австрійських солдат і двома

пам'ятниками»;

- «Володимирське кладовище часів імперіалістичної війни 1914-1919 років».

На початку 1941 року міською владою була проведена інвентаризація кладовищ міста, на основі чого підготовлена доповідна записка (Додаток 5), у якій зокрема подані короткі описи:

- на вулиці Володимирській кладовище складалося з 2-х частин: приходського з кам'яною церквою і військового з кам'яним пам'ятником у вигляді масивного обеліска (пам'ятник не зберігся, нажалі нам невідомо про його вигляд).

- на вулиці Льотничій кладовище складалося з 3-х частин: військового, євангельського і православного. Військове кладовище часів Першої світової війни з кам'яним пам'ятником, обнесене огорожею з кам'яних стовпів.

Також до доповідної записки була прикладена схема кладовищ міста («Схема распределения кладбищ г. Луцка») де вони позначені під №6 на вулиці Володимирській (Рис.5) і під №2 на вулиці Льотничій (Рис.6) і більш детальні плани, що дають уяву про їх конфігурацію: на вулиці Володимирській (Рис.7); на вулиці Льотничій (Рис.8).

Після воєнний період.

На вулиці **Володимирській** вільна площа кладовища, яка була зазначена у доповідній записці 1941 року (Додаток 5), поступово зовсім скоротилася і почалось безконтрольне проведення поховань на території військового, що привело до поступового його візуального зникнення (втрачені надмогильні пам'ятники, неможливо прослідкувати його межі, тощо)

В березні 2007 року Луцький міський голова звернувся до ректора Волинського державного університету ім. Лесі Українки з пропозицією паспортизації поховань часів Першої світової війни (Додаток 6). Згідно цієї пропозиції у травні 2007 року група студентів історичного факультету спільно з відділом охорони пам'яток історії та культури при Волинському краєзнавчому музеї, провела часткову інвентаризацію, оскільки об'єм роботи був значним, тому було обстежено лише північно-східний кут кладовища, також встановлено, що західна частина потрапила під забудову (Додаток 7 А-Г).

20 жовтня 2007 року біля Свято-Феодосіївської церкви (Рис.3 і 4) було відкрито пам'ятник<sup>4</sup> з написом:

«У пам'ять про загиблих під час  
Першої світової війни солдатів  
російської, німецької та австро-  
угорської армій, похованих тут,  
і на честь примирення між  
народами Європи.

Споруджено 2007 року з ініціативи  
Благодійного фонду «Останній солдат»  
і за сприяння Луцького міського голови.»

На вулиці **Льотничій** на місці кладовища у 1959 році зведено Луцьку спеціалізовану школу І-ІІІ ступенів №5 (проспект Перемоги, 16), що привело до його часткової втрати, а решту території знівельовано. Збереглися лише декілька фотографій цього меморіалу, які опубліковані в краєзнавчій літературі.<sup>5</sup>

У 2003 році міською владою розглядалося питання про виділення земельної ділянки під будівництво житлового будинку та адмінприміщення по проспекту Перемоги – вулиці Кліма Савура (територія спеціалізованої школи №5). В той час сектор археології відділу охорони пам'яток історії та культури при Волинському краєзнавчому музеї був уповноважений для узгодження і спільних дій між управліннями земельних ресурсів, містобудування та архітектури з управлінням культури у здійсненні контролю за дотриманням законодавства України про пам'ятки та з метою узгодження ведення земляних робіт і уникнення можливості випадкового руйнування будівельними організаціями археологічних пам'яток - згідно розпорядження облдержадміністрації від 29.12.1997 №782 «Про поліпшення пам'яткоохоронної діяльності та збереження археологічних пам'яток області».<sup>6</sup> Сектором археології було надано заключення про неможливість виділення даної земельної ділянки (Додаток 8 А і Б).

У 2013 році в колективі Волинської обласної організації Національної спілки краєзнавців України було обговорено питання про відновлення пам'ятника загиблим воїнам воюючих сторін часів Першої світової війни в м. Луцьку на розі пр. Перемоги – вул. Грибоедова (до 100-річчя початку війни).

В.Е.Пясецьким була підготовлена історична довідка про виникнення в Луцьку австрійського меморіалу «PRO PATRIA» (Додаток 9 А і Б; Додаток 10 А-В). Однак дирекція СЗОШ №5 заперечила встановлення пам'ятника, зіславшись на державні будівельні норми (Додаток 11).



Перша світова війна залишилась в пам'яті народів Європи і світу, втілена в багатьох монументах, споруджених на честь визначних подій війни і мільйонів полеглих солдатів. На Волинській землі, де проходили жорстокі бої, на полях битв залишились поодинокі та братські могили солдат воюючих сторін. З 1969 року під охорону держави було взято лише 15 об'єктів культурної спадщини періоду Першої світової війни.<sup>6</sup>

Збереження пам'яті про Луцькі військові некрополі навіть у такому стані є надзвичайно важливим для сучасного суспільства, як пласт української історії.

#### **Висновки**

1. Могили полеглих воїнів Першої світової війни уже сторіччя є об'єктами особливої уваги лучан.
2. Колишні військові кладовища, як некрополістичні пам'ятки були невід'ємною і вагомою частиною історико-культурного надбання Луцька.
3. Здійснена науково-пошукова та громадсько-краєзнавча робота по збереженню пам'яті про Луцькі військові некрополі.
4. Громадськість міста, яка шанує історико-культурне надбання Луцька надіється, що буде знайдений компроміс щодо встановлення пам'ятного знака на місці колишнього військового некрополя (проспект Перемоги, 16) і встановлення буде здійснено найближчим часом.

1. Пясецький В.Е. ...Служили для майбутніх поколінь нагадуванням. // Волинські губернські відомості – 2001. – 8 листопада; Пясецький В.Е. Двоповерхове дикунство. // Волинська газета – 2007. – 1 березня; Пясецький В.Е. І кроки привидів вночі... // Волинська газета – 2007. – 30 серпня; Пясецький В., Мандзюк Ф. Вулиці і майдани Луцька — Луцьк, 2005.—С.123,124, 284,285; Пясецький В. Пам'ять не вмирає. // Gazeta Wolynska. - 2009. - 9 квітня; Пясецький В. Де мертві дивляться в небо, вірячи в мудрість живих (до історії одного з понад десятка давніх луцьких кладовищ, по-різному ліквідованих прокомуністичною владою). // Monitor Wolynski. – 2009. – 10 грудня; Пясецький В. Музейний список старожитностей, складений в 1940 р. // Волинський музей: історія і сучасність: Науковий збірник: Вип. 4. Матеріали IV Всеукраїнської науково-практичної конференції, присвяченої 80-річчю Волинського краєзнавчого музею та 60-річчю Колодяженського літературно-меморіального музею Лесі Українки, Луцьк – Колодяжне, 19-20 травня 2009 року – Луцьк, 2009. – С. 209-211; Пясецький В.Е. Пройдімося давнім Луцьком: вибрані історико-краєзнавчі новели і нариси. / Вальдемар Едвардович Пясецький. – Луцьк : ПВД «Твердиня», 2012. – С.141; Пясецький В. Меморіал призабутий. // Monitor Wolynski. – 2013. – 19 грудня; Пясецький В. «Де мертві дивляться в небо, вірячи в мудрість живих.» До історії виникнення луцьких меморіалів часів Першої світової війни. // Старий Луцьк. Науково-інформаційний збірник. Вип. IX. - Луцьк, 2013. – С.336-341.

2. Пясецький В. «Де мертві дивляться в небо, вірячи в мудрість живих.» До історії виникнення луцьких меморіалів часів Першої світової війни. // Старий Луцьк. Науково-інформаційний збірник. Вип. IX. - Луцьк, 2013. – С.337.

3. Там само. – С.337-340

4. Головачук С. Пам'ять без кордонів // Волинська газета. – 2007. – 25 жовтня.

5. Пясецький В. «Де мертві дивляться в небо, вірячи в мудрість живих.» До історії виникнення луцьких меморіалів часів Першої світової війни. // Старий Луцьк. Науково-інформаційний збірник. Вип. IX. - Луцьк, 2013. – С.339-340; Пясецький В., Мандзюк Ф. Вулиці і майдани Луцька — Луцьк, 2005.—С.123; Пясецький В. Музейний список старожитностей, складений в 1940 р. // Волинський музей: історія і сучасність: Науковий збірник: Вип. 4. Матеріали IV Всеукраїнської науково-практичної конференції, присвяченої 80-річчю Волинського краєзнавчого музею та 60-річчю Колодяженського літературно-меморіального музею Лесі Українки, Луцьк – Колодяжне, 19-20 травня 2009 року – Луцьк, 2009. – С. 210; Левчанівська І. Луцьк у 50-х роках ХХ століття. Луцьк. Волинська друкарня 2003. – С. 92,93.

6. Мазурик Ю.М. Проблеми охорони археологічних пам'яток Волинської області. // Міжнародний досвід охорони культурної спадщини та пам'яткоохоронне законодавство України. Матеріали конференції ( 18-19 квітня 2002 року). К., «Стилос», 2002. – С.107.

7. Чемерис О., Мазурик Ю. Пам'ятки періоду I світової війни на території Волинської області // Минуле і сучасне Волині та Полісся. Камінь-Каширський в історії Волині та України: Наук. зб.: Випуск 20. Матеріали ХХ Волинської обласної науково-практичної історико-краєзнавчої конференції. 26 жовтня 2006 р. – Луцьк, 2006. – С.200-205.

#### **Додаток 1. ЛУЦКАЯ ГОРОДСКАЯ УПРАВА 30. ОКТ. 1914.**

М. В. Д.  
Волынский Губернаторъ  
Губернское

по земскимъ и городскимъ  
деламъ Присутствіе  
№ 5232/5250  
г. Житомиръ.

ЛУЦКАЯ ГОРОДСКАЯ УПРАВА  
30. ОКТ. 1914  
Вход № 5779

В. Н у ж н о е.  
Ц и р к у л я р н о

Губернской и Уезднымъ Земскимъ Управамъ, Городскимъ Головамъ и Городскимъ Старостамъ Волынской губерніи.

Александровскій Комитетъ о раненныхъ, въ заботахъ объ увековеченіи памяти жертвъ войны, принявъ во вниманіе, что прибывающіе во многіе города ИМПЕРІИ съ театра войны раненые и больные воины размещаются в месныхъ госпиталяхъ, лазаретахъ, и больницахъ, где некоторые и умирають, полагалъ бы крайне желательнымъ, чтобы умершіе воины были хоронены в городахъ лишь на определенномъ кладбище и въ одномъ месте, съ сооруженіемъ на нихъ часовень, крестовъ, памятниковъ и проч., дабы такія особыя братскіе кладбища, оснащенные в последствіи деревьями и обнесены решеткой, служили напоминаніемъ последующимъ поколѣніямъ о жертвахъ Великой Европейской Войны.

Изложенныя предположенія Комитета, въ 19 день Сентября месяца сего года, удостоились ВЫСОЧАЙШАГО ЕГО ИМПЕРАТОРСКАГО ВЕЛИЧЕСТВА одобренія.

Для возможно широкаго осуществленія таковой ВЫСОЧАЙШЕЙ воли ГОСУДАРЯ ИМПЕРАТОРА представляется настоятельно необходимымъ, чтобы общественная городскія и земскія учрежденія оказали всемерное содействіе въ устройствѣ, въ подлежащихъ местахъ, братскихъ кладбищъ и въ сооруженіи, въ ознаменованіе памяти жертвъ настоящей Великой войны, въ местахъ родины воиновъ, павшихъ на поле брани и отъ полученныхъ ранъ во всехъ приходскихъ церквахъ досокъ съ начертаніемъ ихъ именъ, или другихъ памятниковъ, въ виде часовень, крестовъ, каменныхъ столбовъ, плитъ и т.п.

Сообщая объ изложенномъ, я, по распоряженію Г. Министра Внутреннихъ Дѣлъ, прошу Земскія Управы, Городскихъ Головъ и Городскихъ Старост Волынской губерніи предложить настоящій вопросъ, объ ознаменованіи памяти жертвъ войны въ местахъ ихъ вѣчнаго упокоенія и родины, на обсужденіе Земскихъ Собраній, Городскихъ Думъ и Собраній городскихъ уполномоченныхъ, копіи постановленій коихъ по сему предмету представить мне въ возможно непродолжительномъ времени.

При обсужденіи означеннаго вопроса прошу иметь въ виду: 1, что участки земли для братскихъ кладбищъ доставлялось бы весьма желательнымъ отвести, по возможности, въ чертъ городскихъ поселеній; 2/ что сообщеніе съ такими кладбищами должно быть свободно во всякое время года; 3, что участки для братскихъ кладбищъ желательно отвести въ сухой местности, а тамъ, где это, по местнымъ условіямъ, представлялось бы невозможнымъ устроить осушающія местность канавы и 4, что вблизи участковъ, отводимыхъ для братскихъ кладбищъ, не должно быть никакихъ городскихъ свалокъ нечистотъ или скотскихъ падалищъ и т.п...

Управляющій губерніею /подпись/ Гололобовъ.

Неприменный членъ / подпись/ Времева.

Секретарь /срѣпилъ/ В. Ненадкевичъ.

Верно: Секретарь

Державний архів Волинської області. Фонд 3, оп. 1, спр. 1285, арк.1, 1зв.

**Додаток 2. Луцькій городской голова Ноября 19 дня 1914 г.**

Луцькій городской голова

Г.Луцкому Уездному  
Воинскому Начальнику

№7032

Ноября 19 дня 1914 г.

Имею честь просить Ваше Высокоблагородіе сообщить: где похоронены нижніе чины умершіе въ г. Луцке отъ ранъ, полученныхъ въ последнюю войну, и не предполагается ли на военномъ кладбище отделить особое место для такихъ нижнихъ чиновъ. Въ утвердительномъ случае, Городское Управление совместно съ Земствомъ, приведутъ на собственный счетъ этотъ участокъ въ надлежащій видъ.

Городской голова

Державний архів Волинської області. Фонд 3, оп. 1, спр. 1285, арк.2.

**Додаток 3. ЛУЦКАЯ ГОРОДСКАЯ УПРАВА 28 НОЯБРЯ 1914.**

Луцкій Уездный

ВОИНСКІЙ НАЧАЛЬНИКЪ Г. ЛУЦКОМУ  
ГОРОДСКОМУ ГОЛОВЪ

по части строевой

ЛУЦКАЯ ГОРОДСКАЯ УПРАВА

27 Ноября 1914 г.

28 НОЯБРЯ 1914

№ 10817

Вход. № 6158

Восемь человекъ нижнихъ чиновъ умершіе въ гор. Луцке отъ ранъ, полученныхъ въ нынешнюю войну, похоронены на местномъ въ военномъ кладбище.

Если для такихъ нижнихъ чиновъ Городское Управление совместно съ Земствомъ имеетъ возможность отвести отдельный участокъ земли, то сделать это по моему мненію, следовало бы въ настоящее время.

П о л к о в н и к ъ

Делопроизводитель,  
Коллежскій Ассесоръ

Державний архів Волинської області. Фонд 3, оп. 1, спр. 1285, арк.3.

**Додаток 4. Циркулярно. 4 декабря 1914 года.**

М. В. Д.

Циркулярно.

Волынской Губернаторъ

Губернской и Уездным Земскимъ

Губернское

Управамъ, Городскимъ Головамъ

по земскимъ и городскимъ

и Городскимъ Старостамъ

деламъ Присутствіе.

Волынской губерніи

4 декабря 1914 года

№ 6055 / 6073

г. Житомиръ

И. д. Начальника Штаба Минскихъ военно - окружныхъ управлений на театре военныхъ действий 25 Ноября 1914г. за №7997 уведомилъ меня, что при обсужденіи основаній устройства и открытія братскихъ кладбищъ, однимъ изъ губернаторовъ былъ возбужденъ вопросъ, могутъ - ли служить эти кладбища для погребенія убиенныхъ и умершихъ отъ ранъ иноверцевъ и нижнихъ чиновъ нехристіанскаго веросповиданія, а также умершихъ воинскихъ чиновъ вражескихъ армій, или необходимо для нихъ открывать отдельные кладбища.

На сделанный по сему предмету запросъ Управляющій делами Александровскага комитета о раненыхъ сообщилъ: "положеніемъ" названнаго комитета признано, что братскія кладбища могутъ быть открыты для погребенія воиновъ русской арміи нехристіанскихъ вероисповеданій. Воиновъ - же неприятельскихъ армій, на братскихъ кладбищахъ погребать не следуетъ."

Объ изложенномъ уведомляю Земскія Управы, Городскихъ Головъ и Городскихъ Старостъ Волынской губернии в дополненіе к циркуляру моему отъ 25 Октября 1914 года за № 5232.

Управляющий губернією /подписаль/ Гололобовъ.  
 Непременный Членъ /подписаль/ Времевь.  
 Секретарь /скрепилъ/ В. Ненадкевичъ.  
 Верно: Секретарь

Державний архів Волинської області. Фонд 3, оп. 1, спр. 1285, арк.4.

**Додаток 5. ПРЕДСЕДАТЕЛЮ...ДОКЛАДНАЯ ЗАПИСКА 1941.**

**ПРЕДСЕДАТЕЛЮ ИСПОЛКОМА ЛУЦКОГО ГОРОДСКОГО СОВЕТА  
 ДЕПУТАТОВ ТРУДЯЩИХСЯ**

*тов.КОНОНЕНКО*

*Копии: Председателю Горплана*

*Завед. Горкомхозом.*

*«Гипроград» г.Львов Рынок №1*

**ДОКЛАДНАЯ ЗАПИСКА**

*К проекту организации новых кладбищ и использования существующих на территории города Л у ц к а .*

*К началу 1941 года в г.Луцке находилось 8 / восемь / кладбищ открытых и два закрытых, разбросанных неравномерно по всей территории города.*

*На берегу реки Стырь в части города, называемом «Красное» в конце улицы **Владимирской** находится кладбище, обозначенное на схеме №.6. Указанное кладбище состоит из 2-х частей: приходского с каменной церковью и деревянным домиком для сторожа и военного – времени первой империалистической войны, с каменным памятником виде массивного обелиска. Площадь кладбища равна 2,5688 га, из которой имеется свободной для погребений площади около 40% или 1,0000 га.*

*Кладбище необходимо огородить и произвести ремонт сторожки и памятника.*

*[...] По улице **Льотничей** находится кладбище, обозначенное №.2, которое состоит из 3-х частей:*

*а) кладбище военного, времени 1-ой империалистической войны, с каменным пам'ятником, обнесенное оградой из каменных столбов с деревянными штахетами, которые в настоящее время растасканы. Кладбище заполнено и погребения на нем не происходят. Площадь 0,9518 га. Кладбище обсажено деревьями 25, 30 летнего возраста;*

*б) кладбище евангелическое, площадью 0,4141 га , обнесенное забором из колючей проволоки. Свободной для погребений площади около 50% или 0,2400 га . Кладбище озеленено;*

*в) кладбище православное, обнесенное забором из колючей проволоки, площадью 0,8638 га. Свободной площади около 90%, что составляет 0,7800 га. Кладбище неблагоустроено: могилы разбросаны в беспорядке, зелени нет, ограда местами разобрана.*

*Все три кладбища межуются между собой и составляют одно целое. Запущены, нуждаются в благоустройстве и постоянном надзоре. Необходимо построить помещение для сторожа. [...]*

Державний архів Волинської області. Фонд Р-20 оп.1 спр.34 арк.1,2.





Додаток 6.

Лист Луцького міського голови 2007 р.

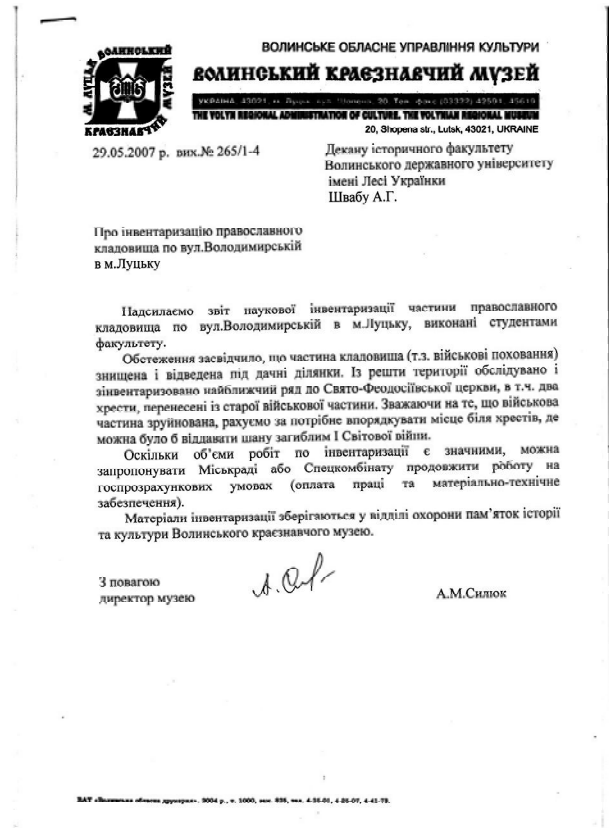

Додаток 7 А.

Лист Волинського краєзнавчого музею 2007 р.

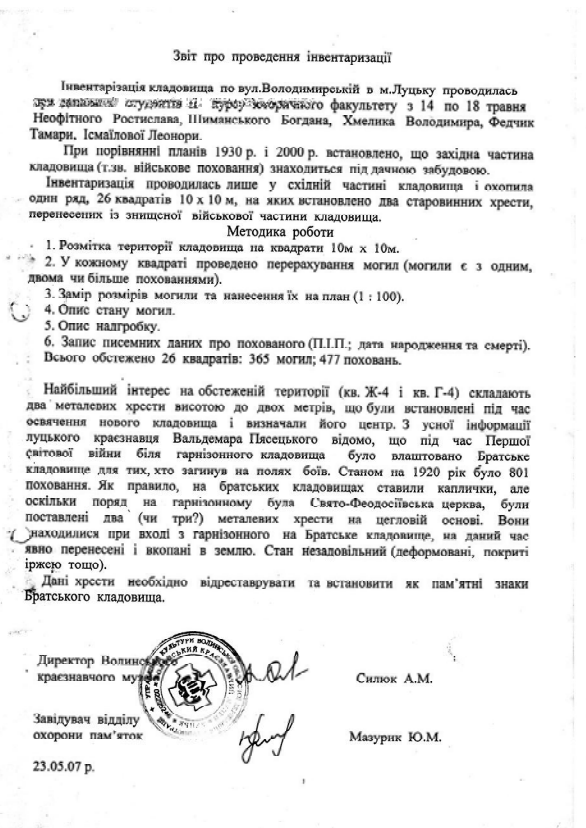

Додаток 7 Б.

Звіт Волинського краєзнавчого музею 2007 р.

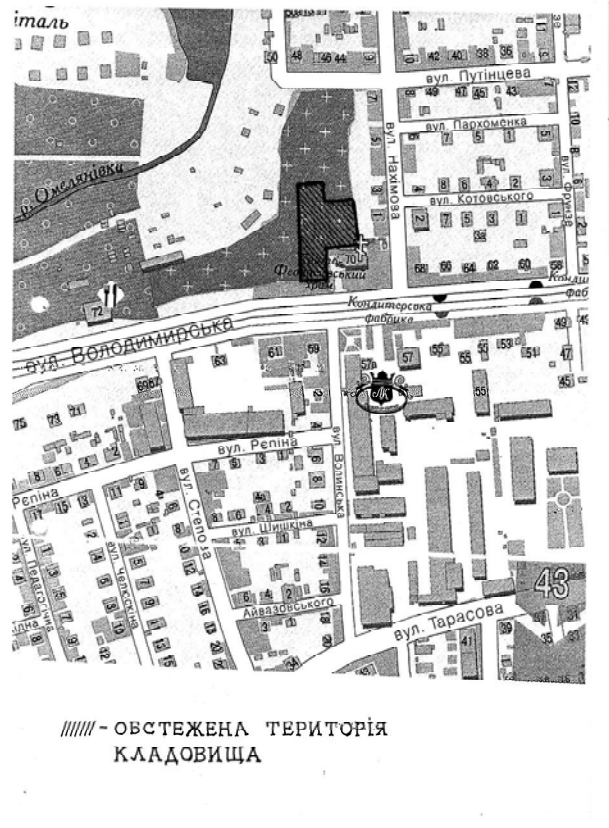

////// - ОБСТЕЖЕНА ТЕРИТОРІЯ КЛАДОВИЩА

Додаток 7 В.

Сучасний план міста.  
Обстежена територія кладовища 2007 р.

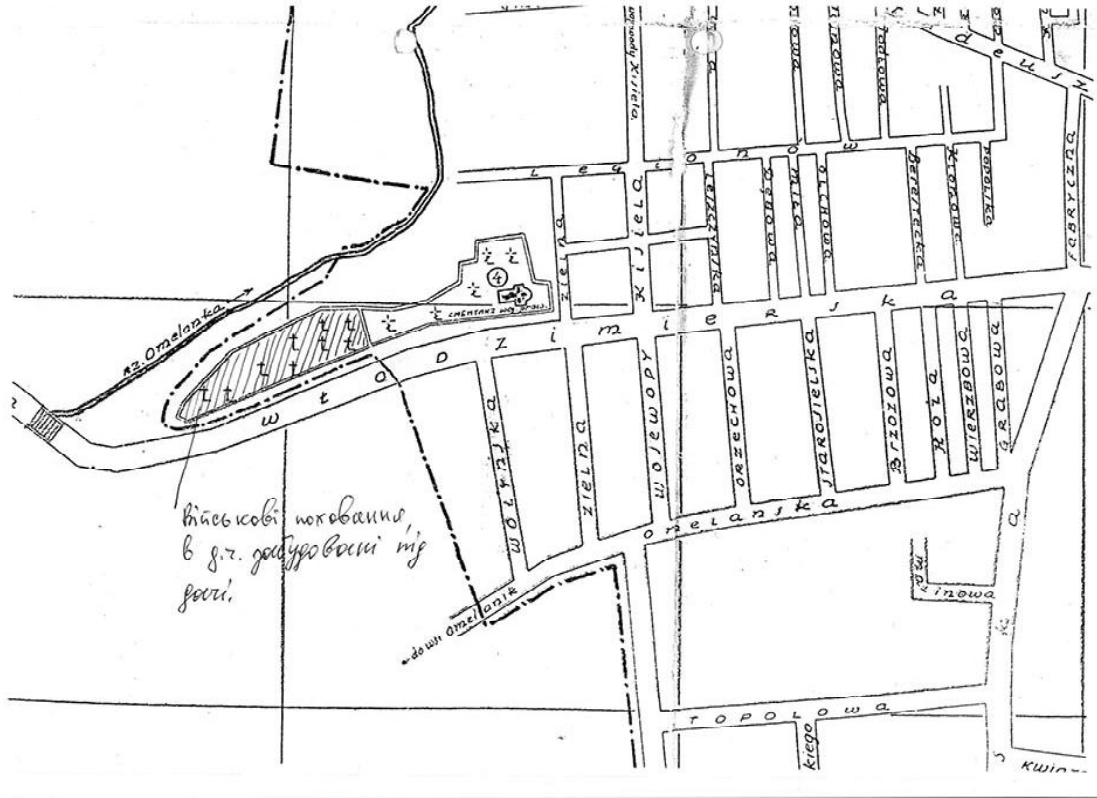

Додаток 7 Г.  
План міста 1930-х років. Західна частина кладовища під забудовою.



№ 14 - 08 2003 р. № 200/4

Голові Луцької міської ради  
п.Кривошацькому А.Ф.

Копія: директору МП "Турія"  
Войдзюку А.М.

Згідно клопотання МП "Турія" про попереднє погодження місця розташування 16-кв. Житлового будинку та адміністративних по пр.Перемоги - вул.Клима Савура в м.Луцьку було проведено опрацювання архівно-бібліографічних матеріалів. Ними встановлено, що на території, де планується розміщення об'єкту, знаходяться залишки давнього кладовища (копія архівної довідки додається).

Згідно пункту 4 розпорядження Кабінету Міністрів України від 20.07.98 р. №604-р "Про додаткові заходи щодо збереження місць поховань у населених пунктах України" проведення будівельних робіт не допускається на території давнього кладовища.

Враховуючи час і характер кладовища, його необхідно взяти на облік, як об'єкт культурної спадщини. Також необхідно визначити охоронну зону кладовища, яка відділяла б його від міської забудови. Виконати цю роботу можуть спеціалізовані науково-проектні установи на зразок "УкрНДПроекстратарація" у м.Києві, "Укрзахідпроектстратарація" у м.Львові.

Директор музею

А.М.Ситюк

Зав. сектором археології

Ю.М.Мазурин

Додаток 8 А.

Заключення про неможливість виділення земельної ділянки по проспекту Перемоги - вулиці Клима Савура (територія спеціалізованої школи №5).

М. Мазурин В.М.  
Дир. музею.  
23.08.03

**ДЕРЖАВНИЙ КОМІТЕТ АРХІВІВ УКРАЇНИ**  
**ВОЛИНСЬКА ОБЛАСНА ДЕРЖАВНА АДМІНІСТРАЦІЯ**  
**Державний архів області**

43004, м. Луцьк, вул. Ветеранів, 20, каб. 5-74-20

20.01.2003 № 141-37 Волинський краєзнавчий музей  
На № \_\_\_\_\_

**АРХІВНА ДОВІДКА**

По документах архіву встановлено, що станом на літній 1941 року/число не вказане/ в м.Луцьку по вул. Проспект Перемоги/1980р./, з 1939 р.-Льотничя, з 1954 р.-Арґама та вул.Клима Савури/1992р./, з 1989 р.-Зовнішня, з 1944 р.-Іввалідська, з 1960 р.-Мацгета, знаходилось кладовище, яке складалося з 3-х частин:

- 1.- кладовище військове, періоду I Світової війни, з кам'яними пам'ятниками, площею 0,9518 га.
- 2 - кладовище євангельське, площею 0,4741 га.
- 3 - кладовище православне, площею 0,8638 га.

Всі три кладовища межували між собою і складали єдине ціле. У фонді зберігається схема розміщення кладовищ у м.Луцьку та проект збільшення кладовища по вул.Льотничя.

Відомостей про відкриті та закриті вищевказаних кладовищ не виявлено.

Підстава: Р-20 оп.1 спр.34 арк.1,2,1а,4а.

Директор О.П.Тарас В.Гіка  
Нач.відділу А.Кравчук

Бх. №5/41  
23.08.03

ПОВІДОМЛЕННЯ №№ 4974, 5000 В. Т. 10000. Зам. 1982 АБ.

Додаток 8 Б.

Архівна довідка про кладовище на вулиці Льотничій.



**Волинська обласна організація  
Національної спілки краєзнавців України**

43025, м. Луцьк, проспект Воли, 13, телефон: (0332) 23-14-72  
e-mail: lutskvoensku@rambler.ru

Голові обласної державної адміністрації  
Климчуку Б. П.

**Про відновлення пам'ятника загиблим воїнам  
воюючих сторін часів Першої світової війни в м. Луцьку на розі  
пр. Перемоги – вул. Грибосдова  
Шановний Борисе Петровичу!**

Правління Спілки краєзнавців у зв'язку з тим, що наступного року буде 100-річчя початку Першої світової війни, звертається до Вас з пропозицією про відновлення пам'ятника загиблим всім воюючим сторонам, який був встановлений в місті Луцьку на території військового кладовища (зараз територія ЗОШ-№5), котрий проіснував до 1950-х років. Тут були поховані військовослужбовці Австро-Угорських і Німецьких військ, частково – солдати Російської армії.

Окремі події Першої світової війни навмисно приховувалась та замовчувалась в часи Радянського Союзу. Як наслідок — на території України, Білорусії, Росії меморіальні пам'ятники цих подій були в значній мірі знищені. Проте, ця неймовірна трагедія людства не повинна піти у забуття.

Щорічно 1-3 серпня у країнах Європи вшановують пам'ять загиблих, а для відзначення столітньої річниці Великої війни у 21-й країні світу створено спеціальні організаційні комітети, завданням котрих буде впорядкування кладовищ, проведення наукових конференцій, масштабних історичних реконструкцій та інших тематичних заходів. Спілка пропонує долучитись до цих ініціатив.

7602/47/1-13 by 22.11.13

778-217

**Додаток 9 А.**

*Лист Волинської обласної організації  
Національної спілки краєзнавців України.*

Окрім того, відновлення пам'ятника беззаперечно матиме вагомий позитивний значення для відродження духовної культури нації і виховання молоді, сприятиме міжнародному авторитету України та культурному взаєморозумінню.

Історична довідка додається.

З повагою.

Голова ВООНКУ  
Професор Східноєвропейського  
Національного університету  
Імені Лесі Українки



Г. В. Бондаренко

20 листопада 2013 р.

Бондаренко Г. В. 23-14-72

**Додаток 9 Б.**

*Лист Волинської обласної організації  
Національної спілки краєзнавців України.*

**Історична довідка про виникнення в Луцьку  
австрійського меморіалу «PRO PATRIA»**

У 1895 році на околиці Луцька понад Теремнівською дорогою (згодом вулиця Лютничка, тепер – проспект Перемоги) було закладено нове православне кладовище. Через 10 років, в зв'язку з булінінством німецької кірми, в кінці православного кладовища було виділено протестантський квартал. У роки Першої світової війни виникла третя частина кладовища вздовж Теремнівської дороги – військова.

До виникнення військової частини цього кладовища в якійсь мірі причетне летовище, яке було влаштоване через дорогу, на колишньому військовому полігоні. Збитих австрійських чи німецьких військових лютчиків, або, як їх тоді називали, лютунів спеціальна команда відшукувала та захоронювала вала навпроти протестантського кладовища. (Без такого свідчення збитий літак не зараховувався.) Своїх збитих військових хоронили навпроти православного.

Із захопленням Луцька і переходом лінії фронту на південний схід від міста, померлих від ран чи збитих австрійських воїнів хоронили на військовій частині цього потрібного кладовища. Оскільки тут була похована значна кількість австрійських солдат і офіцерів – спеціальна команда зайнялась його утримуванням. Кладовище було обгороджене, а на вході до нього споруджено величний меморіал «PRO PATRIA».

Меморіал невисокий, а його ступінчасте завершення нагадувало піраміду. Дата зведення і автор проекту меморіалу нам не відомі. Найвірогідніше, його введено в кінці 1913-го чи на самому початку 1916 року. Про це свідчать дві поштівки, відрукувані у видавництвах «Марія і Душнік. Богемія». Для цього використано знімки фотографа Ф. Й. Маріка із Сміхова, що в передмісті Праги.

Меморіал «PRO PATRIA» відомий також по фотографії Ірини Левчанівської, виконаній в міжвоєнний час. На цьому знімку впорядкування

я клумби перед меморіалом відсутні. Існує версія, що Луцький магістрат отримувая певну компенсацію від австрійської влади чи якоїсь громадської організації за догляд меморіалу. Під час німецької окупації огорожу навколо меморіалу було поновлено.

Ліквідований меморіал у перші повоєнні роки. Окремі старожилки, що мешкали поряд, ще його пам'ятають. Міська влада Луцька планувала на місці меморіалу влаштувати парк. Збереглося відповідне рішення з цього приводу. Згодом про нього забули – і на місці кладовища зведено середню (зараз спеціалізована загальноосвітня) школу № 5. Тоді при копанні рову для фундаменту допоміжної споруди (майстерні) натрапили на поховання австрійського офіцера.

Пам'ять про меморіал «PRO PATRIA» варто відновити з багатьох причин. Тут поховано представників воюючих сторін. Російський уряд подібного не допускав, австрійці хоронили поряд своїх і чужих.

Вважаємо, що варто на перехресті проспекту Перемоги і вулиці Грибосдова встановити стелу із схематичним зображенням меморіалу, інформацією про існування тут в минулому військового кладовища і написом, який раніше увічнював меморіал:

Зулились, перекохані!  
У них могилах спочивають ті,  
гірлі поливу, які радо віддали  
життя за Батьківщину

Член Спілки краєзнавців України

Володимир Пясецький

Підписано  
Володимир Пясецький  
4.06.2013р.

**Додаток 10 А.**

*Історична довідка В.Е.Пясецького.*

**Додаток 10 Б.**

*Історична довідка В.Е.Пясецького.*





*Додаток 10 В.  
Фото до історичної довідки В.Е.Пясецького.  
Австрійський меморіал «Pro Patria».  
Поштівка. Прага. 1916р.*



*Додаток 10 В.  
Фото до історичної довідки В.Е.Пясецького.  
30-ті роки ХХ ст. Фото І.Левчанівської.*



*Додаток 10 В.  
Фото до історичної довідки В.Е.Пясецького.  
Австрійський меморіал «Pro Patria».  
Поштівка. Прага. 1916р.*

  
**УКРАЇНА**  
**ЛУЦЬКА МІСЬКА РАДА**  
**УПРАВЛІННЯ ОСВІТИ**  
 вул. Шевченка, 1,  
 м. Луцьк, 43025  
 Тел. (0332) 724800,  
 факс (0332) 724800  
 E-mail: mickuo@lt.ukrtel.net  
 Web: <http://www.osvitam.lutsk.ua>  
 Код ЄДРПОУ 02141673  
 24.12.2013 № 16-8/3635

Луцька міська рада

На № \_\_\_\_\_ від \_\_\_\_\_

На ваш лист від 17.12.2013 № 18.1-3/898 інформуємо, що дирекція СЗОШ №5 заперече встановленню пам'ятника загиблим воїнам воюючих сторін часів Першої світової війни в м. Луцьку на території Луцької спеціалізованої школи І-ІІІ ступенів № 5.

Крім того будівництво пам'ятного знака на території СЗОШ №5 унеможливиться тим, що:

- заклад має оформлений акт на право постійного користування земельною ділянкою,
- виготовляється містобудівний розрахунок на добудову корпусу початкових класів СЗОШ №5,
- на вказаній вами ділянці території розташований спортивний майданчик школи, встановлення розмірів якого передбачено відповідними нормами ДСанПІН 5.5.2.008-01 та ДБН В.2.2-3-97.

Начальник управління

Силка 727251



Олег Гребешок

*Додаток 11.  
Лист управління освіти.*

Тарас ВЕРБА (*Луцьк*), Домініка СЕМІНСЬКА (*Торунь*),  
Олексій ЗЛАТОГОРСЬКИЙ (*Луцьк*)

## АРХЕОЛОГІЧНІ ДОСЛІДЖЕННЯ В с. КОСТЮХНІВКА У 2015 р.

У польовий сезон 2015 року спільною українсько-польською експедицією було проведено археологічні роботи і ексгумація могил солдатів, загиблих в бою під час Першої світової війни в с. Костюхнівка. Дослідження проводились з ініціативи Ярослава Горецького, керівника Центру українсько-польського діалогу в Костюхнівці, організації, яка функціонує вже 17 років і ставить за мету міжнародну співпрацю в сферах культури та історії. Центр діалогу заснований як табір для харцерів з Польщі, та зараз являє собою рекреаційний комплекс та музей, експонати в якому представлені виключно знахідками з полів боїв під Костюхнівкою та різного роду реконструкцій на тему Першої світової війни.

Дослідження проводились під егідою Державної міжвідомчої комісії у справах увічнення пам'яті жертв воєн, депортацій та політичних репресій при Кабінеті міністрів України та Ради по захисту пам'яті боротьби і Мучеництва з Варшави. В роботах брали участь співробітники ДП «Волинські старожитності» ДП ОАСУ НДЦ ІА НАНУ - археологи - Олексій Златогорський, Сергій Шабловський Тарас Верба, Андрій Амонс, український історик. З Польської сторони участь у роботі приймали д-р Домініка Семінська (керівник з польської сторони), Мечислав Гура (Лодзь), магістр Адам Кучинський (Торунь), Міхал Семінські (Торунь), Пол Бендзак (Музей Незалежності у Варшаві), Катажина Рогальська і Лукаш Суска (Музей Юзефа Пілсудського у Сулейовек) і група добровольців з Польщі.[1]

Основна мета роботи полягала в дослідженні та ексгумації решток із могил польських легіонерів з Першої світової війни, які не збереглися і розташовані на місцевому комунальному кладовищі та подальше їх захоронення на військовому меморіалі в урочищі «Польський Ліс» з відповідним пошануванням пам'яті загиблих. По отриманій інформації в Костюхнівці, на вищевказаному місці, мала знаходитись одна братська могила на сорок тіл, яка з'явилась в 1923 та кілька менших могил. Упродовж багатьох десятиліть цвинтар перебував у занедбаному стані, могили заросли лісом і як наслідок були стерті з народної пам'яті. В 2007 році силами Ярослава Горецького та його волонтерів було знайдено місце розташування частини з цих могил.

Під час Першої світової війни в складі австро-угорських військ в війні приймав участь Польський Легіон, організований з польських та українських добровольців Юзефом Пілсудським з воєнізованих організацій «Стрілець», «Стрілецький союз», «Польські стрілецькі дружини». В 1916 році Легіон складався з трьох бригад, 1-ша – командуючий Юзеф Пілсудський, 2-га – командуючий Юзеф Галлер, 3-тя – командуючий В.Гжесицький.

З історичних джерел та архівних даних відомо, що військові дії за участю польського Легіону в районі с. Костюхнівка, відбувались протягом 1915 та 1916 років. Найбільша битва під Костюхнівкою, в якій взяли участь польські легіонери під командуванням Юзефа Пілсудського відбулася 4-7 липня 1916 року, в яких полягла значна частина бійців Легіону. Наступаючій російській армії, яка налічувала по різних даних від 10 до 26 тисяч шабель та багнетів, а протистояло їм 5500 легіонерів, завданням яких було прикривати відхід австро-угорських військ. За кілька днів бійці Легіону втратили вбитими, пораненими та полоненими біля 2000 чоловік, але дали змогу відійти союзникам. Варто зазначити, що в складі Легіону, імовірно, знаходилось певне число українців. Полеглих солдатів, якщо була така можливість, захоронював капелан Юзеф Панасій. По його спогадах він багаторазово організовував поховання військових в околицях села та на «Польській Горі».

### *Археологічні дослідження*

Перша частина робіт полягала в закладенні розкопу на місці розташування могили №1, було закладено розкоп №1 розмірами 4 x 5 м в північно східній частині цвинтаря. Місце досліджень було оточене сучасними могилами та деревами. Після зняття дерну та гумусованого прошарку на глибині 0,3-0,5 м від денної поверхні було зафіксовано три об'єкти, імовірно сліди могильних ям. Перша знаходилась в південній частині розкопу мала розміри 1,5 x 2,5 м, південна та східна частина об'єкта виходили за межі розкопу. Інший об'єкт, якому було присвоєно порядковий номер 2, знаходився за два метри на північ від об'єкта №1 і мав розміри 1,1 x 1,2 м і повністю був в межах розкопу. Черговий об'єкт, по нумерації - №3, знаходився в північно західній частині розкопу і мав розміри 1 м x 0,5 м. Його західна частина виходила за межі розкопу. У зв'язку з тим, що два об'єкти виходило за межі існуючого розкопу вирішено було закласти дві дорізки – перша в південно західній частині розмірами 1,7 x 2 м та друга в північно східній частині розмірами 2 x 2,5 м., яка показала наявність нових об'єктів, яким присвоєно відповідно номери 4,5,6. Дно

розкопу на рівні виявлення плям було розчищено та була проведена фіксація. На всій глибині до самих об'єктів траплялись поодинокі людські кістки.

Після відкриття всієї площі могильних ям, почалось дослідження самих об'єктів. Розпочато було з об'єктів №1 та №2, на глибині 0,1 м від рівня виявлення з'явилися людські рештки, які лежали без анатомічного укладу. Було вирішено провести ексгумацію з ям №1 та №2. Предмети, які знаходились в об'єктах були сфотографовані та інвентаризовані. В подальшому було ексгумовано рештки з ям №3, №4, №5 та №6. Після завершення ексгумації та антропологічних робіт всі рештки було вкладено до трун.

У всіх без виключення могилах останки не мали анатомічного укладу, а краніологічний матеріал був представлений цілими черепами та їх фрагментами. Кількість ексгумованих осіб визначалась на основі кількості нижніх щелеп, великогомілкових, стегнових, тазових кісток та крижів. Мінімальна кількість осіб похованих в братських могилах становить, як мінімум 206 осіб. Такі цифри вдалось отримати в результаті роботи антрополога Міхала Сімінські, нижче представлені його дані.

Перелік цілих кісток:

черепи	– 145 одиниць;
мандібули	– 184 одиниць;
стегнові ліві	– 186 одиниць;
стегнові праві	– 159 одиниць;
тазові ліві	– 141 одиниць;
тазові праві	– 117 одиниць;
гомілкові ліві	– 169 одиниць;
гомілкові праві	– 169 одиниць;
крижові	– 152 одиниць.

Перелік фрагментарних кісток:

мандібули	– 33 фрагментів;
стегнові ліві	– 31 фрагментів;
стегнові праві	– 53 фрагментів;
тазові ліві	– 67 фрагментів;
тазові праві	– 78 фрагментів;
гомілкові ліві	– 18 фрагментів;
гомілкові праві	– 31 фрагментів.

Щодо фрагментарних кісток в антропології існує методика, яка усереднює похибку кількості осіб, після обробки інформації картина виглядала наступним чином,

Кількість осіб по фрагментарних кістках:

по мандібулах	– 11,66 осіб;
по стегнових	– 42,5 осіб;
по тазових	– 73 осіб;
по гомілкових	– 26 осіб;

Кількість осіб в загальному середньому:

по мандібулах	– 201 осіб;
по стегнових лівих	– 218 осіб;
по стегнових правих	– 212 осіб;
по тазових лівих	– 208 осіб;
по тазових правих	– 194 осіб;
по гомілкових лівих	– 187 осіб;
по гомілкових правих	– 200 осіб.

Загальна кількість осіб по могилах (від мінімального показника до максимального):

могила №1	– 137-145 осіб;
могила №2	– 25-34 осіб;
могила №3	– 20-28 осіб;
могила №4	– 13-17 осіб;
могила №5	– 8-10 осіб;
могила №6	– 3-5 осіб.

Таким чином по різних показниках є цифри від 206 до 239 осіб, на жаль без анатомічного укладу тіл точніше встановити кількість загиблих на даний час неможливо.[2]

Варто розглянути кожну могильну яму окремо.

Могильна яма №1 знаходиться в північно-східній частині кладовища, в розкопі № 1, з розмірами 1,7 x 3,7 м на осі схід-захід і глибиною 1,7 м. Стратиграфія – 0,00-0,05 м – дерн, 0,05-0,15 м – гумусований супісок, 0,15-1,7 м – супісок з вкрапленнями гумусу та поодинокими кістками, нижче материковий пісок. Мінімальна кількість похованих в могилі становить 137 осіб. Характеристика наявних матеріалів та спосіб їх вкладання в яму свідчить про вторинне захоронення або захоронення тіл з поля бою знищених, або артилерійським обстрілом, або тіл, які пролежали довгий час на повітрі і почали розкладатись. В кількох випадках можна було прослідкувати наявність кульових поранень на черепах. Крім цього в могилі було знайдено особисті речі: фрагменти поясів, пряжки, гудзики, погон 307 полку 77 дивізії армії Російської імперії, фрагменти від шапок, обойма з набоями калібру 7,62 мм для карабіну типу Мосіна, поодинокі набої того ж типу, залишки протигазу, 90 одиниць високого військового взуття та 2 одиниці взуття на шнурівках, ложка, монети, православні кишенькові ікони, хрестики та медальйони.

Могила №2 знаходиться в північно-східній частині кладовища, в розкопі № 1, з розмірами 1.2 x 1.1 м на осі схід-захід і глибиною 0,7 м. Стратиграфія – 0,00-0,05 м – дерн, 0,05-0,15 м – гумусований супісок, 0,15-0,7 м – супісок з вкрапленнями гумусу та поодинокими кістками, нижче материковий пісок. Кількість похованих – 25 осіб. Характеристика наявних матеріалів та спосіб їх вкладання в яму свідчить про вторинне захоронення або захоронення тіл з поля бою знищених, або артилерійським обстрілом, або тіл, які пролежали довгий час на повітрі і почали розкладатись. В кількох випадках можна було прослідкувати наявність кульових поранень на черепах. При тілах було знайдено пояси, пряжки, 11 набоїв калібру 7,62 мм для карабіну типу Мосіна, залишки протигазу, 1 одиниця взуття на шнурівках, гільза, монети, православні кишенькові ікони.

Могила №3 знаходиться в північно-східній частині кладовища, в розкопі № 1, з розмірами 1.1 x 1.3 м на осі схід-захід і глибиною 0,5 м. Стратиграфія – 0,00-0,05 м – дерн, 0,05-0,15 м – гумусований супісок, 0,15-0,5 м – супісок з вкрапленнями гумусу та поодинокими кістками, нижче материковий пісок. Кількість похованих в могилі – біля 20 осіб. При тілах було знайдено пояси, пряжки, фрагменти шапок, військові гудзики, залишки протигазу, 19 одиниць високого військового взуття, гільза.

Могила №4 знаходиться в північно-східній частині кладовища, в розкопі № 1, з розмірами 1.2 x 1.4 м на осі схід-захід і глибиною 0,5 м. Стратиграфія – 0,00-0,05 м – дерн, 0,05-0,15 м – гумусований супісок, 0,15-0,5 м – супісок з вкрапленнями гумусу та поодинокими кістками, нижче материковий пісок. Кількість похованих 13 осіб. Характеристика наявних матеріалів та спосіб їх вкладання в яму свідчить про вторинне захоронення або захоронення тіл з поля бою знищених, або артилерійським обстрілом, або тіл, які пролежали довгий час на повітрі і почали розкладатись. В кількох випадках можна було прослідкувати наявність кульових поранень на черепах. При тілах було знайдено пояси, пряжки, погон, військові гудзики, залишки протигазу, 11 одиниць високого військового взуття, гільза, монети та медальйони. Знайдені предмети були як російського так і Австро-угорського походження.

Могила №5 знаходиться в північно-східній частині кладовища, в розкопі №1 з розмірами 1, 1 x 1,1 м на осі схід-захід, глибиною 0,5 м. Стратиграфія – 0,00-0,05 м – дерн, 0,05-0,15 м – гумусований супісок, 0,15-0,5 м – супісок з вкрапленнями гумусу та поодинокими кістками, нижче материковий пісок. Кількість похованих становить 8 осіб. Характеристика наявних матеріалів та спосіб їх вкладання в яму свідчить про вторинне захоронення або захоронення тіл з поля бою знищених, або артилерійським обстрілом, або тіл, які пролежали довгий час на повітрі і почали розкладатись. В кількох випадках можна було прослідкувати наявність кульових поранень на черепах. При тілах було знайдено 2 набої калібру 7.62 мм для карабіна типу Мосіна, пояси російської армії зразка 1892 року, 4 одиниці взуття, з них 2 одиниці високого та 2 одиниці взуття на шнурівках.

Могила №6 знаходиться в північно-східній частині кладовища, в розкопі №1 розміри 1, 1 x 1,3 м на осі схід-захід, а глибина 1,7 м. Стратиграфія – 0,00-0,05 м – дерн, 0,05-0,15 м – гумусований супісок, 0,15-1,7 м – супісок з вкрапленнями гумусу та поодинокими кістками, нижче материковий пісок. Кількість похованих становить 3 особи. Характеристика наявних матеріалів та спосіб їх вкладання в яму свідчить про вторинне захоронення або захоронення тіл з поля бою знищених, або артилерійським обстрілом, або тіл, які пролежали довгий час на повітрі і почали розкладатись. В кількох випадках можна було прослідкувати наявність кульових поранень на черепах.

Археологічні дослідження та ексгумація показали, що в могилах знаходились рештки солдатів, як австро-угорської так і російської армії, серед яких найімовірніше були як і росіяни, поляки так і українці. В могилі №1 було знайдено погон 307 полку 77 дивізії армії Російської імперії. Цей полк приймав участь в Брусилівському прориві та, зокрема, в боях під Костюхнівкою в липні 1916 року.[3] Враховуючи, що матеріал виявлений під час ексгумації у всіх могилах був аналогічний, можна зробити припущення, що

всі загиблі являються жертвами липневих боїв.

Околиці села Костюхнівка потребують подальших поглиблених досліджень, архівних пошуків, опитувань старожилів, оскільки число загиблих має бути набагато більшим.

1. D. Sieminska. *Sprawozdanie z badan archeologiczno-ekshumacyjnych grobow masowych z okresu I wojny swiatowej w m. Kostiuchnowka (Ukraina), 2015*

2. M. Sieminski. *Zestawienie tabelaryczne szczatkow kostnych wydoytych z grobow w m. . Kostiuchnowka (Ukraina), 2015*

3. Керсновский А.А. *История Русской армии.* — М.: Эксмо, 2006.

Петро ХОМИЧ (Маневичі)

## ПЕРІОДИЗАЦІЯ ОСНОВНИХ ПОДІЙ ПЕРШОЇ СВІТОВОЇ ВІЙНИ НА КОВЕЛЬСЬКОМУ НАПРЯМКУ В 1916 РОЦІ

Історія Волинського Полісся надзвичайно багатогранна. Край пережив литовсько – руське управління, панування Речі Посполитої, царсько – російську колонізацію, прифронтові та фронтові події Першої світової війни, панування буржуазної Польщі, гітлерівський режим, комуністично – радянську владу та становлення Незалежності України.

Складна і трагічна історія Волинського Полісся, яка вимагає від науковців, краєзнавців всебічного наукового висвітлення витоків, джерел, змісту та проблем встановлення й розвитку загально поліського етносу. Одним з таких важливих і в той же час складних та малодосліджених періодів в історії полісян, є наслідки Першої світової війни, адже Волинське Полісся - під час Першої світової війни перебувало в епіцентрі військових дій. Апогеєм протистояння стала відома бойова операція – Луцький прорив.

**I. Позиційна війна на Волині та Волинському Поліссі зима та весна 1916 року.** З осені 1915 року до початку прориву 1916 року Східний фронт, як і Західний, проходить під знаком позиційної війни. В загальному становище на фронтах було дуже важким. Фронт застиг. Англо - французькій армії потребувалась допомога. Майже не просуваючись вперед, німці кидали в бій дивізії, корпуси, армії, перемелюючи їх в «Верденській м'ясорубці». Верденська операція поглинала незліченну кількість людських життів і величезну кількість боєприпасів, військового спорядження. Спроби англо-французьких армій перейти в наступ також не увінчалися успіхом. Кожен кілометр відбитої у ворога території коштував сотень тисяч життів, та потребував допомоги. Італійська армія відступала. Англо-французьке і італійське командування вимагали від Росії негайної допомоги. Російська Ставка змушена була прийняти рішення про наступ.

На початку червня, а потім липня 1916 р., ліси й болота Волинського Полісся стогнали від вибухів снарядів, а все живе довкола нищили хмари куль. Під безпосереднім командуванням генерала Брусилова з 4 червня на фронті від Луцька до Чернівців почався масований наступ армій Південно-Західного фронту.

**II. Луцька наступальна операція «Луцький прорив» - прорив оборони австро-німецького фронту з 4 червня (22 травня) по 7 червня (25 травня) 1916 року.** 4 червня (22 травня) артилерійська підготовка на різних ділянках фронту тривала від 6 до 45 годин. Австрійці зазнали на собі всі види російського артилерійського вогню, навіть отримали свою порцію хімічних снарядів. «Ходором ходила земля. З виттям і свистом летіли снаряди тридюймовок, з глухим стогоном важкі вибухи зливалися в одну страшну симфонію».1.

5 червня (23 травня) в наступ перейшла 8-а армія генерала Каледіна і до кінця дня прорвала першу смугу оборони австро-угорських військ, та місцями другу, солдати групи генерала Зайончковського, а саме 30-й корпус після 14-ї години в районі Чорнижа знову пішов на штурм 2. [1.С. 212.] і не звертаючи на великі втрати – закріпив позиції на р.Стир по лінії Луцьк – Рожище – Колки, на правій стороні названої річки.

6 червня (24 травня) частини 8-ї армії продовжували виконувати наказ командувача армією про розвиток досягнутого успіху. Але генерал Каледін повністю не зміг розвинути досягнутого успіху, стримуючи війська, оскільки отримав вказівки з штабу фронту, що головним є Ковельський напрямок. Одночасно генерал Брусілов, незадоволений пасивністю дій 4-о кавалерійського корпусу, віддав наказ безпосередньо командирі Гілленшмідту з вимогою рішучих і швидких дій 3.[1.С. 215.]. Але генерал Гілленшмідт бачив на місці нездійсненність цього плану тому в ці дні він пробував наступати спільно з



військами 39-о корпусу генерала Істоміна **4.** і наказав ...сьогодні вночі 77 піхотній дивізії прорвати фронт австрійців в напрямку Галузія, Костюхнівка **5.** [1.С. 216.], але в боях біля Рафалівки та Костюхнівки не добившись особливого успіху мав мужність не виконувати категоричні, але безпідставні вимоги штабу фронту.

7 червня (25 травня) успіх в лівому флангу 8-ї армії відразу ж перевершив всі очікування, тому що вже до 8 червня (26 травня) можна було констатувати повний розгром 4-ї австрійської армії ерцгерцога Йосипа-Фердинанда в закруті р. Стир. Офіцерство було деморалізоване і кинуло свої частини напризволяще.

В цілому підводячи підсумки бойових дій, за перші чотири дні наступу необхідно відзначити тактичний успіх, якого досягли війська Південно-Західного фронту та 8-а армія на напрямку головного удару, тобто на Луцькому напрямку, ворожі позиції виявилися прорваними на фронті 70-80 км та просунулись в глибину розташування противника на 25 – 35 км. **6.**

**III. Розвиток Луцького прориву на Ковельському напрямку з 8 по 18 червня (26 травня - 5 червня).** Коли прорив на Луцьк був проведений, то Південно-Західний фронт опинився в скрутному стані. Резерви були витрачені, війська понесли втрати, 8-а армія, що розвинула найбільший успіх, мимоволі тягнулася в двох протилежних напрямках, до Ковеля і до Львова, на якому сусідня 11-а армія зустріла серйозний опір і не могла одна просунутися.

Величезні втрати атакуючих і відсутність резервів (резерв фронту був введений в бій на третій день операції, а відправлені зі складу Північного і Західного фронтів чотири корпуси ще не були підвезені) не давали можливості розвинути успіх на півдні. Перенесення терміну наступу Еверта змушувало Брусилова побоюватися за фланги 8-ї армії, і він буквально засмикав війська Каледіна, наказуючи то наступати, то оборонятися. **7.** Всього з 8 по 14 червня Каледін отримав три накази про зупинку і два на продовження наступу. **8.**

Загроза взяття 8-ю армією Ковеля змусила Центральні держави перекинути ...у зазначений район із фронту 10-й німецький армійський корпус у складі 19-ї та 20-ї піхотних дивізій з французького фронту, а з італійського фронту – 29-а та 61-а піхотні дивізії, 4-а та 7-а кавалерійські дивізії з кременецького спрямування **9.** та навіть з'єднання з різних напрямів східноєвропейського театру. «Ковельская дора, – писав генерал-квартирмейстер 8-ї армії М. М. Стогов, – стала поступово заповнюватися свіжими німецькими військами, зібраними хіба що побатальйонно із різних місць російського фронту». Однак розпочатий 16 червня контрудар австро-німецьких військ проти 8-ї армії не досяг успіху. Навпаки, австро-німецькі війська були самі розбиті і відкинуті за річку Стир, де і закріпилися, відбиваючи російські атаки. Лінія фронту посунулася в бік Ковеля лише на 5-20км і встановилася на межі Колки – Кисилін – Горохів. **10.** В підсумку найбільший успіх був досягнутий на Луцькому напрямку.

**IV. Контрудар австро – німецьких військ та бойові дії на правому фланзі Південно-Західного фронту з 16 (3) червня по 3 липня (20 червня) в продовженні Луцької наступальної операції на Ковельському напрямку.** В цей час в районі залізниці Ковель вперше з'явилися дві німецькі дивізії, перекинуті із Північного фронту. Слідом за ними в районі Киселина розгорнувся 10-й німецький корпус, перекинутий з Франції. Наполегливими контратаками німецькі частини призупинили дальше просування 8-ї армії, яка не мала резервів для розвитку успіху. В той же час Ставка проявляла нерішучість і вагання, міняла завдання, що ставила фронтам. В результаті прорив, що здійснювався без чіткої стратегічної ідеї і без зосередження необхідних резервів, фактично захлинувся.

Російські війська замість наступу повинні були відбивати атаки противника. Своїм наступом австро-германці домоглися незначного успіху, потіснивши війська 8-ї російської армії трохи на схід. До 24 (11) червня 8-а армія займала таке положення: 4-й кавалерійський і 46-й армійський корпуси продовжували міцно утримувати позиції по східному березі р. Стир; група генерала Зайончковського переправилася на лівий берег р. Стир і зайняла лінію Новосілки, на захід Куликович, Семки, Копилля, Грузятин, Навіз, північніше Лукова.

22 (9) червня, ПЗФ сам перейшов в наступ своїми арміями правого крила на Ковель, а 23 (10) червня, було видане розпорядження Ставки, про передачу Південно-Західному фронту 3-ї армії та 78-ї піхотної дивізії зі складу Західного фронту і про перекидання туди 5-о армійського корпусу **11.** 25 (12) червня начальник штабу Ставки генерал Алексєєв прийняв рішення перекинути під Ковель війська Гвардії. Гвардія отримала наказ зануритися в ешелони і рухатися до Рівного та Луцька, а 26 (13) червня головний удар був офіційно переданий на Південно-Західний фронт, і були поставлені завдання: напрямком головного удару на Львів не міняти, а по колишньому наступати на північний-захід, на Ковель назустріч військам Еверта, націленими на Барановичі і Брест.

До кінця червня, на фронті настало певне затишшя. Брусилов, отримавши в підкріплення 3-ю, а потім Особливу армію (останню сформували з гвардійських корпусів, вона була 13-а за рахунком і з забобони її назвали Особливою), почав новий наступ з метою вийти на рубіж Ковель, Броди, Станіслав. Також в цей час, перед новим запланованим наступом росіяни проводили перегрупування військ, а 8-а армія продовжувала вести бої місцевого значення на берегах річки Стохід.

**VI. «Бої під Костюхнівкою», та наступ російських військ на правому фланзі Південно - Західного фронту в межиріччі Стиру і Стоходу, з 4 по 8 липня (21 - 25 червня).** З початку липня почався новий етап наступу – прорив на Ковель. З 3 липня по 15 липня, в межиріччі Стиру та Стоходу точилися жорстокі бої, серед них «битва під Костюхнівкою 5-7 липня 1916 р.», де здобувалася Незалежність Польщі. Удар пройшов по польських легіонерах, які, зазнавши серйозних втрат, разом із Йозефом Пілсудським змушені були відступати.

На протязі цих днів бойові дії на правому фланзі Південно-Західного фронту були спрямовані на виконання вказівок генерала Брусилова. 3-я та 8-а армії витримавши контратаки германців по всьому фронту, організували переслідування розбитих австро-німецьких частин, відкидаючи їх за р. Стохід. 8-а армія, посилена двома корпусами (1-м армійським та 1-м Туркестанським) перейшла 5 липня (22 червня) в рішучий наступ, та після ряду запеклих боїв остаточно вибила 8 липня (25 червня) супротивника своїм правим флангом polegши просування лівого флангу.

В результаті боїв з 4-8 липня (21 по 25 червня) армії правого флангу Південно-Західного фронту успішно виконали тільки найближчу задачу. Виконання ж завдання з оволодіння Ковельським укріп районом та дії в тил Пінській групі австро-германців зустріли опір противника на р. Стохід. Всі подальші спроби частин 3-ї і 8-ї армій форсувати цю річку успіху не мали.

8 липня (25 червня) Ліндінген відвів розбиті свої війська за Стохід, а 9 липня річка ця була з боєм форсована туркестанцями і 30-м корпусом. За словами Людендорфа, це був «один з найсерйозніших криз на Східному фронті».

На правому фланзі війська Південно-Західного фронту взяли села Галузію, Мановичі, Городок, ст.Маневичі і вийшли на нижню течію річки Стохід, захопивши подекуди плацдарми на лівому березі, але повністю подолати Стохід на плечах ворога не вдалося (через недолік резервів, а також через нерішучість Льоша і його підлеглих, корпусних генералів). Підтягнувши свіжі війська, австро-германці створили тут сильний оборонний рубіж (зона Обер-Ост була в числі пріоритетних стратегічних об'єктів Німеччини). Не отримавши необхідної для продовження наступу допомоги, та аби не губити даремно людей, Брусилов змушений був на два тижні зупинити наступ на Ковель, щоб підтягнути резерви та перегрупувати сили.

**VII. «Стохідська м'ясорубка» - бойові дії на правому фланзі Південно - Західного фронту в долинах річки Стохід з 9 липня (26 червня) по 27 (14) липня.** В цей період Луцький прорив прийняв зовсім інші форми: задуманий як засіб відтягнути з ділянки передбачуваного генерального наступу ворожі сили, він став поглинати запаси і резерви інших фронтів, в тому числі і ударного ЗФ. Однією з причин невдачі під Барановичами слід визнати той факт, що армії Еверта передали Брусилову 16-ть піхотних і 7-м кін дивізій, а некомплект в піхоті зріс на 80 тис. бійців **12.**

З 10 до 14 липня 3-я та 8-а армії просуваючись на захід, зайняли лінію р. Стохід від Любешова до залізниці Ковель - Луцьк, зачепившись в деяких місцях на лівому березі Стоходу. Германці вважають вищеописані атаки на північ від Луцька самим критичним для них періодом всієї операції, так як їм більше нічим було протидіяти тут російським військам. Але за 8-ю армією резервів більше не було, вона була змушена припинити атаки до нового перегрупування і цим подарувала германцям 3 тижневий перепочинок.

**VIII. «Ковельська м'ясорубка» - перша та друга битви за Ковель, з 28 липня по 30 серпня (15 липня - 17 серпня) 1916 року.** Від 28 (15) липня до 11 серпня (29 липня) тривали атаки й запеклі бої на Стоході. Нові бої за Ковель, а російські війська шість разів наступали на Ковель, призвели тільки до виходу росіян у деяких місцях до р. Стохід. Сюди були кинуті кращі полки російської царської гвардії – Особлива армія генерала Безобразова. Але прорвати австро-німецьку оборону їй так і не вдалось. Величезні втрати змусили командування припинити атаки й перейти в оборону.

28(15) липня група генерала Безобразова форсувала Стохід, перейшла великі болота та вдарила по тилах противника. Завдання було дуже складним, однак Безобразов поставився до нього байдуже. Командуючий гвардією, а також його начальник штабу, генерал граф Ігнат'єв, за твердженнями деяких мемуаристів, вирішили на честь іменин Безобразова кинути гвардійців у лобову атаку проти німецьких позицій по річці та болотах. **13.**

І не встигла Поліська трясина засмоктати убитими в боях 28(15) липня, як Ставка спорудила

нові гаті з людського мяса. Вже на 5 серпня (23 липня) було призначено наступ Південної групи фронту 11-ї, 7-ї, 9-ї, армій, а на 7 серпня (25 липня) мав відбутися вторинний удар трьох північних армій на Ковель. 7-а, 9-а, 11-а армії, мали загальний успіх, але зважаючи на те, що всі резерви були передані на Ковельський напрямок, розвинути його не вдалося.

5 серпня (23 липня) почався наступ лівофлангових армій ПЗ, а з іншого боку контратаки німців на Стоході, в районі Стобихви. Втім ці контратаки суттєвого значення не мали, так як обмежилися лише деяким потісненням назад російських окремих частин. 8 серпня Брусилов відправляє в “Ковельську м’ясорубку” 3-ю, 8-у і Особливу армії (причому перша і остання ще не встигли приготуватись до наступу). Почався Другий Ковельський бій. 3-я армія в цей день закінчивши підготовку вступила в тяжкі бої з німецькими військами біля Заріччя. До 11 серпня в ході другої Ковельської битви російські війська зазнали поразки майже на всіх напрямках наступу - 3-я армія - під Любешовим, Особлива - під Вітонежем, 8-а - біля Киселина. Ця наступальна операція під керівництвом Брусилова привела до багатотисячних втрат, поставлені завдання були не виконані.

До кінця серпня наступ російських армій припинився через посилення опору австро-німецьких військ, а також збільшених втрат і втоми особового складу. Брусилов прийшов в лють і поклав відповідальність за поразку на командування Гвардією, перш за все на її командира генерала Володимира Безобразова та командувача артилерією герцога Мекленбург-Стрелицького.

**ІХ. Продовження та завершення «Ковельської бойні» з 31 (18) серпня по 27(14) жовтня 1916 року. Третя, четверта та п’ята битви за Ковель.** З 11 серпня 1916 року 3-я та Особлива армії Ставкою були передані у розпорядження командувача Західного фронту Еверта з наказом готувати наступ на Ковель, зокрема із Червищанського плацдарму. Генерал Еверт призначив час наступу на 17 серпня і наказав генералу Лешу приступити до оперативного перегрупування у зону наступу з основним напрямком на Камінь – Каширський - Ковель, але потім внаслідок непорозумінь послідовно її відтягував, а 2 вересня доніс, що через пізню пору року діяти в стохідських болотах не представляється можливим, і 4 вересня операція на Ковель була скасована. Лише 9 вересня генерал Еверт все ж розпочинає наступ з Червищанського плацдарму у напрямку Каменя – Каширського. Проте час був втрачений і нічого крім значних втрат серед особового складу 3-о та 26 –о корпусів це не дало **14**.

**ХІ. Ковельський тупик, Червищанський плацдарм. Листопад – весна 1917 року.** З осені 1916 року вздовж річки Стохід, на рубежі нинішніх Камінь – Каширського та Маневицького районів на Червищанському плацдармі відбувалися кровопролитні військові дії трагічна розв’язка яких відбулася лише весною 1917 року. В військовій літературі є згадки про використання хімічних снарядів біля села Чорниж та на Червищанському плацдармі використання якої було заборонено за рішенням міжнародних конвенцій.

Величезні втрати кращих військ - і все безуспішно, Стохід виявився неприступним. Ще цю операцію називають “Ковельская мясорубка”... І Луцький (Брусилівський) прорив перетворився на програму перемогу. **15**.

А в 1918 році, на місці цих боїв, на Червищанському плацдармі, було споруджено пам’ятник біля річки Стохід, з рельєфним зображенням хреста та написами російською, українською і німецькою мовами, на честь російських, австрійських та німецьких воїнів, які загинули у Першу світову. З обох сторін пам’ятника у верхній його частині було викарбувано написи німецькою мовою: “Героям битви на Стоході з часу боротьби народів 1914-1918 рр. присвячується в честь їх пам’яті”, та другий напис: “І ті, хто знайшов смерть в священній боротьбі, спокійно спить на чужині, як на батьківщині”. На даний момент цей пам’ятник не зберігся.

1. Семанов, Макаров. Брусилов. М., 1989. С. 515.

2. 1. Наступление Юго – Западного фронта в мае – июне 1916 г. Сборник документов. Воениздат Москва – 1940/ с/ 549. [1.С. 212.]

3. [1.С. 215.].

4. [1. С. 216.].

5. [1.С. 216.],

6. Зведення фронту.

7. Луцький прорыв. С. 27-28, 49, 77.

8. Литвинов А.И. Указ. соч. С. 51; Краткий очерк Язловецкой (на р. Стрыпа) операции 7 армии в мае 1916 г. Одесса, 1916. С. 11.

9. “Остання австро-угорська війна 1914-1918 рр..”. Вид. Австрійського Міністерства оборони та

військового архіву, т. IV, ч. 3.

10. О.Демянчук - С.168.

11. Наступ Південно-Західного фронту в травні-червні 1916 року. С. 391, 395, 400.

12. Вітчизняна історія. 1998. № 3. С. 45.

13. Игнатъев А. 50 лет в строю. — Петрозаводск, 1963. — Т. 1. — С. 117.

14. [1. С. 240].

15. Павел Рыженко. «Стоход. Последний бой Лейб-гвардии Преображенского полка».

Фадей ЯЦЕНЮК (Чернівці)

### БУКОВИНА У ВІЙНІ ДВОХ ІМПЕРІЙ: ДОКУМЕНТИ СВДЧАТЬ

Наймасштабніша і найбільш кровопролитна Перша світова війна охопила 38 держав з населенням 1,5 млрд. чол. За 4 роки війни загинуло стільки ж людей, скільки у всіх попередніх європейських війнах за тисячу років: вбито 10 млн. чол., поранено та покалічено до 20 млн. осіб [1, 162].

У смертельному двобої зчепилися країни, що входили до двох імперіалістичних військово-політичних блоків: Троїстого (Німеччина і Австро-Угорщина) та Антанти (Англія, Франція, Росія). Трагедією для українського народу було те, що він був розділений між країнами цих ворогуючих двох блоків (Російської і Австро-Угорської імперій), і українці, призвані у різні армії, змушені були винищувати одні одних. Це було характерно і для українців Буковини: одних призвали в австро-угорську, інших у російську армії.

Трагічним подіям Першої світової війни на Буковині, територія якої, як і сусідньої Галичини, понад три роки була ареною кровопролитних битв воюючих армій двох імперій, присвячений збірник документів «Буковина в роки Першої світової війни 1914-1918 рр.» [2]. Упорядкування наукового видання здійснив відомий дослідник історії Буковини, доктор історичних наук, професор кафедри історії України Чернівецького національного університету ім. Ю. Федьковича Василь Мефодійович Ботушанський. Ним також написані передмова та коментарі, здійснений переклад документів з німецької і російської мов.

Пропонований джерельний матеріал – результат копійкою пошукової роботи вченого впродовж багатьох років. Частина цих документів публікувалась ним в інших виданнях, однак 100-річчя Першої світової війни спонукало В. Ботушанського зібрати ці джерела, за його висловом, під одним «дахом» – тобто в одній книзі.

Упорядник не применшує здобутки української, зокрема буковинської археографії, з цієї проблематики і в «Передмові» подає аналіз монографій, збірників документів та матеріалів, в яких знайшли відображення події Першої світової війни на території нашого краю. Навіть в умовах суворого компартійного контролю у радянський період у збірниках вміщувались десятки документів, де були відображені події Першої світової війни на Буковині. До таких слід віднести: «Боротьба трудящих Буковини за соціальне і національне визволення і возз'єднання з Українською РСР. 1917-1941» [3], «Боротьба трудящих Північної Буковини проти соціального і національного гноблення у другій половині XIX – на початку XX ст.» [4], «Під колоніальним гнітом. Північна Буковина в другій половині XIX – на початку XX ст.» [5], «Споконвічна українська земля» [6]. Ця тема знаходила своє відображення і в збірниках документів, які видавались представниками діаспори [7].

І лише проголошення незалежності України дало можливість дослідникам об'єктивно аналізувати виявлені документи. Події жовтня-листопада 1918 р. на Буковині по новому були відображені в декількох документах, які були оприлюднені в збірниках: «Народне віче Буковини 1918-1993» [8], «Буковина 1918-1940 рр.: зовнішні впливи та внутрішній розвиток» [9].

Вперше значний масив документів (72) було вміщено як додатки до розділу про Буковину в 1914-1918 рр. в колективній монографії «Буковина в контексті європейських міжнародних відносин» [10]. У них відображено в основному дипломатичну боротьбу Росії й Австро-Угорщини за втягнення Румунії у війну.

Особливо цінними виявились фундаментальні збірники документів і матеріалів, підготовлені і видані професором О. В. Добржанським і краєзнавцем В. П. Стариком «Бажаємо до України! Змагання за українську державність на Буковині у спогадах очевидців (1914-1921 рр.)» [11] та «Змагання за українську державність на Буковині (1914-1921 рр.). Документи і матеріали» [12]. В 870 спогадах, газетних повідомленнях, архівних документах (400 з яких стосуються безпосередньо періоду Першої світової війни) зафіксовані численні події, факти і явища, що стосувалися не тільки власне боротьби буковинців за

українську державність на Буковині, а й суто повсякденне життя-буття населення краю у ті важкі воєнні роки.

Перебігу подій Першої світової війни присвячене і видання «Невідома війна», в якому проаналізовані матеріали «Православного буковинського календаря за 1914-1918 рр. [13].

Певну кількість документів вмістив В. Заполовський у дослідженні «Буковина в останній війні Австро-Угорщини 1914-1918 рр.» [14], краєзнавець І. Снігур у колекції тогочасних австрійських листівок «Світова війна у поштових листівках 1914-1918 рр.» [15], письменник І. Бажанський в щоденнику-хроніці «Війна» [16]. Всі вони, згідно твердження В. М. Ботушанського, мають не тільки науково-пізнавальне, але й певне прикладне значення в розумінні необхідності врахування трагічного історичного досвіду.

Матеріали до збірника В. М. Ботушанський ретельно виявляв в Австрійському державному архіві у Відні, Центральному державному історичному архіві у Києві, Державному архіві Чернівецької області, а також із опублікованих у 30-х роках ХХ століття у Ленінграді і Москві багатотомних збірниках документів з архівів царського і Тимчасового урядів Росії, дипломатичних документів, що стосувалися Буковини. Всього Василем Ботушанським оприлюднено 454 документи. Частина з них подана у повному обсязі, частина – регестом, тобто лише передачею їх змісту, що дозволило вмістити у збірник більшу кількість джерел. При цьому упорядник зазначає, що в збірці лише невелика частка почерпнутих джерел із окремих фондів центральних і місцевих архівів – їх незрівнянно більше і вони можуть лягти в основу ще не одного збірника документів.

Документи збірника відображають різні аспекти подій воєнної пори: цілі війни, призов до війська, наступи і відступи військ, дипломатичну боротьбу навколо Буковини, інкорпораційні наміри Росії, реквізиції, пограбування майна, руйнування продуктивних сил краю, примусові роботи населення для потреб армій, арешти, інтернування, депортації, полон, заручництво, загибель людей, дезертирство, матеріальне становище населення, ставлення до війни різних соціальних і національних категорій населення та ін.

Опубліковані документи з різних сторін відображають важке становище буковинців у роки війни, коли край тричі переходив з рук в руки воюючих армій. У документах віденських архівів, зокрема МЗС Австро-Угорщини, міститься різноманітна інформація: про становище на фронтах, про дипломатичну боротьбу за втягнення Румунії у війну на боці Австро-Угорщини, про збитки, заподіяні Буковині російськими окупаційними військами, про демонтаж і вивезення в Російську імперію обладнання та устаткування з буковинських підприємств, про численні реквізиції та грабежі у населення продовольства, фуражу, погроми єврейських садиб, руйнування, підпали об'єктів, контрибуції з міст, закриття всіх українських культурологічних товариств, про ганебну поведінку російської солдатні, зокрема масове гвалтування жінок і дівчат, взяття людей у заручники, депортацію людей вглиб Росії та ін. «Страх жителів Буковини перед росіянами важко передати словами» - писав у своєму донесенні австрійський дипломат Візнер [2, 56]. Натомість рідко йдеться про жорстоке ставлення угорських військовиків до українських селян у Придністров'ї.

Окремі документи свідчать про участь українців у Легіоні січових стрільців. У різних донесеннях, звітах стверджується, що буковинці впродовж війни залишалися вірними вітчизні – Австрії. Але ця вірність підтримувалася не тільки відповідною пропагандою, але й суворим покаранням аж до страт «невірних» при кожному поверненні австрійської влади.

Ситуації щоденного життя-буття буковинського населення у роки війни відображено у документах австрійських крайових, повітових, міських і сільських органів влади і самоврядування, військових структур. Зокрема, австрійські власті вимагали виконання мобілізаційних заходів, боротьби з дезертирством, вдавалися до заручництва, арештів, інтернування неблагонадійних у концтабори, віддання арештованих до військово-польових судів. Йдеться у документах також про державну монополію на продукти харчування, визначення мінімальних норм споживання на людину, скорочення цих норм і підвищення цін на продовольство, про скарги сімей військовослужбовців на місцеві власті у зв'язку з нерегулярною і неповною виплатою їм державної допомоги та ін.

Вміщені у збірнику австрійські документи містять дані про масштаби руйнувань у Чернівцях і у прифронтових селах (кількість об'єктів і завдана шкода в грошах), про антивоєнні настрої, масове дезертирство, про російських військовополонених на роботах на Буковині, про прагнення селян розділити поміщицькі землі, про схвалення українським населенням краю підписання миру між Україною і Четверним союзом і прагнення об'єднати край з Україною.

У фондах архівів тогочасних російських владних структур, зокрема «Канцелярії військового генерал-губернатора областей Австро-Угорщини, зайнятих за правом війни 1914-1918» та «Канцелярії чернівецького губернатора» найбільше відображено зусилля властей у справі забезпечення російських

військ за рахунок місцевого населення продовольством, робочою і тягловою силою на важких окопних та дорожніх примусових роботах у великих масштабах для потреб російської армії. Цього досягалося, як свідчать документи, шляхом встановлення податків, насильницьких реквізицій, а то й прямих пограбувань продовольчих і фуражних ресурсів у населення, примусових нарядів на згадані роботи із зазначенням щоразу кількох тисяч людей, коней, підвід з рознарядкою по повітах і вказанням місця робіт (інколи за 100 і більше кілометрів) зі своїми харчами, фуражем, інструментом. Під час таких важких робіт частина селянських коней гинула, деяких залишали у чужих людей на відгодівлю.

Документи збірника яскраво свідчать про те, що одним з основних завдань російської окупаційної адміністрації стало нищення українства в усіх його проявах – політичному, релігійному і культурному. Проводячи цілеспрямовану антиукраїнську політику російські окупаційні власті закривали українські школи, періодичні видання, друкарні, вводили обмеження на вживання української мови й робили спроби запроваджувати в школах викладання російською мовою.

Йдеться у документах також про формування губернської і повітової російської загребущої адміністрації, про ліквідацію органів австрійського самоврядування, введення російської грошової одиниці, про депортацію місцевих жителів (євреїв, національно свідомих українців та ін.) вглиб Росії, про плани інкорпорації Буковини до складу Російської імперії й наступне реформування усіх сфер життя краю відповідно до російських стандартів, про спроби (загалом малоуспішні) щодо налагодження роботи шкіл та продовольчої допомоги голодуючому населенню.

Із опублікованих в Росії документів царського МЗС [17], вміщених у пропонованому збірнику, читач може дізнатися, яка велася Росією запекла дипломатична боротьба з керівною верхівкою сусідньої з Буковиною Румунії за втягнення останньої у війну на своєму боці. Як винагороду за це, російська влада погоджувалась поступитись Румунії все більшими і більшими шматками окупованої росіянами Буковини.

Важливо зазначити, що і у австрійських, і у російських документах українців називали відповідно «рутенами» та «малоросами», не визнаючи їх українцями, українською нацією і змушуючи воювати за інтереси нібито своєї вітчизни (фактично лжевітчизни).

Аналіз, вміщених у збірнику документів, дає можливість зробити переконливий висновок про те, що упорядник не прагнув відобразити масштабні воєнні баталії (про них написано достатньо в монографії «Велика війна 1914-1918 рр. і Україна. У 2 кн. Кн. 1: Історичні нариси» [18]), а ставив своїм завданням мовою документів показати, яким було життя тисяч і тисяч буковинців на цій кулями засіяній гарній і зраненій, опаленій і щедро политій кров'ю землі у роки Першої світової війни. При цьому В. Ботушанський з боєм відзначає, що «якщо по її закінченні деякі народи зниклої Габсбурзької імперії (угорці, поляки, чехи і словаки, серби і хорвати, румуни) добилися державної незалежності, то на українців Буковини (як і Галичини) чекали ще довгі десятиліття випробувань, неволі і бездержавності» [2, 23].

Цінними у збірнику є стислі, але науково бездоганні підрядкові коментарі, а також словник іншомовних та рідковживаних слів, список скорочень та прикінцевий перелік документів. Заслуговує похвали і поліграфічне оформлення книги.

Вихід у світ документів, в яких відображені події Першої світової війни на Буковині – це безсумнівний науковий успіх упорядника і водночас досягнення української археографії з означеної проблеми, що може суттєво розширити джерельну базу дослідження історії буковинського краю та стати в нагоді науковцям, викладачам історії, студентам, краєзнавцям, усім, хто цікавиться історією рідного краю, України.

1. Реєнт О. П. Перша світова війна і Україна // *Енциклопедія історії України*. – К.: Наук. думка, 2011. – С. 162-168.

2. *Буковина в роки Першої світової війни 1914-1918 рр. Документи / Упоряд. В. М. Ботушанський*. – Чернівці: Технодрук, 2014. – 356 с.

3. *Боротьба трудящих Буковини за соціальне і національне визволення і возз'єднання з Українською РСР. 1917-1941. Документи і матеріали*. – Чернівці: Облвидав, 1958. – 451 с.

4. *Боротьба трудящих Північної Буковини проти соціального і національного гноблення у другій половині XIX – на початку XX ст.: Зб. док. і матер. / Упоряд.: В. М. Ботушанський, М. М. Кравець*. – Ужгород: Карпати, 1979. – 286 с.

5. *Під колоніальним гнітом: Північна Буковина в другій половині XIX – на початку XX ст.: Зб. док. і матер. / Упоряд.: В. М. Ботушанський, М. М. Кравець, М. Д. Никирса*. – Ужгород: Карпати, 1986. – 207 с.

6. *Споконвічна українська земля: Історині зв'язки Північної Буковини з Росією і Наддніпрянською Україною. Зб. док. і матер. / Упоряд.: П. М. Василенко, І. А. Гриценко, Ф. П. Шевченко*. – Ужгород: Карпати, 1990. – 467 с.

7. *Прокопович Еріх. Кінець австрійського панування в Буковині / Пер. з нім. О. Матійчук, Н. Панчук; наук.*

---

ред. С. Осачук. – Чернівці: Золоті литаври, 2004. – 69 с.

8. Народне віче Буковини. 1918-1993: Документи і матеріали обласної науково-практичної конференції, присвяченої 75-річчю Буковинського народного віча 3 листопада 1918 р. / Упоряд. О. С. Романець. – Чернівці: Прут, 1994. – 144 с.

9. Буковина 1918-1940 рр.: зовнішні впливи та внутрішній розвиток: матеріали і документи / Упоряд. С. Д. Осачук. – Чернівці: Зелена Буковина, 2005. – 326 с.

10. Буковина в контексті європейських міжнародних відносин (з давніх часів до середини ХХ ст.): Монографія / В. М. Ботушанський, С. М. Гакман, Ю. І. Макар, О. М. Масан, І. А. Піддубний. – Чернівці: Рута, 2005. – 744 с.

11. Добржанський О. В., Старик В. П. Бажаємо до України: змагання за українську державність на Буковині у спогадах очевидців (1914-1921 рр.). – Одеса: Маяк, 2008. – 1168 с.

12. Добржанський Олександр, Старик Володимир. Змагання за українську державність на Буковині (1914-1921 рр). Документи і матеріали. – Чернівці: Чернівецька обласна друкарня, 2009. – 512 с.

13. Невідома війна: Перша світова війна на сторінках «Православного буковинського календаря» 1914-1918. – Чернівці: Золоті литаври, 2007. – 167 с.

14. Заповловський В. Буковина в останній війні Австро-Угорщини 1914-1918. – Чернівці: Золоті литаври, 2003. – 284 с.

15. Світова війна у поштових листівках: з колекції Івана Снігура / Упоряд. С. Осачук. – Чернівці: Зелена Буковина, 2008. – 135 с.

16. Війна: Щоденник-хроніка буковинського педагога та письменника (Вашиківці, 31.8.1914 – 29.12.1918/22) / Упоряд. О. Огуй. – Чернівці: Зелена Буковина, 2006. – 236 с.

17. Международные отношения в эпоху империализма: документы из архивов царского и Временного правительств 1878-1917 гг.: Серия 3: 1914-1917. – Москва – Ленинград: Гос. соц.-экон. изд-во, 1935. – Т. 6: Ч. 1: 5 августа 1914 г. – 13 января 1915 г. – XIX, 481 с.; Т. 6: Ч. 2: 5 августа 1914 г. – 13 января 1915 г. – XVI, 388 с.; Т. 7: Ч. 1: 14 января – 23 мая 1915 г. – XIX, 568 с.; Т. 7: Ч. 2: 14 января – 23 мая 1915 г. – XX, 535 с.; Т. 8: Ч. 1: 24/11 мая – 16/3 октября 1915 г. – XIX, 578 с.; Т. 8: Ч. 2: 24/11 мая – 16/3 октября 1915 г. – XX, 528 с.

18. Велика війна 1914-1918 рр. і Україна. У 2 кн. Кн. 1: Історичні нариси. – К.: ТОВ «Видавництво “Кліо”», 2014. – 786 с.

---

## **Розділ 2. Воєнні дії на території Західної України. Воєнна техніка та озброєння періоду Першої світової війни.**

**Олександр ДЕМ'ЯНЮК (Луцьк)**

### **ПРОТИСТОЯННЯ АВІАЦІЇ В НЕБІ ВОЛИНИ ПІД ЧАС БРУСИЛОВСЬКОГО ПРОРИВУ 1916 р.**

За стратегічним планом країн Антанти на 1916 р. російські армії повинні були вступити у фазу активних бойових дій влітку, щоб розпорозити військові сили противника між кількома фронтами. Згідно з директивою ставки Верховного головнокомандувача № 2017/806 від 11 квітня 1916 р. наступ мав розпочатися одночасно усіма трьома фронтами [1, 6]. При цьому Південно-Західному фронту відводилася другорядна роль, оскільки основний удар планувалося завдати північніше Волинського Полісся.

Навесні 1916 р. на Південно-Західному фронті зосередилася значна частина російського війська. Відомості про його чисельність, технічне оснащення, боєздатність різняться. Так, учасник Першої світової війни генерал А. Зайончковський пише про дев'ятнадцять з половиною корпусів і 11–12 кавалерійських дивізій (разом близько 510 тис. багнетів) [2, 535]; російський військовий історик А. Уткін вважає, що чисельність війська генерала від кавалерії О. Брусилова у 40 піхотних та 15 кінних дивізій відповідно склала 573 тис. багнетів і 60 тис. шабель, 1770 важких і 168 легких гармат [3, 276].

На відміну від Західного і Північного фронтів сили росіян на Північно-Західному фронті були розподілені рівномірно, що дозволило генералу від кавалерії О. Брусилову планувати наступ на позиції ворога малими наступальними групами на проміжку у 450–550 км. Під час військової ради 1 квітня 1916 р. в Могильові, обговорюючи програму бойових дій на поточний рік, генерал О. Брусилов висловив думку про здатність військ Південно-Західного фронту ефективно наступати. Він одержав дозвіл на підготовку до наступу, хоча з застереженням, що важкою артилерією його армії забезпечуватися не будуть.

На момент наступу у розпорядженні генерала від кавалерії О. Брусилова було чотири армії: 8-ма, командарм – генерал від кавалерії О. Каледін; 11-та, командарм – генерал від кавалерії В. Сахаров; 7-ма, командарм – генерал від інфантерії Д. Щербачов; 9-та, командарм – генерал від інфантерії П. Лечицький. 11 червня до складу Південно-Західного фронту увійшла 3-тя армія (командарм – генерал від інфантерії Л. Леш). На початку липня з армійського поповнення та імператорської гвардії було створено армійську групу на чолі з генералом від кавалерії В. Безобразовим.

Зі всього цього війська на території Волинського краю перебували підрозділи 8-ї армії, правого флангу 11-ї армії (навесні-влітку 1916 р.) і 3-ї армії (влітку 1916 р.).

До складу 8-ї армії, яка займала фронт від с. Островськ, де межувала з 3-ю армією (командуючий – генерал від інфантерії Л. Леш) Західного фронту, до с. Богуславки входили: V кавалерійський корпус (11-та кавалерійська, Оренбургська козацька дивізія), XL армійський корпус (2-га, 4-та стрілецькі дивізії), V Сибірський кавалерійський корпус (50-та піхотна, 6-та Сибірська дивізія), XXX армійський корпус (71-ша, 80-та піхотні дивізії); на луцькому напрямку від с. Богуславки до с. Детиничі перебували: XXVIII армійський корпус (20-та, 53-тя піхотні дивізії), I армійський корпус (22-га, 24-та піхотні дивізії), VIII армійський корпус (14-та, 15-та піхотні дивізії), XXXIX армійський корпус (102-га, 125-та піхотні дивізії), 4-та Фінляндська стрілецька дивізія [1, 6–7].

Окрім того, в резерві 8-ї армії стояли частини 100-ї піхотної дивізії в районі Степані, 7-ї кавалерійської дивізії в районі Деражні, 2-ї Фінляндської піхотної дивізії та 12-ї кавалерійської дивізії південніше Рівного.

Щодо авіаційного забезпечення, то у складі 8-ї армії було створено один армійський (8-й) та чотири корпусні (5-й, 8-й, 12-й, 18-й) авіаційні загони, які експлуатували 21 літак [4, 56]. У червні 1916 р. 8-й армійський авіазагін посилювався 28-м корпусним авіазагоном 4-ї армії (Західний фронт) і 35-м корпусним авіазагоном 7-ї армії. В другій половині липня тут розпочав виконання бойових завдань 8-й винищувальний авіазагін. Незабаром сюди прибули чотири льотчики з французької авіаційної місії.

У розпал Брусиловського прориву всю авіацію армії було підпорядковано командирю 8-го авіаційного дивізіону штабс-капітану Г. Шереметьєвському. Втім, через присутність на цій ділянці фронту загартованих німецьких асів значного покращення бойових показників і перелому в небі не відбулося. Повітряна розвідка авіазагонів 8-ї армії напередодні наступу Південно-Західного фронту виявила три ворожі аеродроми: у Жмужчі, Копче та в Луцька при штабі 4-ї австро-угорської армії [5, 11].



8-й армії генерала від кавалерії О. Каледіна протистояли: 270 резервний полк, 9-та і 1-ша кавалерійські дивізії, 11-та гонведнська кавалерійська дивізія, Польський легіон, 127-ма бригада 53-ї піхотної дивізії, 26-та ландвернська дивізія, 10-та кавалерійська дивізія, 4-та піхотна дивізія, 41-ша гонведнська кавалерійська дивізія, 37-ма гонведнська кавалерійська дивізія, 2-га піхотна дивізія, 70-та гонведнська бригада 11-ї піхотної дивізії, 7-ма піхотна дивізія, 36-та ландвернська бригада, 46-та піхотна дивізія. В резерві за Луцьком стояли 13-та піхотна дивізія та бригада 11-ї піхотної дивізії [6, 73].

Правому флангу 11-ї армії генерала від кавалерії В. Сахарова (XVII армійський корпус (командир – генерал від інфантерії П. Яковлев) протистояли австро-угорські частини: 25-та піхотна дивізія, 46-та піхотна дивізія, 7-ма кавалерійська дивізія, 1-ша ландвернська бригада. В резерві австрійці тримали 11-ту піхотну дивізію.

Таким чином, російським військам на головному напрямку їх наступу протистояла 4-та австрійська армія ерцгерцога Йосифа-Фердинанда у складі армійської групи генерала А. фон Лінзінгена в районі Ковеля (14 піхотних і 6 кавалерійських дивізій) та армійської групи генерала Е. Бем-Ермолі в районі Луцька (4 піхотні і 1 кавалерійську дивізію).

Тривожили головнокомандувача фронту оборонні рубежі ворога, які будувалися майже півроку. На весну 1916 р. оборона австро-німецьких військ була масованою. Вона складалася з двох, а місцями з трьох оборонних позицій, на відстані 3–5 км одна від одної. Кожна позиція австро-угорських військ складалася з двох-трьох ліній окопів і вузлів опору, сягала глибини 1,5–2 км. Укріплення були настільки сильними, що коли кайзер Вільгельм II побував у Південній німецькій армії, то був дуже вражений і запевнив, що таких укріплень не бачив ніде, навіть на Заході [7, 50]. Кожна оборонна смуга була обплетена колючим дротом. На деяких ділянках фронту на дріт було підвішено бомби, закладено фугаси.

Важливу роль у вивченні позицій та комунікацій ворога відіграла авіація. Її головними завданнями напередодні та під час Брусилівського прориву стали повітряна розвідка й коригування артилерійського вогню [8, 12]. Одночасно на екіпажі літаків покладалося завдання по бомбометанню.

Масово почала використовуватися аерофотозйомка. Навесні 1916 р. за наказом головнокомандувача Південно-Західним фронтом генерала від кавалерії О. Брусилова кожен метр лінії оборони ворога було сфотографовано. Для цього було залучено майже 100 різнотипних літаків [9, 97]. Здебільшого на двомісних літаках «Вуазен», «Моран-Парасоль», «Фарман», «Анаде» різних модифікацій було повністю сфотографовано першу лінію оборони. Інколи використовувалися трофейні німецькі чи австрійські аероплани.

Результати повітряної розвідки дали можливість командуванню визначити важливі для прориву відтинки фронту. Генерал від кавалерії О. Брусилів пізніше згадував: «Повітряна розвідка з літаків сфотографувала усі ворожі укріплені позиції як її бойової лінії, так і ті, що були в тилу. Ці фотографічні знімки з допомогою проекційного ліхтаря розгорталися в план і розміщувалися на карті; фотографічним шляхом ці карти легко доводилися до необхідного масштабу» [10, 221].

Щодо технічного боку аерофотозйомки, то це, як правило, була фронтальна зйомка. Поряд із цим, почала застосовуватися й ефективно використовуватися вертикальна зйомка місцевості з боку ворожого тилу. Нанесення її результатів на топографічні карти давало можливість виявляти важливі елементи оборони ворога, які не були ним замасковані. Аерофотозйомка здійснювалася фотоапаратами фірми Потте з висоти 1800–2000 м [11, 272].

За результатами повітряної розвідки були складені карти місцевості в масштабі 250 сажень в дюймі, де відображено особливості рельєфу місцевості, тонкощі облаштування ворожих позицій, зокрема розташування кулеметів, бомбометів, мінометів, фугасів. Вони були розмножені та роздані по 80–100 примірників у кожен корпус. Для захисту екіпажу в льотчика-спостерігача встановлювалися кулемети.

Генерал від кавалерії О. Брусилів зазначав, що було вирішено нанести головний удар у 8-й армії у напрямку на Луцьк, куди й було передислоковано головні резерви та артилерію. Інші армії повинні були завдавати допоміжні, але сильні удари. Кожен корпус, зосередивши в одному місті артилерію та резерви, мав вести активні бойові дії, аби зосередити на собі щонайбільше війська ворога [10, 189]. Широко використовувалися дезінформація ворога, формування оманливих маневрів, перекидання через лінію фронту повітряним шляхом інформаційних матеріалів дезінформаційного змісту.

Великі надії поклалися на вдалий наступ частин 8-ї армії. За результатами повітряної розвідки та інформації полонених австрійців було визначено одну ділянку прориву шириною від 6 до 8 км. На кожному кілометрі прориву зосереджено шість батальйонів піхоти (5300 осіб), 14 легких і 6 важких гармат, в австрійців – 2,7 батальйону піхоти (до 3000 осіб), 9–10 легких і 2,5 важких гармат. З урахуванням підсилення армії резервами фронту, щільність збільшувалася і складала 2,5 км на дивізію й до 20 гармат на 1 км

фронту. Така щільність розташування артилерії дозволяла ефективно використати її результати повітряної розвідки. Артилерія могла вести масований обстріл конкретних, точно визначених цілей, що, у свою чергу, дозволяло досягнути гарних результатів у придушенні вогневих точок ворога, руйнації оборонних споруд і комунікаційних шляхів.

Систематично проводилося повторне фотографування, яке дозволяло відстежувати зміни на ворожих позиціях, передислокацію особового складу, побудову оборонних рубежів. Такий підхід дозволив авіаційній розвідці 8-ї армії дуже точно фіксувати оборонно-фортифікаційні зміни австро-угорського і німецького війська. В процесі підготовки та напередодні початку наступу пілоти авіазагонів 8-ї армії 6–8 разів фотографували позиції ворога. Результати аерофотозйомки розшифровувалися, наносилися на карти. Особлива увага надавалася лініям оборони та вогневим точкам.

Неодноразово до початку Брусилівського прориву російські льотчики вступали у бойове зіткнення з ворожими авіаторами під час виконання льотних завдань. Історія зберегла відомості про повітряний бій 22 квітня 1916 р. військового льотчика 5-го корпусного авіазагону підпоручика П. Кононенка і льотчика-спостерігача В. Рудковського, які вилетіли для фотографування мостів і укріплень на річках Іква і Стир. Над ворожими позиціями вони вступили в бій з екіпажем австрійського літака. Після 30-хвилинного бою ворожий «Brandenburg C. I» з 20-ї австро-угорської авіароти задимів і впав в околицях Луцька [12, 13]. За цей бій підпоручик П. Кононенко отримав орден Св. Георгія 4-го ступеня.

22 травня 1916 р. з 4 години ранку по всьому Південно-Західному фронту був проведений артобстріл позицій ворога. В зоні розташування окремих підрозділів 8-ї армії він тривав до 29 години і дозволив поруїнувати окопи першої і частково другої ліній [13].

Удосвіта 23 травня по усьому Південно-Західному фронту розпочалася атака російських військ. Російська піхота рухалася хвилями (по 3–4 смуги в кожній), одна за одною через 150–200 кроків. Перша хвиля, не затримуючись на першій лінії, відразу ж атакувала другу. Третю лінію атакували третя і четверта хвилі, які перекочувалися через перші дві (цей спосіб одержав назву «атака перекатами») і пізніше був використаний союзниками на західноєвропейському театрі війни [14].

Найуспішніше прорив ворожих позицій було здійснено саме на Волині силами 8-ї армії генерала О. Каледіна, в якому з російського боку взяло участь близько 170 тис. бійців. 4-та австрійська армія ерцгерцога Йосифа-Фердинанда, задіяна у боях проти армії генерала О. Каледіна складалася з 116 тис. бійців.

Під час наступу на Південно-Західному фронті російська авіація спостерігала за шляхами відходу й місцями зосередження ворожого війська. Поряд із розвідкою, російські авіатори здійснювали активні бойові дії, бомбардуючи живу силу та військові об'єкти, ведучи боротьбу в повітрі з ворожими літаками. У розпал Брусилівського прориву, вилітаючи на розвідку в тил австрійського війська в районі ст. Маневичі на «Вуазені», військовий льотчик Т. Кравцов і льотчик-спостерігач Н. Чайковский взяли з собою чотири бомби по 10 фунтів (4,5 кг) кожна [17, 40]. Успішно здійснивши повітряну розвідку, льотчики розбомбили кавалерійський загін австрійців і посіяли паніку.

16 червня ставка Верховного головнокомандувача російських військ прийняла рішення про необхідність розвивати успіх Південно-Західного фронту. Західному фронту відводилася другорядна роль – відволікаючий удар в районі Баранович. Пріоритетним напрямком наступу російських військ було визначено м. Ковель, яке перебувало на межі дій армій Південно-Західного та Західного фронтів з наступом на Брест – Пружани.

Тим часом німецьке командування, усвідомлюючи складність воєнної обстановки на Східному фронті, почало стягувати нові війська з-під Вердена та з Італійського фронту. Побоюючись втратити Ковель, німці перегрупували свої сили і почали потужні контратаки проти російських військ і їх наступ на Ковель був тимчасово припинений.

У зоні дії 8-ї армії вздовж залізниці в бік Ковеля вперше з'явилися свіжі німецькі дивізії – 11-та Баварська і 108-ма піхотна. Слідом за ними в район Киселина передислокувався X німецький корпус, спішно переведений з Французького фронту. Потужні контратаки цих військ примусили 8-му армію, що вже не мала резервів, зупинити успішне просування вперед.

На лінії зіткнення з арміями Південно-Західного фронту у стані австро-угорських і німецьких військ у травні було близько 100 літаків [12, 15]. Тут діяло п'ять німецьких авіазагонів: 17-й, 45-й, 54-й польові (F.Fl.Abt.), 220-й та 230-й артилерійські (A.Fl.Abt.), по 6 літаків у кожному. Позаяк, тоді у німців на Східному фронті ще не було виокремлених винищувальних загонів, то повітряні наступальні бої вели розвідувально-бомбардувальні літаки озброєні не лише турельними, але й синхронними кулеметами. На озброєнні в них стояли двомісні літаки «Albatros C. I», «Rumpler C. II», «Aviatik B. II», «DFW» [15, 9]. У

Росії, щоправда, всі вони, зазвичай, називали «Альбатросами». В австро-угорських арміях налічувалося чотирнадцять авіаційних рот (Flik) (1-ша, 3-тя, 5-та, 9-та, 10-та, 11-та, 13-та, 14-та, 18-та, 20-та, 22-га, 25-та, 26-та, 27-ма) по 6 літаків у кожній. На озброєнні перебували двомісні літаки «Hansa-Brandenburg С. І», «Oeffag С. І», «Lloyd С. ІІІ», кілька одномісних винищувачів «Fokker А, ІІІ» [5, 17].

Запропонуємо характеристики літаків, які використовувалися Німеччиною й Австро-Угорщиною на Східному фронті. Двомісний «Albatros С. ІІІ» був одним з перших німецьких літаків-розвідників з серйозним озброєнням (7,92 мм синхронний кулемет «Шпандау» та 7,92 мм турельний кулемет «Парабелум») і бомбовим навантаженням (до 90 кг). На ньому встановлено двигун «Мерседес D.ІІІ» (160 к.с.), що дозволяло йому розвивати швидкість 140 км/год. Важкий бомбардувальник «Rumpler С. ІІ» був оснащений двома двигунами «Benz Vz.IV» (по 220 к.с. кожен), що дозволяло йому розвивати швидкість 170 км/год. Екіпаж складав три особи. Озброєння – два 7,92 мм кулемета «Парабелум»; бомбове навантаження – 250-300 кг. Серед австрійських літаків відмітимо «Hansa-Brandenburg С. І». Двомісний біплан оснащений двигуном «Benz Vz.IVа» (220 к.с.), що дозволяло йому розвивати швидкість до 150 км/год. Озброєння – 8-мм кулемет «Schwarzlose» над задньою частиною кабіни. На двомісному біплані «Lloyd С. ІІІ» встановлювалися двигуни «Австро-Даймлер» (160 к.с.), максимальна швидкість 128 км/год. Озброєння – турельний кулемет «Шварцлозе», бомбове навантаження – 90 кг [16].

У червні 1916 р. після передачі Південно-Західному фронту 3-ї армії в ній була сформована авіаційна група: 3-й авіаційний дивізіон у складі 9-го, 24-го, 31-го корпусних авіаційних загонів, у військах гвардії (пізніше Осібна армія) створено два авіазагони – авіаційний загін гвардійського корпусу та 4-й Сибірський корпусний авіазагін [5, 13].

Російські льотчики, які перебували у безпосередній близькості до лінії фронту, періодично потрапляли на землю під обстріл ворожих авіаторів. Станція Маневичі Волинської губернії, де розташовувався штаб, була місцем складування боєприпасів і амуніції. Туди щодня навідувалися німецькі льотчики, бомбардували склади і під'їзні шляхи, викликаючи пожежу складських приміщень і потягів, руйнацію залізничного полотна. Російські авіатори не щоразу могли відганяти ворога. Причина – відсутність російської винищувальної авіації та протиповітряної артилерії. За свідченням М. Чайковського, бомби, снаряди і зброю було замасковано в лісі, а особовий склад жив у ящиках з-під аеропланів [17, 40].

Зазначимо, що у сфері діяльності 8-ї російської армії німці доволі швидко встановили свою перевагу в повітрі, перекинувши сюди у травні 1916 р. нові швидкісні винищувачі з досвідченими пілотами, які пройшли бойові підготовку в небі над Західним фронтом, у тому числі над Верденом. Вони вміли діяти індивідуально й вести груповий бій. Атаці піддавали будь-який російський літак, що з'являвся над їхніми позиціями. Поблизу Ковеля розташувалося два винищувальних авіаційних відділення, в районі Володимира-Волинського – одне. На озброєнні стояли по 2–6 одномісних винищувачів «Fokker E. ІІІ» [11, 272].

Однак вже в червні 1916 р. в районі Ковеля було зосереджено дві німецькі бойові авіаційні ескадри: 1-ша (KG. І) складалася з 2-го, 3-го, 5-го авіазагонів (Kasta) і прикомандированого з 4-ї бойової ескадри 20-го авіазагону; 2-га (KG. ІІ) включала шість авіаційних загонів: 7-й, 8-й, 9-й, 10-й, 11-й, 12-й. У кожному авіазагоні було 8–10 літаків. Така передислокація німецької авіації на Східний фронт ще більше ствердила перевагу їхньої авіації в небі над позиціями 8-ї армії. Після їх прибуття під Ковель кількісна перевага німецької авіації в цьому регіоні над російською збільшилася в 4 рази.

Один із загонів 2-ї ескадри мав на озброєнні двохмоторні тримісні літаки-бомбардувальники «АЕГ G. ІІІ» і «Rumpler G. ІІ», оснащені оборонними кулеметними турелями в носовій та хвостовій частинах машини. Вони здатні були нести до 300 кг бомб. Інші п'ять авіазагонів 2-ї ескадри склалися з двомісних літаків «Albatros С. ІІІ» і «Rumpler С. І», здатних нести до 100 кг бомб. Озброєння літаків складало кулемети у спостерігача. Авіазагони 1-ї бойової ескадри мали на озброєнні літаки «АЕГ G. ІІІ», «Rumpler G. ІІ», «Albatros С. ІІІ». Повітряні ескадри, які підпорядковувалися начальнику польового повітряного флоту Німеччини майору Г. Літ-Томсену, виконували завдання з бомбометання (одиначного і групового), патрулювання ширини і глибини фронту [12, 12].

Влітку 1916 р. великий князь Олександр Михайлович, шеф російського імператорського військово-повітряного флоту, доповідав начальнику штаба ставки Верховного головнокомандувача про негативний баланс для росіян в небі, зазначаючи, що ворог зосередив значні авіаційні засоби в районі Ковеля, чим забезпечив собі тотальну перевагу над авіацією 8-ї армії, остаточно ліквідував свободу пересування в повітрі [18, 13].

Напередодні та під час Брусилівського прориву в небі з'являється щораз більше винищувачів. Виникає потреба у формуванні спеціальних авіаційних загонів. Змінюється й тактика ведення повітряних дуелей. Адже спочатку в якості винищувачів використовувалися швидкохідні та маневреніші літаки, які

ще не були оснащені спеціальними засобами ведення повітряного бою. Льотчики вели перестрілку з карабінів і пістолетів, намагалися пошкодити бойову машину ворога підручними засобами.

Навесні 1916 р. командуванням російської армії прийнято рішення та розпочато створення перших винищувальних авіазагонів. Улітку 1916 р. було створено Бойову авіаційну групу, до складу якої увійшли літаки з трьох авіазагонів (командир – штабс-капітан А. Залеський). У другій половині серпня 1916 р. цю авіагрупу у складі 2-го, 2-го і 19-го корпусних авіаційних загонів включено до складу Осібною армії та переведено під Луцьк для боротьби з німецькою авіацією, яка була перекинута сюди з Західного фронту [19, 245]. Тут вона розмістилася на аеродромі Зміїнець. 21 серпня відбулися перші сутички в повітрі з ворожими пілотами. Одним з перших здійснив бойовий виліт підпоручик К. Башинський на літаку «Спад» А 2 [20, 336].

До складу цієї авіагрупи входили: двомісні розвідники «Ньюпор» ІХ та «Ньюпор» Х, двомісний винищувач «Спад» А2, сучасний одномісний винищувач «Ньюпор» ХІ та застарілі літаки-розвідники «Депердюссен» ТТ, «Моран-Солньє» L, G, H. Утім, до виконання бойових завдань бойова авіагрупа перейшла лише наприкінці серпня, коли війська Південно-Західного фронту вже перейшли до оборони. З часом Осібна авіагрупа контролювала повітряний простір під Луцьком та уздовж залізниць Ківерці – Ковель і Ківерці – Рівне.

Влітку 1916 р. французьке командування скерувало в Росію чотирьох своїх льотчиків. Серед них був латиш льотчик-су-лейтенант Едуард Пульпе, який, на той час, уже мав значний бойовий досвід – п'ять повітряних перемог. Він був скерований у 8-й армійський авіазагін, який базувався поблизу Луцька. В небі над Південно-Західним фронтом він з'являвся на «Ньюпорі» ХІ, який був обладнаний кулеметом для синхронної стрільби через пропелер, що обертався.

З початком боїв на Ковельському напрямку він збив, за розповідями очевидців, три німецьких літака, які звалилися на територію, зайняту ворогом, і тому зараховані не були (за іншими джерелами, йому була зарахована лише одна перемога, 10 червня 1916 р., достовірність якої не викликала сумніву) [21, 208–209].

У своєму останньому вильоті Е. Пульпе зустрівся з групою німецьких «Альбатросів» і без зволікання вступив з ними в сутичку. В одній з атак ворогові вдалося прошийти «Ньюпор» кулеметною чергою... Авіатора було поранено спочатку в руку, а потім в бік. Бій проходив на очах у нашої піхоти. За свідченнями очевидців 21 липня 1916 р. о 7 год. ранку пролетіло 5 ворожих винищувачів. Через деякий час над ними з'явився один наш винищувач, який атакував супротивника. Два ворожих літака почали втікати, в той час як інші втягнулися в бій з нашим літаком, який після безлічі атак на ворога різко впав на ліве крило, закрутився. На висоті 300 метрів він випростався і впав вертикально на землю [22].

Наприкінці Брусиловського прориву на Південно-Західний фронт почали надходити нові аероплани та випускники авіашкіл. У серпні-вересні 1916 р. на озброєння в російську армію надійшли нові літаки: в армійські авіаційні загоони – французький далекий розвідник «Фарман» F-30, в корпусні авіазагоони – літаки для близької розвідки: «Анаде» (Анатра Д), «Лебідь-12» (експериментальні зразки), у винищувальні відділення армійських і корпусних авіазагонів – «Ньюпор» 11-Бебе [4, 55].

Істотно змінилися їхні льотно-бойові характеристики. Так, «Фарман» F-30 часто використовувався росіянами на Південно-Західному фронті через можливість монтування на ньому двигуна «Сальмсон» (130–175 к.с.). Тому лише на московському заводі «Дукс» їх було виготовлено кілька сотень. Екіпаж літака – 2 особи (льотчик і льотчик-спостерігач). Озброєння – 1-2 кулемета в кабіні льотчика-спостерігача, легкі бомби (бойове навантаження до 50 кг). Літак «Анаде» сконструйований в Росії на основі австрійського апарата «Aviatik». На «Анаде» використовувалися двигуни «Гном» або «Клерже». Екіпаж літака – 2 особи (льотчик і льотчик-спостерігач). Озброєння – 7,7 мм турельний кулемет «Vickers» у спостерігача, бомбове навантаження – 25-30 кг. Одномісний «Ньюпор» 11-Бебе, який використовувався російської винищувальною авіацією був оснащений двигуном «Рон» 9С (80 к.с.). Озброєння – 7,7 мм кулемет «Льюїс» (рідше – «Гочкінс»), встановлений над верхнім крилом стріляв над гвинтом.

Таким чином, під час Брусиловського прориву навесні-влітку 1916 р. авіація 8-ї армії мала менші досягнення у повітряному протистоянні з ворогом, ніж інші армії фронту. Однак розвиток авіації впродовж Першої світової війни і зміна завдань, які вона виконувала під час Брусиловського прориву, дозволяють стверджувати, що авіаційна складова поступово ставала важливим компонентом ведення бойових дій, засобом створення переваги над ворогом через свою мобільність та потужність бойового ураження.

1. Брусиловський прорив на Волині: факти, цифри, дати, документи, матеріали, карти, телеграми, мемуари, фотографії, раритети / Упоряд. І. Пасюка. – Луцьк : ПВД «Твердиня», 2006. – 96 с.

2. Зайончковский А.М. Первая мировая война / А.М. Зайончковский. – С-Пб. : ООО «Издательство «Полигон», 2002. – 878 с.
3. Уткин А.И. Первая мировая война / А.И. Уткин. – М. : Алгоритм, 2001. – 592 с.
4. Куликов В.П. Русская авиация в Первой мировой войне / В.П. Куликов. – М. : РУСАВИА, 2014. – 320 с.
5. Аверченко С.В. Брусиловский прорыв. Борьба в воздухе. Часть 2 – наступление / С.В. Аверченко // Военно-исторический журнал. – 2011. – № 12. – С. 11–20.
6. Дем'янюк О.Й. Військово-політичні аспекти розвитку Волинської губернії у 1914–1921 роках : монографія / О.Й. Дем'янюк – Луцьк : ПВД «Твердиня», 2011. – 320 с.
7. Волковинський В.М. Бойові дії на українських землях у роки Першої світової війни / В.М. Волковинський / Український історичний журнал. – 2004. – № 4. – С. 38–56.
8. Аверченко С. В. Действия авиации и зенитной артиллерии в ходе Брусиловского прорыва летом 1916 года / С.В. Аверченко, А.Ю. Машков // Военно-исторический журнал. – 2011. – № 6. – С. 12–17.
9. Сборник документов мировой империалистической войны на русском фронте (1914–1917 гг.). Наступление Юго-Западного фронта в мае–июне 1916 г. – М. : Воениздат, 1941. – 344 с.
10. Брусилов А.А. Мои воспоминания / А.А. Брусилов. – Изд. четвертое. – М. : Воениздат, 1946. – 264 с.
11. Пугач В. Роль авіації в підготовці та веденні наступу військ Південно-Західного фронту російської армії влітку 1916 року / В. Пугач, В. Рибалка // Перша світова війна: історія та уроки. 1914–1915 рр. : зб. наук. праць за матеріалами Міжнар. наук. військ.-істор. конф. (м. Київ, 4–5 вересня 2014 р.) / Нац. військово-історичний муз. України. – К., 2014. – С. 271–274.
12. Аверченко С.В. Брусиловский прорыв. Борьба в воздухе. Часть 1 – подготовка / С.В. Аверченко // Военно-исторический журнал. – 2011. – № 10. – С. 11–15.
13. Кудь В. Успіх Першої світової вирішувався на Волині / В. Кудь // Волинь-нова. – 2006. – 3 червня.
14. Науменко А. Прорив Південно-Західного фронту Російської армії у 1916 році та його воєнно-політичні наслідки [Електронний ресурс] / А. Науменко // Воєнна історія. – 2006. – № 1-3. – Режим доступу до журн.: <http://www.warhistory.ukrlife.org>.
15. Куликов В. Начало пути. Истребительная авиация России в Первой мировой войне / В. Куликов // АвиаМастер. – 2002. – № 4. – С. 2–17.
16. Обухович В. Самолеты Первой мировой войны: Впервые все типы и модификации самолетов Австро-Венгрии, Великобритании, Германии, Франции, России, Италии / В. Обухович, А. Никифоров. – Минск : АСТ, 2003. – 540 с.
17. Чайковский М. Воспоминания летчика-наблюдателя (1914–1916 годы) / М. Чайковский // Авиация и воздухоплавание. – 2016. – № 1. – С. 38–41.
18. Куликов В. За победу! Хроника 1-й боевой авиагруппы Юго-Западного фронта / В. Куликов // Авиамастер. – 1999. – № 6. – С. 8–15.
19. Дузь П. История воздухоплавания и авиации в России: Период первой мировой войны (1914–1918 гг.) / П. Дузь. – М. : Полигон, 1989. – 446 с.
20. Харук А. Повітряні бої в небі Волині в роки першої світової війни (із історії Особливої бойової авіагрупи) / А. Харук // Минуле і сучасне Волині та Полісся: Ковель і ковельчани в історії України та Волині. М-ли ХІІ Всеукр. наук. істор.-краєзн. конф. Зб. наук. праць : у 2 ч. – Луцьк : Надстир'я, 2003. – Ч. 1. – С. 335–338.
21. Дем'янюк О.Й. Воєнна історія Волині : історичні нариси : в 5 т. / О.Й. Дем'янюк, І.М. Пасюк. – Луцьк : Вежа-Друк, 2014. – Т. 3. : 1914–1923. – 280 с.
22. Фессалійський Г. Останній бій у небі над Рожшицем / Г. Фессалійський // Волинь-нова. – 2013. – 5 березня.

Андрій ВАСЮХНИК (Луцьк)

### «КОВЕЛЬСЬКА М'ЯСОРУБКА» (28 липня – 16 жовтня 1916 р.)

Перша світова війна – один з найбільших збройних конфліктів ХХ ст., в який було втягнуто близько сорока країн світу. Війна принесла в Україну економічну розруху і розорення. Лінія фронту не тільки розділила українські землі між Російською та Австро-Угорською імперіями, але й роз'єднала українське суспільство, що незабаром негативно позначилось на боротьбі за державність України. У 1916 р. на Волині був проведений контрнаступ російської армії, який увійшов до історії під назвою «Брусиловський прорив». Він ділиться на два етапи: I – 4 червня – 13 липня 1916 р., II – 28 липня – 16 жовтня 1916 р., який увійшов в історію під назвою «Ковельська м'ясорубка».

Готуючись до наступу російське командування Південно-Західного фронту розробило детальний план військових дій, який можна вважати досить новаторським як на той час. Під час здійснення прориву генерал О. Брусилов застосував сучасні тактики «вогняного валу» та «атаки перекатами». Новизною

було також створення при полках артилерії супроводу.

Під час першого етапу наступальної операції російських військ на Волині було розгромлено австро-німецькі збройні сили на Ковельському та Володимир-Волинському напрямках, але після виходу до болотистої долини річки Стохід і успішного захоплення деяких плацдармів на іншому березі наступила перша криза наступу російських військ [9]. Незважаючи на всі зусилля, захоплені плацдарми так і не вдалось розширити. В результаті під вогнем німецької важкої артилерії, разом з використанням хімічної зброї, вони були ліквідовані [2]. Спроби повторно форсувати річку лише збільшували і без того немалі втрати росіян. Було зрозуміло, що необхідне перегрупування військ. У зв'язку з цим О. Брусилов видав директиву, в якій вимагав зупинити загальний наступ і міцно закріпитись на зайнятих позиціях та активно вести оборону. Так закінчився перший етап наступу, який був досить успішним для російських військ, однак ще ніхто не здогадувався, що береги річки Стохід у найближчі декілька місяців стануть величезною братською могилою [16].

Після вдалого наступу усіх чотирьох російських армій Південно-Західного фронту, російське військове керівництво 9 липня 1916 року видає директиву про нанесення головного удару, при цьому Західному фронту – утримувати оборону, а Північному – наступати [11]. Південно-Західному фронту були виділені резерви і поставлені такі завдання: 3-я і 8-а армії повинні нанести удар на Ковель і Володимир Волинський, а далі на Брест, у тил південного крила німецького фронту; 11-а – на Броди і Порицьк; 7-а армія – на Монастириськ, 9-а – на Станіслав [4]. Це рішення було прийнято в результаті тривалих дискусій, адже в російському військовому керівництві переважали прихильники продовження південного наступу на Берлін. Ще одна причина вибору цього напрямку, замість широкого наступу на Львів, базувалась на теорії XIX ст. «ключів позицій», згідно якої передбачалось захоплення конкретного географічного пункту, що є ключем до перемоги [3].

Невелике містечко Ковель було найважливішим залізничним вузлом у всій системі фронту південніше Полісся. Його втрата могла створити оперативний розрив між німцями та австрійцями. Противнику довелося б спішно відступати та відкривати фланги і віддавати російським військам територію, зайняту в 1915 році. Тому на початку червня сюди стали перекидатися німецькі частини із Франції.

Липневий наступ, за задумом штабу Південно-Західного фронту, мав носити яскраво виражений атакуючий характер. У новому наступі на ковельському напрямку повинні були брати участь вже три армії – група ген. В. Безобразова, 3-я армія ген. Л. Леша, 8-а армія ген. А. Каледіна [14, с. 25].

Головний удар на Ковель доручили новоствореній групі В. Безобразова. Було прийняте рішення про фронтальний тиск за допомогою відкритого штурму через долину річки Стохід, яка становила велику природну перешкоду [9]. Вона протікає по широкій болотистій місцевості, розгалужуючись в рукави, число яких доходить до дванадцяти – ось чому ця річка і називається Стохід. Однак, незважаючи на свою, на перший погляд, малозначимість, ця річка в 1916 році відіграла для росіян фатальну роль [3]. При проведенні меліоративних робіт в осушених болотах річки Стохід у 1936 році, біля села Осьмиговичі було знайдено рештки російських бійців [9].

3-я і 8-а армії, згідно плану, наносили удар з флангів. Ці російські армії в своїх ударних частинах мали близько 250 тис. багнетів і шабель, а австро-німецькі армії – 160 тис. Перевага сил слабка, якщо брати до уваги артилерійську вогневу міць німців і саму місцевість, надзвичайно сприятливу обороні і мало придатну для наступу [14 с. 25]. Характерно, що німці зміцнювали всі напрямки, чергуючи свої війська з австрійськими. Подібна практика дозволяла раціонально використовувати німецьку артилерію. Німці вміло розмістили свої важкі артилерійські батареї на небезпечних напрямках і заздалегідь передбачили райони вірогідної атаки російських військ. Російські батареї, переважно легкі, не могли вести контрбатареїної боротьби, оскільки німецькі батареї розташовувалися поза зоною їх дії. Також, за час оперативної паузи німці розмістили кулеметні точки в найбільш уразливих для відбиття ворожої атаки місцях [3].

У той час, коли для наступу була важлива кожна година, за рішенням російського військового командування наступ 8-ї армії ген. О. Каледіна був призупинений для перегрупування військ. Це дозволило ген. О. фон Лінзінгену виграти час і підтягнути резерви до напрямків прориву, а також збудувати потужний укріплений район. За свідченням учасників війни, на будівництві укріплень в районі Ковеля німці використовували російських військовополонених. Щоб запобігти їх втечі, вони були одягнені в стару німецьку форму [3].

Також німці зосередили в районі Ковеля авіацію, вміло використовуючи її в боях за переправи через р. Стохід. У боях за Ковель вони наносили постійні бомбові удари по розташуванню російських військ. Крім того, активні дії німецької авіації не дозволили росіянам вести розвідку ворожих оборонних рубежів,

на які планувалась атака [1]. Ця обставина, наприклад, стала однією з причин провалу липневого наступу військ Окремої армії на Ковель, оскільки авіарозвідка через протидію німецьких літаків не зуміла розкрити розташування їхніх важких батарей. Лише до середини серпня російській стороні вдалося захопити повітряне панування на ковельському напрямку з рук противника [3, с. 368; 6, с. 40].

28 липня 1916 р. на Південно-Західному фронті розпочався наступ російського війська від Прип'яті до Прута. В той же час на Волині розпочався Перший Ковельський бій, який тривав до 3 серпня.

У 3-й російській армії, яка вела бойові дії на Прип'яті та Нижньому Стоході, відзначилися Центральний 3-й, 31-й і Зведений корпуси. Біля Заріччя, на лівому фланзі, вдало діяв 14-й армійський корпус.

3 півдня успішно атакувала Ковель група генерала В. Безобразова. На правому фланзі форсував річку Стохід і перейшов до оборони біля с. Свидники. 30-й армійський корпус генерала А. Зайончковського. Біля с. Тристеня II гвардійський корпус генерала Г. Рауха розгромив посиленний 10-й корпус генерала В. фон Лютвіца. Тоді захопили в полон понад 20 тис. осіб і 56 гармат, а також на багатьох ділянках зайняли всі три лінії австрійських окопів [9]. I армійський корпус генерала О. Душкевича, який діяв по центру, не зміг прорвати оборону австрійців і був зупинений біля Райміста і Немира.

8-а армія генерала О. Каледіна розпочала наступ на Володимир-Волинський. Особливо відзначився 8-й корпус М. Драгомирова. 28 липня у битві під Кошевом він розгромив 4-у австро-угорську армію [10]. Усього в швидкому і успішному для росіян Кошевському бою було захоплено 2 генерали, 320 офіцерів, 9 тис. солдатів, 46 гармат і 90 кулеметів. Якби О. Каледін зумів продовжити наступ, використавши всі резерви, то, ймовірно, це призвело б до розгрому всього фронту О. Лінзінгена [13]. 30-го липня наступ відновився, але німцям вдалось підтягнути резерви та ліквідувати загрозу.

В той же час, генерал В. Безобразов зупинив просування 30 корпусу за р. Стохід, не змігши розвинути успіх після перемоги під Тристенем. Австрійці відійшли на заздалегідь підготовлені позиції. Вони вели артилерійський вогонь, створюючи вогневу завісу між першим ешелоном атаки і резервами російських гвардійців [2]. У наступні дні австро-німецькі війська зупинили наступ 30-го корпусу біля Кухар, а II Гвардійського корпусу – біля Вітонежа. Тут наступ гвардійської кавалерії був зупинений за допомогою хімічної зброї і росіяни зазнали великих втрат. З того часу долина біля села Ловище називається «Долиною смерті» [16]. I Гвардійський корпус зайняв Раймісто, але генерал Ф. фон Бернгарді контратакував і перешкодив подальшому наступу.

Німецька група Г. Гронау 1-2 серпня атакувала російські війська і зірвала наступ на Камінь-Каширський [12]. 3 серпня лівофланговий I Туркестанський корпус 3-ї армії безуспішно штурмував Рудку Миринську. Цими подіями завершується перший Ковельський бій, тактично – на користь росіян, стратегічно – внічию.

Генерал О. Брусилов не зміг розвинути перші успіхи операції. Після першого Ковельського бою командуванню Південно-Західного фронту потрібно було шукати інші напрямки наступу. Однак, було прийнято рішення продовжити штурм Ковеля.

8 серпня 1916 року почався Другий Ковельський бій (8-14 серпня). Генерал О. Безобразов, перегрупувавши сили Окремої армії, продовжив наступ правим флангом. У боях під Кухарями I-й армійський корпус був контратакований австрійцями і відступив. Втрати корпусу в кухарському лісі 8 серпня склали близько 4 тис. осіб. Слід зазначити, що гвардійці хоробро наступали і завжди несли більші втрати, ніж звичайні війська.

9-го серпня 1916 року генерал О. Брусилов провів наступ 3-ї армії на Любешів, а гвардії – на Вітоніж, що призвело до нових втрат з обох сторін. На місці цих боїв зберігся пам'ятник загиблим бійцям Лейб-гвардії Преображенського полку, що постав ще у міжвоєнний період. 12-го серпня 3-я та Особлива армії передаються Західному фронту із завданням наступати на Ковель. 14-го серпня, після багатьох невдалих спроб, наступ російських військ було припинено.

19 серпня 4-а Фінляндська стрілецька дивізія, за власною ініціативою генерала В. Селівачова, форсувала р. Стохід і захопила Червищенський плацдарм, який займав по фронту 8 км, а в глибину – 3 км [7, с. 358; 8, с. 74]. Фінляндські стрільки захопили в бою 16 офіцерів, 1 тис. 130 солдат, 1 гармату, 4 міномети і 18 кулеметів [12].

Не дивлячись на невдачі, штаб Південно-Західного фронту не бажав відмовлятися від штурму Ковеля. 30 серпня генерал О. Брусилов прийняв рішення продовжити наступ 8-ї армії на Володимир-Волинський, щоб обійти Ковель з півдня. Генерал О. Каледін розпочав Третій Ковельський бій (30 серпня – 8 вересня). Атаку здійснювали 4-й і 11-й Сибірські корпуси. Успіх в районі Шельвова, Бубніва і Коритниці був нетривалим і швидко втрачений в результаті німецьких контратак. 4 вересня ген. О. Каледін знову провів наступ, але успіху не досяг.



16 вересня генерал О. Брусилов продовжив наступ. 8-а армія провела наступ на Володимир-Волинський по всьому фронту, що було початком Четвертого Ковельського бою (16-21 вересня) [14]. 20 вересня 8-й армійський корпус зайняв Коритницю, а I Гвардійський корпус – Свинюхи. Біля Свинюхів росіяни захопили 900 полонених, 2 гармати, 3 міномети і 7 кулеметів. В околицях Коритниці взято в полон 6 офіцерів і 687 солдатів. Водночас, російські війська втратили до 30 тис. чоловік. Особливо великі втрати мала 3-я Гвардійська піхотна дивізія: з її 180 офіцерів в строю залишилося тільки 26. Розвинути успіх Четвертого Ковельського бою росіянам не вдалося.

23 вересня замість генерала О. Безобразова командувачем Окремої армії був призначений Й. Гурко і вона знову поверталася до складу Південно-Західного фронту [5, с. 80].

Генерал М. Алексеев, після серпневої перемоги армії Д. Щербачова біля Гнилої і Золотої Лип, не бачив перспективи наступу на Ковельському напрямку. Російське військове керівництво, виходячи з тогочасного політичного і стратегічного становища імперії, радило О. Брусилову проводити наступ на півдні – 7-ю і 9-ю арміями. Однак це не зупинило генерала О. Брусилова, який мав свою думку щодо становища на Південно-Західному фронті. 30 вересня 1916 року він планував знову наступ на Ковель, уже вп'яте [12].

В Окремій армії було здійснено перегрупування сил, до її складу приєднали правофлангові корпуси 8-ї армії і 4-й Сибірський корпус з резерву фронту [14, с. 27]. Правим флангом вона мала вести активну оборону на річку Стохід, завдаючи коротких ударів. 8-а армія повинна була наступати на Грубешів. Проте вже 27 вересня група генерала Г. фон Марвіца нанесла контрудар між Окремою і 8-ю арміями. Потрапивши під вогонь 57 батареї, значних втрат зазнала 10-а Сибірська дивізія. Загибло 100 офіцерів, 3 тис. стрільців. Австро-німецькі війська захопили 3 тис. полонених, 2 гармати, 48 кулеметів [12].

1 жовтня армії Й. Гурка і О. Каледіна перейшли в наступ. Розпочався П'ятий Ковельський бій (1-5 жовтня). 8-а армія атакувала правим крилом – I Гвардійським, II Гвардійським і 8-м корпусами. Штурм Квадратного лісу біля Свинюхів і Коритниці був невдалим. Гвардія повторювала атаку 17 разів. Всього в П'ятому Ковельському бою 14-и російським дивізіям протистояло 12 австро-німецьких, які займали добре укріплені позиції, маючи при цьому подвійну перевагу в артилерії. 26-й корпус Окремої армії 12 разів безуспішно штурмував позиції 10-го угорського корпусу [3].

Для росіян початок жовтня був найтяжчим у Ковельській битві. Війська у важких умовах проводили інженерні роботи, чергуючи їх з невдалими атаками австро-німецьких позицій. 8 жовтня 1916 року 25-й і 39-й армійські корпуси розпочали Шостий Ковельський бій (8-16 жовтня). 14 і 15 жовтня гвардійські стрільки зазнали великих втрат біля Свинюхів і Коритниці. 16 жовтня пішли в атаку стрільки I Туркестанського корпусу. Ці важкі для російського війська бої називають Шостим і останнім Ковельським боєм [12].

Ковельська битва, ініційована О. Брусиловим, проводилася з метою допомоги союзникам в тяжкий для них період під Верденом і на Соммі. Вона тривала безперервно з кінця липня до середини жовтня 1916 року. **В цілому другий етап операції** на Волині при великих втратах не приніс очікуваних результатів для російського військового командування. Стратегічний прорив поступово еволюціонував до позиційної війни, де лінія фронту залишалася незмінною протягом довгого часу. Разом з тим, у боях літа-осені 1916 р. австро-угорські війська перебували на межі розгрому. Їх бойовий дух тримався лише завдяки німецьким дивізіям, які розташовувалися на найбільш небезпечних напрямках. В результаті безперервних штурмів рубежів річки Стохід російські війська також були виснажені й не змогли виконати поставлені генералом О. Брусиловим бойові завдання.

**В болотах р. Стохід загинула ледь не більша частина кадрового складу гвардійських полків. Втрати в частинах були до 50% серед рядового складу і до 80% – офіцерського. В цілому вони становили 33 тис. осіб, що залишило імператора Миколу II без найбільш відданих військ напередодні Лютневої кризи 1917 року.** Надаючи допомогу новим союзникам – румунам, російські війська змушені були продовжувати наступ в Карпатах, який тривав до середини листопада.

1. Брусилов А. А. Мои воспоминания / А. А. Брусилов. – Москва : Воениздат, 1983. – 256 с.

2. Брухмюллер Г. Германская артиллерия во время прорывов в мировой войне [Электронный ресурс] / Г. Брухмюллер. – Москва, 1923. – Режим доступа : <http://www.grwar.ru/library/Bruhmueller-GermanArtillery/index...> – 17.12.2015. – Название с экрана.

3. Вестник Европы : журнал науки, политики, литературы. – Петроград, 1916. – Июль. – 368 с.

4. Ветошников А. А. Русская армия в Великой войне: Брусиловский прорыв [Электронный ресурс] / А. А. Ветошников. – Режим доступа : <http://www.grwar.ru/library/Vetoshnikoff/index.html>. – 20.12.2015. – Название с экрана.

5. Дем'янюк О. Й. *Військово-політичні аспекти розвитку Волинської губернії у 1914-1921 роках* / О. Й. Дем'янюк. – Луцьк : Твердиня, 2011. – 320 с.
6. Дем'янюк О. *Луцьк та округа в добу військово-політичного протистояння (1914-1921 рр.)* / О. Дем'янюк / *Літопис Волині : всеукр. наук. часоп. [редкол.: І. Я. Коцан (голов. ред.) та ін.]*. – Луцьк, 2011. – Чис. 10. – С. 38-43.
7. Дем'янюк О. *Перша світова війна на Волинському Поліссі* / О. Дем'янюк // *Минуле і сучасне Волині та Полісся : Старовижівщина з глибини століть : наук. зб. : матеріали ХХVIII Волин. обл. іст.-краєзнав. наук. конф., присвяч. 17 річниці Незалежності України та 500 річчю першої писемної згадки про Стару Вижівку та Нову Вижівку, 20-21 черв. 2008 р.; [упоряд. та відп. за вип. : Г. Бондаренко, В. Недзельський, А. Смолюк]*. – Луцьк, 2008. – Вип. 28. – С. 357-361.
8. Дмитренко А. *Некрополі Першої світової на території Червищенського плацдарму як об'єкти культурної спадщини України* / А. Дмитренко, О. Кратік // *Минуле і сучасне Волині та Полісся. Некрополі краю : матеріали LVI Волинської наукової історико-краєзнавчої конференції : наук. зб. / упоряд.: Г. Бондаренко, А. Силук*. – Луцьк, 2015 – Вип. 56. – С. 72-76.
9. Драгомиров А. М. *Развал Империи. Русский Верден, или Ковельская мясорубка [Электронный ресурс]* / А. М. Драгомиров. – Режим доступу : [http://www.lessons-of-war.ru/brest\\_1](http://www.lessons-of-war.ru/brest_1). – 10.01.2015. – Названіє с екрана.
10. Журавльов Д. В. *Брусиловський прорив [Електронний ресурс]* // *Визначні битви та полководці української історії* / В. Д. Журавльов. – Харків, 2013. – Режим доступу : <http://litmisto.org.ua/?p=20370>. – 02.01.2015. – Назва з екрану.
11. Зайончковський А. М. *Первая мировая война [Электронный ресурс]* / А. М. Зайончковський. – Санкт-Петербург : Полигон, 2000. – 878 с. – Режим доступу : <http://militera.lib.ru/h/zayonchkovskiy1/index.html>. – 04.01.2015. – Названіє с екрана.
12. Керсновський А. А. *История Русской армии. В 4 т. Т. 4. (1915-1917 гг.)* / А. А. Керсновський. – Москва : Голос, 1994. – 368 с.
13. Маннергейм К. Г. *Мемуары [Электронный ресурс]* / К. Г. Маннергейм. – Москва : Вагриус, 1999. – Режим доступу : <http://militera.lib.ru/memo/other/mannerheim/index.html>. – 10.02.2015. – Названіє с екрана.
14. Нелипович С. Г. *Брусиловский прорыв. Наступление Юго-Западного фронта в кампанию 1916 года* / С. Г. Нелипович. – Москва : Цейхгауз, 2006. – 48 с.
15. Оськин М. В. *Брусиловский прорыв [Электронный ресурс]* / М. В. Оськин. – Режим доступу : <http://www.e-reading.club/bookreader.php/1006957/Oskin>. – 08.01.2015. – Названіє с екрана.
16. Спогади О. Д. Лукасюк, 1931 р. н., жительки с. Осьмиговичі Турійського р-ну Волинської обл., записані автором роботи, 08.08.2015.
17. Уткин А. И. *Первая мировая война* / А. И. Уткин. – Москва : Алгоритм, 2001. – 592 с.

**Степан ВОЙЧИК (Ківерці)**

## ЛУЦЬКИЙ ПРОРИВ ТА ЙОГО РОЗВИТОК НА КІВЕРЦІВЩИНІ

Події, пов'язані з Першою світовою війною, ще раз нагадують про бездержавність українців, розшматовану Російською та Австро-Угорською імперіями націю, синів якої змушували проливати кров за “великодержавні інтереси”. А найгіршим було те, як зазначав історик Орест Субтельний, що українців, які воювали з обох ворогуючих сторін - на Східному і Західному фронтах, змушували вбивати один одного.

Подібну долю мали поляки [7].

Найбільше наших співвітчизників, в тому числі і волинян, було в російській імператорській армії – 3,5 млн. чоловік. Ще 250 тис. в складі австро-угорських військ в Галичині і в Карпатах [1]. На Західному фронті українці здебільшого воювали в складі британських і канадських військ. Причому відмічено багато прикладів їх героїчної поведінки. Так, газета “Волинь” у жовтні 2010 року повідала про ківерчанина з села Мощаниця Юхима (за іншими даними – Єфіма, Петра) Чорного-Ковальчука, рядового 41-го Селенгінського піхотного полку 3-ої армії генерала від інфантерії Миколи Рузького, який з унтер-офіцером Алексеєвим у першій Галицькій битві під Равою-Руською у вересні 1914 року захопив прапор австро-угорського 2-го Імператорського Тірольського егерського полку. За цей вчинок Чорний-Ковальчук отримав з рук самого імператора Миколи II Георгіївський хрест четвертого ступеня за номером 1, а також був підвищений в унтер-офіцери [2].

100 років тому Волинь стала центром Луцького (Брусиловського) прориву – найвеличнійшої наступальної операції російської армії 22 травня (4 червня) 1916 року.

Важливим джерелом опрацювання події є спогади самого генерала від кавалерії Олексія Брусилова [3], архівні документи [8], наукові праці дослідників аспектів Першої світової [6, 11], мемуарна література.

Основний удар по австро-угорцях мав завдати Західний фронт. Наступ армій Південно-Західного розглядався Ставкою як другорядний, тому потужних фронтових резервів не мав, через що й неможливо було розвивати прорив, якого назвали “програною перемогою”. Генерал Брусилов, призначений 30 березня 1916 року командувачем фронту, вірив, що можна знову відвоювати Галичину і дійти до Карпат. З ним не погоджувалися командарми Олексій Каледін (8-а армія) та Дмитро Щербачов (7-а армія). Та Брусилов вже не рахувався ні з ким, навіть з думкою начальника штабу Верховного головнокомандувача російських військ генерала від інфантерії Михайла Алексеєва, який від імені імператора пропонував змінити тактику, що розсердило Брусилова [3, с.226]. Для нього розгром ворога і повернення Галичини, Буковини і Волині було самоціллю, справою його життя [9].

Аналізуючи Луцький прорив, військові історики часто вживають слово “вперше”: вперше стратегічна наступальна операція проводилася в умовах позиційної війни, вперше оборона проривалася одночасними ударами на ряді ділянок фронту, вперше були виділені батареї супроводу піхоти та застосоване послідовне зосередження вогню для підтримки атаки та ін. [9].

План генерала Брусилова: завдати основного удару в напрямі Луцька [3,с.215], а також три допоміжні удари південніше – через Галич, Коломию і Чернівці. Ставка робилася на 8-у армію генерала від кавалерії Олексія Каледіна. Займаючи фронт у 185 км від Маневич до Дитинич, в своєму складі мала 13 піхотних і 7 кінних дивізій – всього 170 тис. бійців та 582 гармати [9].

Прорив тактичної оборони австро-німців 22 травня (4 червня) – 25 травня (7 червня) 1916 року на Ківерцівщині можна відстежити за оперативними зведеннями:

22 травня (4 червня). Телеграма № 1540 начальника штабу Ставки російської армії генерал-майора Михайла Дітерікса виконувачу обов’язки генерал-квартирмейстера (помічника Верховного головнокомандувача імператора Миколи II) генерал-майору Михайлу Пустовойтенку: Після артилерійської підготовки групи генерала від інфантерії Андрія Зайончковського, яка призвела до сильного руйнування першої смуги оборони і часткової нейтралізації артилерії ворога, в 39-му Армійському корпусі підричники та гренадери 406-го полку вночі прорвали дротяні загородження біля села Ставок. Сапери навели між шосейною дорогою і селом Хром’яків 16 мостів через річку Путилівку, з них 2 для артилерії; дев’ять партій 407-го полку перерізали першу і частину другої лінії загороджень північніше Хром’якова. На світанку важка артилерія почала руйнування укріплених пунктів на ділянках Ставка і Хром’якова, а о дев’ятійгодині легка артилерія – колючих загороджень. У 40-му корпусі руйнування окопів першої лінії і загороджень йде досить успішно. Команди розвідників 5-го і 6-го стрілецьких полків проникли південніше дороги Олика - Покащів у вже покинуті австрійцями окопи першої лінії на широкому фронті, винесли звідти щити, гвинтівки і ручні гранати; при підході до другої лінії були зустрінуті контраатакою і відступили з незначними втратами [8, с.203].

Першого дня боїв у 39-му корпусі на півдні Карпилівки був застосований газ. 406-й полк перейшов річку Путилівку й укріпився в Ставках. Шість рот 407-го полку переправилися через річку північніше Хром’якова, наблизились на відстань до 150 сажнів від позицій ворога. Інші полки теж здійснювали переправу [8, с.205]. За час наступу російські війська понесли втрати: зі строю вибуло 29 офіцерів, близько 1900 бійців [8, с.205].

4-та стрілецька дивізія 40-го корпусу пізно ввечері зайняла північну частину Жорниць. Усю ніч на ділянках 39-го, 40-го, 8-го та 32-го корпусів підтримувався артилерійський вогонь, який зранку 23 травня за наказом командувача 8-ої армії генерал-лейтенанта від кавалерії Олексія Каледіна відновився з новою силою [8, с.205].

23 травня (5 червня) командарм Каледін в наказі № 113 констатує успішний наступ 40-го корпусу, в ході якого перша полоса укріплень ворога впала, захоплено 11 гармат, кулемети, бомбомети, понад 6000 полонених. А далі наказує усім корпусам армії 24 травня спрямувати всі зусилля для енергійного наступу. Особлива роль знову ж таки покладалась на 8-й і 32-й корпуси [8, с.207].

24 травня (6 червня), за оперативними зведеннями генерала Дітерікса генералу Пустовойтенку, велися жорстокі бої між населеними пунктами Ставок і Хром’яків, південніше Одерад, під Дерном, Носовичами, Чемерином [8, с.212]. 40-й корпус на Одерадськомунапрямку захопив в полон 90 офіцерів, 3500 нижчихчинів. Ворог втратив 11 гармат [8, с.212, 214]. На 17 годину наступ і переслідуванняворога розвивалася успішно. Російські війська вийшли на лінію Пальче, Хорлупи, Бакорин, Боярка. На цей час взято 13000 полонених, захоплено 40 гармат, 70 кулеметів [8, с.216]. В групі генерала Зайончковського йшов бій в районі Берестян і Богуславки. В 39-му корпусі частини 125-ої дивізії заволоділи полосою Карпилівка–Мощаниця, захопили 2 траншейні гармати, 2 кулемети, бомбомети, 6 офіцерів і близько 400 нижчих чинів. 40-й корпус зранку перейшов до переслідування; зайнято Покащів; 7-й стрілецький полк

біля Одеррад захопив повністю шестигарматну батарею. З початку операції після полудня 24 травня зареєстровано взятих в полон 254 офіцери, 8386 нижчих чинів, 34 гармати і 47 кулеметів [8, с.219]. Загалом до полудня цього дня арміями Південно-Західного фронту були взяті наступні трофеї: 881 офіцер, близько 40000 нижчих чинів, 77 гармат, 134 кулемети і 49 бомбометів. Крім того, захоплені прожектори, похідні кухні, багато ручної зброї, спорядження і склади вогнепальних запасів [3, с.231; 8, с.221].

В ніч на 25 травня 125-та піхотна дивізія 39-го армійського корпусу на всьому фронті від Богуславки до Дубище, заволівши позиціями противника, просунулася до Сильне, ВулькиКотовської; продовжила наступ 102-га дивізія; 2 броньовики з 12 козаками проскочили палаючий міст біля Пальче і обстріляли з 200 кроків піхотну колону. В полон взято близько 1200 чоловік. У 40-му корпусі передові частини ніч провели на лінії Звірив, Гаразджа. 15-та дивізія 8-го корпусу просунула свої авангарди до Воротнева [8, с.221]. Цього дня біля станції Ківерці в полоні опинилися німці 268-го резервного полку 81-ої піхотної дивізії, підвезені напередодні з Пінська [8, с.224, 228]. Стрільці 40-го корпусу збили противника біля Борохова. На лінії східних країн сіл Ківерці (нині Прилуцьце), Гуща і Теремно захоплено понад 2500 полонених [8, с.228].

З початком літнього наступу із станції Рудочка (нині Цумань) був виведений бронепоезд “Хунхуз”, підірваний австрійцями в ході боїв ще у вересні 2015 року [14].

На вечір 25 травня генерал-квартирмейстер штабу Південно-Західного фронту генерал-майор Микола Духонін телеграмою № 1585 доповідає генерал-майору Михайлу Пустовойтенку про розташування підрозділів фронту на нових висхідних позиціях. На територіях нинішньої Ківерцівської землі це виглядало так:

Група генерала Зайончковського з 5-го кавалерійського та 30-го корпусів – на фронті Чорторійськ, схід Колок, Голодниця, Журавичі, Миків, Софіївка (цей населений пункт зник з карт в роки Другої світової війни).

39-й корпус в складі 125-ої та 102-ої дивізій – в районі Софіївки, станції Ківерці, Пальче.

40-й корпус з 13-им та 16-им Фінляндськими полками – в бою на фронті на схід сіл Ківерці, Гуща і Теремно.

126-та піхотна дивізія – в районі Пальче, станції Олика [8, с.229-230].

За 23-25 травня трофеї 8-ї армії: полонених 922 офіцери, 43628 нижчих чинів, 66 гармат, 150 кулеметів, 50 бомбометів, 21 міномет, 21 прожектор, 2 обози, 29 похідних кухонь, 47 кулеметних двоколок, 12000 пудів колючого дроту, 1000 бетонних брусів, 7000000 бетонних кубів, 10000 пудів вугілля, великі склади вогнепальних припасів, велика кількість зброї, спорядження і різного майна. Втрати російської армії на 25 травня генерал Духонін визначає в 30000 чоловік [8, с.265].

26 травня (8 червня) вночі, коли 46-й корпус розвивав наступ під Костюхнівкою, в 30-му корпусі на всьому фронті від Стиру до Журавич противник відступав. Підрозділи 39-го корпусу дійшли до Гавчиць, 2-га бригада 102-ої дивізії після жорстокого бою заволіла станцію Ківерці і просувалася до Жабки [8, с.240]. Був тяжко поранений в ногу, руку та груди командувач дивізії генерал-майор Мікулін, який наступного дня помер. Останніми його словами були: “Шкода, що не вдалося мені довести справу до кінця”. Посмертно був нагороджений орденом святого Станіслава першого ступеня з мечами [12, с.79]. Частинами корпусу за 24 та 25 травня захоплено більше 400 полонених, 3 траншейні гармати, 7 кулеметів, прожектор, похідні кухні, обоз, 35 підвід і багато різного майна [8, с.240]. По лінії Ківерці, Теремно успішно просувалися частини 40-го корпусу. Група генерала Зайончковського не змогла пройти через зайняте ворогом Омельне, однак в ході розвідувальних операцій захопила 16 офіцерів, близько 1000 нижчих чинів [8, с.241].

О 1 годині 15 хвилин таємною телеграмою № 01997 корпусним і дивізійним командармам, генералу відінфантерії Леоніду Лешу (командувач 3-ої армії), генералу від кавалерії Володимиру Сахарову (командувач 11-ої армії) генерал Каледін повідомляє, що “Луцьк взято. Противник на фронті Колки, Жидичин поспішно відступає, на фронті Жидичин, Торговиця відкинутий на лівий берег Стиру” [8, с.243].

Генерал Духонін телеграфує генералу Пустовойтенку, що в 39-му корпусі права колона 125-ої дивізії після жорстокого бою біля Човниці о 10 годині здолала противника і переслідує його до села Дубище; ліва колона збила австрійців біля Катеринівки і наступає на Рожище; 102-га дивізія готує переправи біля Серхова і Кульчина [8, с.250].

27 травня (9 червня) бригада Оренбурзької дивізії переслідує противника на Суськ, Вишенки; одна із сотень 9-го полку атакувала кіннотою австрійців біля Суська, захопила 2 гармати (без замків), 8 ящиків із зарядами, 200 ящиків із снарядами, 50 полонених [8, с.251].

28 травня (10 червня) 125-та дивізія 39-го корпусу завершувала наведення моста біля Дубищ для

наступу на Рожище [8, с.259].

Трофеї Південно-Західного фронту з 22 по 28 травня: полоненими – 1 генерал, 3 командир полків, 2461 офіцер, 5 лікарів, 133546 нижчих чинів. Військова здобич: гармат - 161, кулеметів - 266, бомбометів - 131, мінометів - 32, зарядних ящиків - 56, прожекторів - 21, підвісної залізничної дороги - 40 верст, дроту - 27000 пудів, вагонеток - 55, цементу - 100000 пудів, кам'яного вугілля - 10000 пудів, бетонних кубів - 7 млн., бетонних брусів - 1000; кількість гвинтівок, патронів, снарядів, кухонь, ракет та іншого майна не підлягає обліку [8, с.299].

Втратиросійськихвійськпідчас наступу, за твердженнями істориків, становили майже півмільйона солдатів [4]. У Ківерцівському районі в селі Ромашківка є братська могила воїнів 8-ої армії, які загинули під час прориву під селом Хром'яково [5, с.10; 13]. Це одне з небагатьох поховань того періоду. Більшість були знищені в результаті господарської діяльності, меліорації, свідомого знищення пам'яті про Першу світову війну та звичайного побутового варварства [5, с.10; 14]. Немає сьогодні кладовища загиблих німців, яке знаходилося неподалік залізничної станції Ківерці в районі лісового господарства. Встановлені хрести на місцях військових поховань біля сіл Берестяне, Ставок.

На території Ківерцівщини знаходилися лікувальні заклади, підпорядковані 8-й армії: перев'язувальні загоны 71-ої піхотної дивізії 4-го кавалерійського корпусу (с.Знамирівка), 4-ої стрілецької дивізії 40-го армійського г (с.Личани), 14-ої піхотної дивізії 32-го армійського корпусу (с.Городище); дезінфекційні загоны при дивізіях (с.Холоневичі, Городище); лазарет 125-ої піхотної дивізії 39-го армійського корпусу [5, с.11].

Волиньзнала великих матеріальнихзбитків і руйнувань. Цілком знищена була прилегла місцевість уздовж Стоходу і Стиру, зникли окремі населені пункти. Зруйновано або пошкоджено 212000 будинків, 170 км брукованих доріг, 3800 мостів, мережа меліораційних каналів і ровів [10].

Як би не трактували сьогодні події столітньої давності, однозначно можна говорити, що для наших предків був дуже складний час, в якому довелося випробувати і власний патріотизм, і питання національної та державної належності.

Історію забувати не можна.

1. Белокол О. Перша світова український рахунок [Електронний ресурс] / О.Белокол. – Режим доступу: <http://www1.mfa.ua.org>. – Назва з екрана.
2. Бортніков С. Перший Георгіївський кавалер був з Волині / С.Бортніков, С.Ткачов // Волинь. – 2010. – 14 жовтня.
3. Брусилов А.А. Мои воспоминания / А.А.Брусилов. – М.: Воениздат, 1963. – 264 с.
4. Брусиловський прорив 1916 р. [Електронний ресурс]. - Режим доступу: <http://www.litopys.com.ua/encyclopedia/sots-alno-pol-tichna-modern-zats-ya-susp-ilstva/brusilovskiy-proriv-1916-r>. – Назва з екрана.
5. Брусиловський прорив на Волині. 1916 рік / упор.В.Данилюк. – Луцьк: МП “Зоря”, 2006. – 12 с.
6. Брусиловський прорив на Волині: факти, цифри, дати, документи, матеріали, карти, телеграми, мемуари, фотографії, раритети / упор. І. Пасюка. – Луцьк: ПВД “Твердиня”, 2006. – 96 с.; іл.
7. Історична довідка про події Першої світової війни на території сучасної Волинської області [Електронний ресурс]: – Режим доступу: [http://futurus.org.ua/uk/programs/FWW\\_reference](http://futurus.org.ua/uk/programs/FWW_reference). – Назва з екрана.
8. Наступление Юго-Западного фронта в мае-июне 1916 года // Сборник документов Мировой империалистической войны на русаком фронте (1914-1917 гг.). – М.: Воениздат НКО СССР, 1940.
9. Науменко А. Прорив Південно-Західного фронту російської армії у 1916 році та його воєнно-політичні наслідки [Електронний ресурс] / А.Науменко. - Режим доступу: [http://warhistory.ukrlife.org/1\\_3\\_06\\_5.html](http://warhistory.ukrlife.org/1_3_06_5.html). - Назва з екрана.
10. Перша світова війна на Рівненщині. Брусиловський прорив [Електронний ресурс]: – Режим доступу: <http://libr.rv.ua/ua/virt/105>. – Назва з екрана.
11. Ростунов И.И. Генерал Брусилов / И.И.Ростунов. – М.: Воениздат, 1964. – 248 с.
12. Священномученик Аркадий (Остальский; 1889-1937), Епископ Бежецкий, викарийТ верскойе пархии: “Мы не должны бояться никаких страданий...” Творения. В двух томах. Т.1. / Издание Житомирской епархии Украинской Православной Церкви. Сост. Диакон Игорь Кучерук, при участии Евгения Тимиряева. – Житомир. 2007. – 544 с. – Цв. вклейки.
13. Таємничими стежками Першої світової на Волині [Електронний ресурс]: – Режим доступу:<http://www.volynnews.com/news/society/tayemnychymy-stezhkamy-pershoyi-svitovoyi-na-volyni>. – Назва з екрана.
14. Широкопад А.Б.Чудо-оружие Российской империи [Електронний варіант] / А. Б. Широкопад. – Режим доступу: <http://regiment.ru/Lib/36/10.htm>. – Назва з екрана.

## МАЛОВІДОМА СТОРІНКА ПЕРШОЇ СВІТОВОЇ ВІЙНИ НА ВОЛИНІ. ЧЕРВИЩАНСЬКИЙ ПЛАЦДАРМ

У цьому році минає століття від часу однієї із найбільших військових операцій Першої світової війни - Луцького (Брусиловського) прориву. Незважаючи на те, що за десятки років про цю відому в історії військову операцію та її наслідки для війни у цілому вже написано багато, все ще залишаються недостатньо досліджені її сторінки. До таких подій слід віднести й кровопролитні військові дії влітку та початку осені 1916 року вздовж річки Стохід, на рубежі нинішніх Камінь – Каширського та Маневицького районів на Червищанському плацдармі. Незважаючи на те, що основна трагічна розв'язка тут відбулася лише весною 1917 року, проте вона має безпосереднє відношення до військових операцій часів Луцького прориву. Разом з тим, так як події на цьому плацдармі пов'язані із застосуванням німецькою стороною хімічної зброї, використання якої було заборонено за рішенням міжнародних конвенцій, ця тематика і в наш час є досить актуальною та підлягає додатковому вивченню. За відсутністю достатньої кількості конкретних відомостей про події навколо Червищанського плацдарму у цьому матеріалі розглядатимуться лише окремі його аспекти.

Як відомо, поява терміну «Червищенский плацдарм» у документах Південно – Західного фронту генерала О. Брусилова тієї доби датується початком липня 1916 року. У ці дні після могутнього артобстрілу російські солдати 4 –го кавалерійського та 24 –го артилерійського корпусів, що входили до складу 3-ї армії генерала Л. Леша, в кількох місцях прорвали оборону німецьких військ генерала Хауера. Внаслідок швидкого наступу вони переправилися на лівий берег р. Стохід біля сіл Червище, Рудка, Тоболи і захопили між селами Геленин (нині Оленіно) та Червища (нині Старі Червища) спочатку трикілометровий плацдарм, а пізніше розширили його до 8,3 км по фронту та 3,2 в глибину [7,78]. У цілому війська 8-ї та 3 –ї армій вийшли на лінію р. Стохід і встановили фронт вздовж неї від селища Любешів до залізниці Ковель – Луцьк. Здавалось би, що були всі підстави для подальшого наступу з цього перспективного плацдарму на Камінь – Каширський та далі на захід, але основні зусилля військ Південно – Західного фронту у цей період були зосереджені південніше Ковеля. Тут, як відомо, у кровопролитних боях у волинських болотах полягла еліта російської армії - її гвардія в складі Особливої армії. Відомо, що втрати гвардійських частин тут склали більше 33 тис. осіб [7,79].

11 серпня 1916 року 3-я та Особива армії Ставкою були передані у розпорядження командувача Західного фронту О. Еверта з наказом готувати наступ ва Ковель, зокрема із Червищанського плацдарму. Генерал О. Еверт призначив час наступу на 17 серпня і наказав генералу Л. Лешу приступити оперативного до перегрупування у зону наступу з основним напрямком на Камінь – Каширський - Ковель. Проте, внаслідок незгод між командуванням фронту та 3-ї армії, підготовка до наступу затягнулася ще на два тижні. Лише 9 вересня генерал О. Еверт все ж розпочинає наступ з Червищанського плацдарму у напрямку Каменя – Каширського. Проте час був втрачений і нічого крім значних втрат серед особового складу 3-го та 26 –го корпусів це не дало [7,80]. Серед ряду причин невдачі стали й багаторівневі укріплення та міцні бетонні капоніри австро – німецьких військ, окремі з яких збереглися до нашого часу. У лісах на південний захід від лінії оборони плацдарму досі збереглися два занедбані кладовища з похованням кількох тисяч солдатів та офіцерів російської армії, серед яких, цілком можливо, спочивають вічним сном і сотні українців [14,98]. До позитивів цього невдалого наступу слід віднести деяке збільшення плацдарму в довжину по фронту до 8,3 км, при цьому дуже невігдній конфігурації. Це все зовсім не оправдувало ті значні солдатські жертви внаслідок бездарного командування царських генералів і, як наслідок, спричинило призупинення тут активних військових дій до весни 1917 року.

Наступні події засвідчили, що з одного боку російське командування знало про складні умови для розміщення на плацдармі військ та значні труднощі ведення тут активних бойових дій, а з іншого - все ж плекало надію на можливість використання його для нових наступів, що передбачалися спочатку на лютий, а потім і на літо 1917 року. Як зазначали ряд дослідників, залишається незрозумілим, чому стратегічно важливий лише в протягом кількох серпневих днів 1916 року Червищанський плацдарм перетворився в головах вищого російського командування на об'єкт, що став визначальним для всієї військової компанії на правому фланзі Південно – Західного фронту.

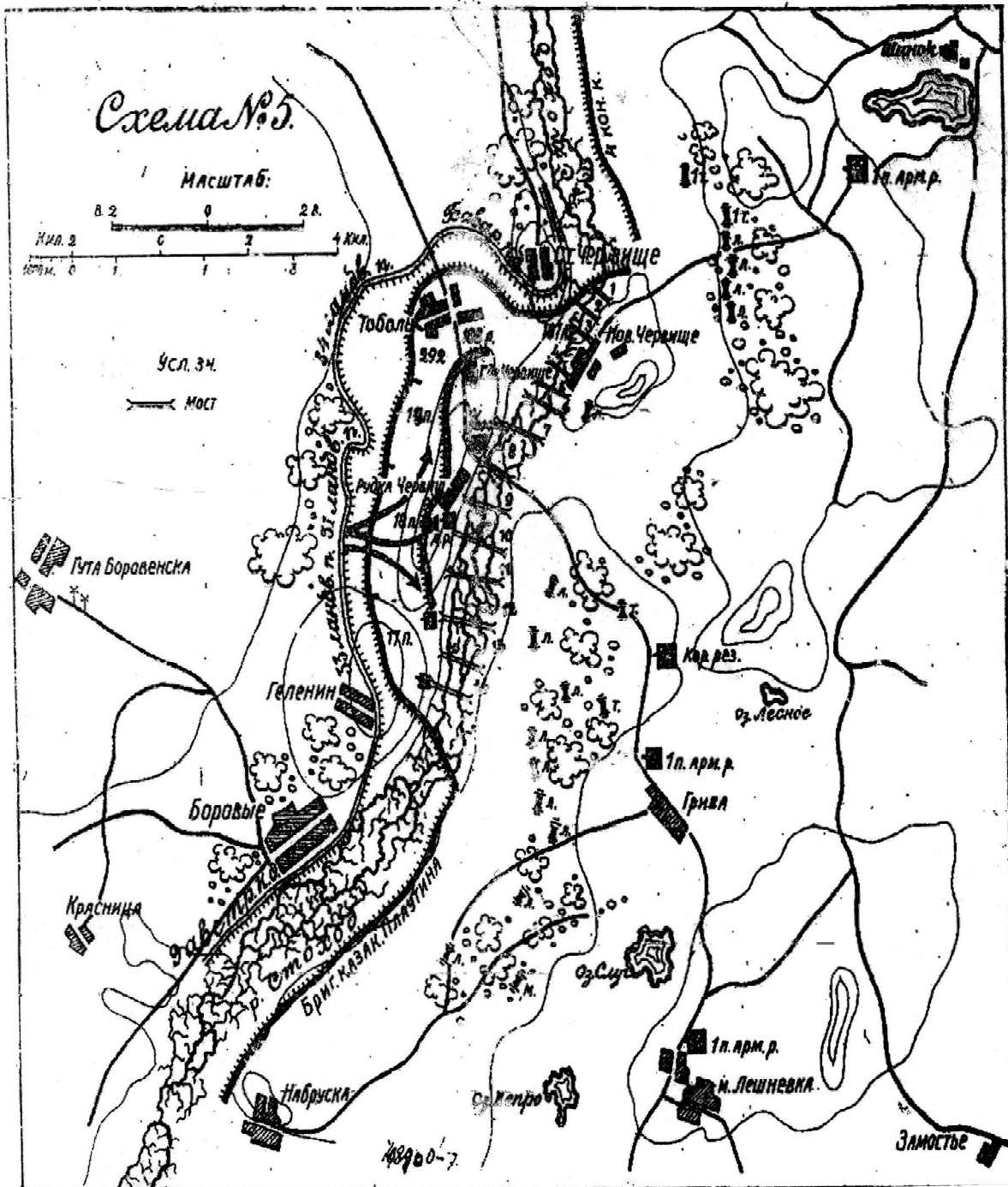

Мал. 1. Схема розташування російських військ на Червищанському плацдармі та остання фаза бойових дій тут 3 квітня 1917 року.

Відомо, що після кількох інспекторських поїздок в цю зону бойових дій, генерал Л. Леш пояснював це бажанням утримувати перед плацдармом як найбільше німецьких військ. Пізніше він пояснював, що його не бажано залишати після проведених значних робіт по укріпленню позицій плацдарму. Все це й призвело до того, що в умовах явної активізації військових дій з боку німецьких військ на весну 1917 року вздовж особливо Західного фронту, російське командування так і не ризикнуло відвести свої війська на правий, більш придатний до оборони берег Стоходу. Водночас командування 3-го корпусу на чолі з генералом Янушевським вважало на весну 1917 року Червищанський плацдарм зовсім непридатним ні для тактичної оборони, а ні для стратегічного місця наступу значних військових сил [17,5].

Як зазначалося вище, плацдарм у цей час являв собою полосу землі на лівому березі Стоходу між селами Тоболи і Геленин (Оленино), довжиною по фронту дещо більше восьми кілометрів та трьох – завширшки. Тобто вся його територія добре прострілювалася як далекобійною, так і польовою артилерією противника. Місцевість тут рівна, зовсім відкрита, що пологими скатами знижувалася як в долину Стоходу, так і на захід в болотисті ліси [13,100]. Лісові гущавини вздовж всієї лінії укріплень плацдарму наближалися до першої лінії окопів, тобто, позиції противника знаходилися у значно вигіднішому становищі. Грунт тут переважно торф'яний, при цьому в тилу плацдарма простягалася відкрита болотиста долина Стохода, завширшки від 1.2 до 2 км, з чисельними рукавами та протоками, що весною повністю заповнювалися водою. Через долину було облаштовано 12 пішохідних та два колісних мости, з яких на день початку квітневих боїв за плацдарм залишився вцілілими лише один колісний та 2-3 пішохідних.

В інженерному відношенні Червищанський плацдарм був обладнаний чотирма лініями окопів, з яких крайня західна повинна була слугувати, внаслідок малої глибини плацдарму, головною лінією оборони. У зв'язку з присутністю багатьох вузлів оборони і чисельних ходів сполучення вся територія плацдарму являла собою справжній лабіринт окопних робіт, що до краю затруднювало маневрування військ. Більшість окопів були насипані з торфу, що осипалися від одного тільки струсу повітря під час вибуху важкого ворожого снаряда. Міцних бетонних сховищ тут не було, а найбільш важливі будівлі були накриті 2 – 4 рядами колод, що не витримували вогню важкої артилерії. Зв'язок був облаштований тільки наземний, при цьому внаслідок сліпого дотримання іструкцій, він не відповідав тим особливим умовам, у яких перебував плацдарм.

Оборона описаної вище ділянки лівого берега Стоходу була доручена 3-у корпусу генерала Янушевського в складі частин 27-ї, 73-ї піхотних та 5-ї стрілецької дивізій, а також 3-го мортирного, 32-го важкого артилерійських дивізіонів та 7-ї і 8-ї штурмових батарей. Ділянка правого берега ріки на північ від Червищанського плацдарму оборонялася 4-м кінним корпусом, а на південь від нього до річки Череваха - бригадою козаків полковника Платуніна з приданими їй двома ротами стрільців та артдивізіону з 27-ї артилерійської бригади. Безпосередньо на лівому березі плацдарму розташовувалися частини 73-ї та 5-ї стрілецьких дивізій (17-й, 18-й, 19-й, 29-й, 107-й, 108-й та 292 полки) в складі 17 батальйонів [17,5]. Отже там перебували до 18 - 20 тисяч солдатів та офіцерів російських військ. Ще 13 батальйонів корпусу розміщувалися вздовж правого берега Стоходу. Вся корпусна та дивізійна артилерія (100 гармат), крім п'яти «траншейних» гармат, також перебувала на цьому ж березі. Вона була зосереджена трьома групами, найбільш чисельні з них були на флангах з метою перехресного та флангового вогню і найбільш слабка - в центрі, навпроти мостів (мал.1). Віддаль розташування цих батарей від ворожих окопів не перевищувала 3 – 5 км, водночас артилерійські спостережники знаходилися на лівому березі річки в окопах піхоти, зв'язок з ними підтримувався наземними телефонами, сигнальними прапорцями та ракетами. Таким чином, як позиції артбатарей так і спостережників легко піддавалися обстрілу важкої та навіть легкої ворожої артилерії [17,5].

Щодо супротивної сторони, то фронт навпроти плацдарму на весну 1917 року займали підсилена 1-а німецька ландверна піхотна, Баварська кавалерійська дивізії та 9-та австро - угорська кавалерійська дивізія з армійської групи генерала Хауера. Тобто німецькі та австрійські війська нараховували тут до 30 тисяч чоловік і не мали значної переваги над росіянами. Разом з тим, артилерійські частини цього військового угруповання мали у своєму складі близько 300 гармат та 100 мінометів, що в чотири рази більше ніж в 3-у російському корпусі. Якщо врахувати до цього згадані вище слабкі в оборонному значенні позиції російських частин, що розміщувалися на плацдармі, і водночас, захищені лісом та підвищенням добре укріплені німецькі, то тут вбачається однозначна тактична перевага німецької сторони. Крім цього, для впевненості в майбутній перемозі над



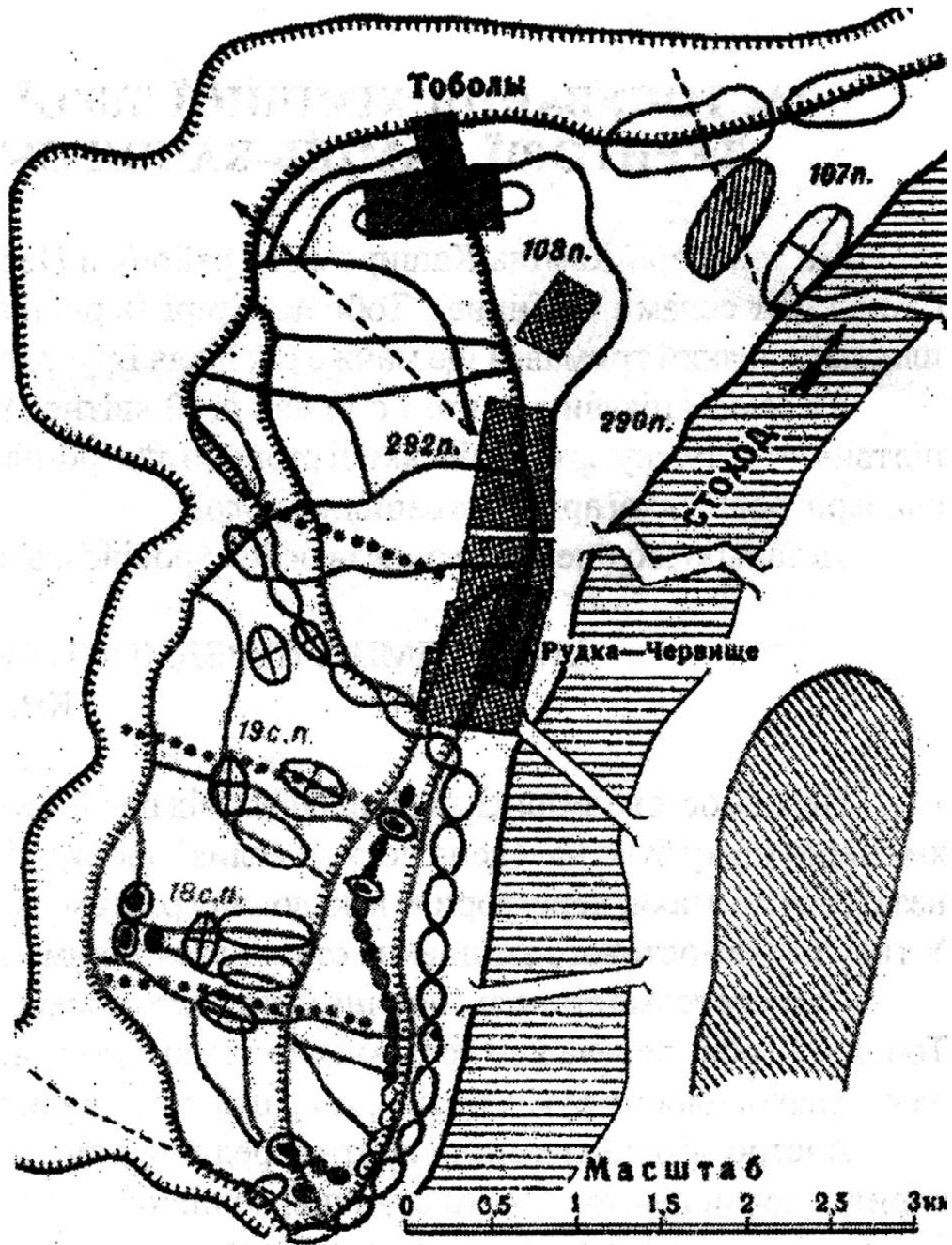

**І НА К И**

- |                                                                                                         |                               |                                                                                                   |
|---------------------------------------------------------------------------------------------------------|-------------------------------|---------------------------------------------------------------------------------------------------|
| <p>Площади обстрела</p> <p>Химические снаряды (газовые прямоугольники)</p> <p>Осколочное снаряжение</p> | <p>Легкие полевые гаубицы</p> | <p>10-см пушек</p> <p>Тяжелые полевые гаубицы</p> <p>Мортирные батареи</p> <p>Полевые батареи</p> |
|---------------------------------------------------------------------------------------------------------|-------------------------------|---------------------------------------------------------------------------------------------------|

*Схема ІБ. Розподіл артилерійського вогню при стрілянині на поразку (1-й період).*

*Мал. 2. Схема артилерійського обстрілу та газових атак німецьких військ на Червищанському плацдармі 3 квітня 1917 року. (Згідно даних К. Борбича).*

розташованими на плацдармі російськими військами, німецьке командування вирішило використати ще один свій військовий козир - хімічні артилерійські снаряди [3,71]. Добре підготувавшись до наступу, генерал Хауер лише чекав вигідного для себе моменту. Натомість командування 3-го корпусу генерала Янушевського не змогло вчасно виявити значне підсилення розташованих проти нього військових частин ворога, хоча й мало свідчення від полонених про підготовку їх до наступу на плацдарм.

Трагічна розв'язка для російських військ на Червищанському плацдармі розпочалася в ніч з 2 на 3 квітня по н.ст., коли вода в Стоході неочікувано різко піднялася, внаслідок чого були знесені та затоплені не лише більшість мостів, але й низинна частина окопів. О 4-й годині ранку 3 квітня супротивник розпочав почав обстріл пунктів розташування штабів та резервів на правому березі, а через дві години переніс свій вогонь на переправи та резерви 5-ї стрілецької дивізії біля с. Рудка Червище, а також на всі російські батареї на правому правому березі Стоходу. О 7-й годині артилерійський обстріл досяг найвищого напруження, поширившись і на окопи 18-го, 19-го, та 292-го полків, а потім 107-го полку, при цьому противник стріляв і хімічними снарядами (мал.2). Торф'яні окопи від вибухів розсипалися, і на ділянці 107-го полку в них ринула вода, зовсім відрізавши правофлангові роти від інших частин полку, які змушені були покинути свої позиції та відійти до переправи, яка ще збереглася. Спрямовані на їх підтримку два батальйони з корпусного резерву запізнилися і підійшли до переправи, коли вже на протилежній стороні мосту стояли німецькі підрозділи [17,6]. О пів на 9-ту ранку телефонний зв'язок з штабом 73-ї дивізії з лівого берега припинився. На фронті 5-ї стрілецької дивізії сильний обстріл окопів противником розпочався о 9-й годині хімічними снарядами, з одночасним вогнем важкої та легкої артилерії вздовж окопів. Найбільш значний вогонь був спрямований проти 18-го стрілецького полку, що займав центральну частину плацдарму. В цей же час на фронті 19-го полку німці створили димову завісу, яку росіяни спочатку сприйняли теж за газову атаку. Це спонукало сусідній 292-й полк на відступ до другої лінії окопів, які командування полку все ж вирішило використати, разом з очікуваним резервом 73-ї дивізії, до флангової контратаки на супротивника, що прорвався. Проте цей контрудар так і не відбувся, водночас німці спрямували основний артилерійський удар по окопам, батареям, штабам та спостережним пунктам 18-го полку, які швидко були зруйновані ураганим вогнем. На вузькій ділянці фронту навпроти цього ж полку німецькі війська використали 20 - 25 бомбометів (мінометів), вогонь яких доруйнував окопи російської піхоти. Між 13 та 14 годинами німці здійснили рішучу атаку на позиції деморалізованого 17-го полку, легко ними розбитого, а потім ввірвалися в зруйновані окопи 18-го полку та вийшли на тили 19-го та 17-го полків. Що трапилося з цим полком, що займав лівий фас плацдарму, учасникам тих подій невідомо, так як з його складу ніхто не врятувався [17,6]. На середину дня 3 квітня зв'язок з штабами, батареями та батальйонами на плацдармі був перерваний і кожна російська частина вже діяла окремо. Село Рудка Червище в самому центрі плацдарму було зайняте супротивником і тільки залишкам деяких батальйонів вдалося переправитися по єдиному збереженому, але дуже обстрілюваному на той час містку за №8. Втрати російських військ під час цієї переправи, що була розташована правіше від згаданого села, були дуже значними, так як сучасні дайвери, за їх словами, досі зустрічають на дні річки у цьому місці чисельні солдатські останки та військовоє спорядження. Наприкінці дня останні ділянки російської оборони на плацдармі припинили свій опір.

Сучасники цих трагічних подій вважають, що під час завершальних бойових дій на Червищанському плацдармі пропали переважно безвісти більше 12 тисяч чоловік [17,7]. Зустрічається навіть більш точна цифра втрат - 12283 російських військових [11,116]. Проте досі немає єдиної думки щодо остаточної цифри як загиблих, так і взятих в полон. Німецькі джерела називають 10 тисяч полонених, зокрема 150 офіцерів, що є явно перебільшенням, як і згадка в них про 100 тисяч взятих в якості трофеїв артилерійських снарядів [3,73]. Адже, як згадувалося, на плацдармі під час боїв перебували лише 5 «траншейних» гармат і тому такої кількості снарядів вони не потребували. Як зазначалося, загальна кількість осіб у полків, що перебували на плацдармі, могла нараховувати до 20 тис. чол. Якщо ж навіть 10 тис. були взяті в полон, а незначна кількість відступила під обстрілом артилерії по єдиному збереженому на кінець боїв за плацдарм мосту №8, то все одно загальна кількість загиблих за час боїв 3 квітня 1917 року на Червищанському плацдармі може складати не менше 8 тисяч чоловік. Названа вище цифра полонених в 10 тис. чоловік, що, як свідчать історичні джерела, навіть здивувала генерала Людендорфа. Ймовірно вона дійсно може бути завищеною, адже німцям все ж хотілося зменшити кількість загиблих на плацдармі з причини застосування там хімічної зброї, забороненої рішеннями Віденської та пізніше Женевської



*Мал. 3 – 4. Німецькі та російські фортифікаційні споруди на Червищанському плацдармі.*



*Мал. 5. Місце занедбаного військового кладовища поряд з автобусною зупинкою «Село Рудка Червинська» на трасі Луцьк – Любешів.*

міжнародних конвенцій. У зв'язку з цією проблематикою варто висловити наступне. За деякими даними, на фронті бойових дій на території України хімічні засоби за всі попередні роки війни обома воюючими сторонами застосовувалися нечасто. Проте такі факти з боку німецької сторони мали місце і раніше. Зокрема, у військовій літературі є згадка про використання хімічних снарядів ще під час літніх боїв 1916 року біля села Чорниж на Маневиччині [14,98]. Тут, як і в випадку боїв на Червищанському плацдармі, мова може йти про застосування німцями 105 –мм снарядів для гаубиць, начинених газом. Вірогідно, що були й інші такі випадки, адже відомим є факт знахідки у 2001 році краєзнавцем з Луцька О. Лудковським фрагменту такого хімічного снаряда в річці Стохід біля с. Угли Ковельського району. Зараз нижня частина цього боєприпаса зберігається у фондах Волинського регіонального музею українського війська та військової техніки. Отже, дійсно під час особливо інтенсивних бойових дій у 1915 – 1917 роках на Волині, зокрема, на річці Стохід, німецьке командування застосовувало хімічну зброю. Тут виникає питання, наскільки ж були забезпечені військові російської армії у ті роки засобами захисту від її смертоносних дій. Факти свідчать, що на колишніх бойових позиціях тієї доби знахідки фрагментів протигазів, зокрема, так званих протигазних пляшок, не є рідкістю. Хоча, водночас, розповіді очевидців 1-ї світової війни, записані відомим на Волині краєзнавцем Г.О. Гуртовим, стверджують про значну недосконалість цих засобів хімічного захисту. Так, російські протигазы, створені академіком Н.Д. Зелінським, щільно не прилягали до обличчя, і тому солдати змушені були у випадку газової атаки терміново змочувати обличчя, а вже потім одягати протигаз. Якщо ж води поблизу не було, з скрутного становища виходили навіть змочуючи обличчя власною сечею [9,177]. Тому є підстави вважати, що особовий склад російської армії на позиціях дещо провінційної ділянки фронту на глибокому Поліссі навряд чи був забезпечений навіть такими зовсім не надійними протигазами. Звідси й випливають суперечливі дані щодо

загальної кількості загиблих під час військової катастрофи на Червищанському плацдармі. Про те, що після газової атаки на плацдармі вони були дуже значними, розповідав краєзнавцем, згадуючи спогади батька - учасника тих боїв, житель м. Ківерці М. М. Дацюк. За його словами, протягом кількох годин весняного дня, коли ворог застосував хімічну атаку на плацдармі, російські війська втратили дві піхотні дивізії. Це підтверджує, що після Червищанської катастрофи народні перекази щодо тих трагічних подій були добре відомі на Волині [11,116].

Військові історичні публікації, що давали оцінку наслідкам тих боїв, однозначно негативно оцінюють дії в зоні плацдарму артилерії, яка не раз виручала в скрутних ситуаціях російські війська на інших ділянках фронту. Аналіз джерел про її дії в останній фазі описуваних боїв дають підстави стверджувати, що так як гармати були переважно на правому березі, її підвів зв'язок з підрозділами піхоти на плацдармі. Інтенсивні артилерійські удари по позиціям піхоти, де перебували спостерігачі, призвели до їх переважної загибелі. Водночас під час бою прапорці та сигнальні ракети не змогли вирішити проблеми надійного зв'язку з правим берегом, так як задимленість на полі бою зробила прапорці не дієвими, а недосконалі ракети, у порівнянні з німецькими, були зовсім блідими і лише привносили хаосу. Показово, що й наявний телефонний зв'язок, за умов сильної течії весняного Стоходу та сильного артобстрілу, не мав броньованих кабелів і як свідчать сучасники тих подій, рвався від струсу повітря під час вибуху снарядів. У цій ситуації російська артилерія лише на дільниці 73-ї дивізії змогла підтримувати війська на плацдармі більш - менш точним вогнем. Водночас, на дільниці 5-ї дивізії, її 17-го, 18-го та 19-го полків, що були піддані найсильнішому удару супротивника мав місце досить показовий факт. Тут, внаслідок відсутності стійкого зв'язку з плацдармом, командуючий корпусом навіть відмінив артилерійський удар шрапнеллю по наступачих лавах противника, побоюючись накрити ним свої війська. Зовсім слабкою виявилася й протибатарейний вогонь російської артилерії, яка не задавила своїм вогнем жодний з ворожих артдивізіонів. Найбільш ймовірною причиною цього називають сучасники відсутність надійної артилерійської розвідки, зокрема несправність «повітряних апаратів», вірогідно літаків та спостережних повітряних куль [17,7]. Звичайно, що п'ять «траншейних» гармат безпосередньо на позиція 17 та 18 полків також не змогли надійно забезпечити артилерійським вогнем оборонників плацдарму.

Не проявило, як зазначалося, під час тих подій себе й російське командування на рівні 3-ї армії, корпусу та дивізій, яке прогавило підготовку ворога до наступу, не змогло оперативно вжити заходів по координації частин на плацдармі та артилерії на правому березі Стоходу. Безпорадними виявилось воно й при забезпеченні надійними засобами доставки резервів на прострілюваний з усіх сторін ворожою артилерією плацдарм. Тому справедливо, що після цієї поразки ряд вищих командирів 3-ї армії втратили свої посади.

Не варто скидати з рахунку обставину, що на час боїв за плацдарм весною 1917 року російський офіцер та солдат вже не відповідав гатункам 1914 та навіть 1916 років [1,223]. Наприкінці 1916 – початку 1917 років особливо відчувалося зменшення мотивації у захисті держави, відсутність ідеологічного підґрунтя «війни до переможного кінця» та зростаюча соціалізація та більшовизація армії. Значно посилювались такі погляди після Лютневої революції 1917 року [6,92]. Зрозуміло, що такі явища не обминули і війська 3-го корпусу, дивізії якого наприкінці зими одержали значне поповнення, як з Волинської губернії так і з тодішніх промислових центрів Сходу та Півдня України. Невідомо, про те, скільки ж українців, зокрема й наших земляків – волинян, були серед жертв Червищанського плацдарму, але безсумнівно, що вони там були і загинули за чужі для себе інтереси.

Цікавими є висновки щодо тих подій одного із учасників тієї операції, який зазначив, що «Червищанський плацдарм німці взяли тому, що він не міг з природніх своїх якостей бути доброю позицією і не міг бути перетворений в таку всіма наявними в розпорядженні корпусу штучними засобами» [17,8]. Отже основними причинами описаної вище трагедії були ряд приведених військових, політичних та й природніх причин, які лиш підкреслюють весь трагізм тієї події майже 100-річної давнини.

Поряд з цим, слід також висловити міркування щодо упорядкування окремих фортифікаційних споруд на місцях найбільш жорстоких боїв, які ще збереглися та забезпечити їх використання з туристичною метою (мал.3 - 4). Особливо вимагає увіковічення пам'яті людських жертв Червищанського плацдарму. Відомо, що під час бойових дій та після них у згаданому вище регіоні з'явилося кілька військових кладовищ. І якщо в районі с. Тоболи поховання німецьких та австрійських солдатів більш - менш упорядковані, то братські могили російської армії біля сіл Нові Червища та Оленине і зараз заростають лісом, нищаться ще збережені контури поховань. Тобто вони зникають



вже на очах наших сучасників. Періодичні акції ентузіастів не вирішують важливої справи по їх збереженню. Крім цього, на жодній з відомих тут братських могил не зазначено, про те, де ж спочивають жертви Червищанського плацдарму. Проведені дослідження дають підстави стверджувати, що одне з таких поховань розміщено на пагорбі біля траси Луцьк - Любешів, неподалік від мосту через Стохід, та автобусної зупинки «Село Рудка Червинська» (мал 5). Залишилися спогади старожилів, що після падіння плацдарму значна кількість тіл солдатів, загиблих біля переправ, були винесена водами річки на берег біля нинішнього згадуваного мосту. Пізніше вони були поховані на схилі найближчого пагорбу, який з часом заріс гущавиною і втратив ознаки військового кладовища. Проте місцеві селяни, знаючи, що тут військове кладовище, обробляючи навколишні поля, не нищили це військове поховання, а лише оборювали його межі. Тому сьогодні, напередодні 100- річчя трагічних подій на Червищанському плацдармі є необхідність силами громадськості облагородити це військове поховання та встановити тут пам'ятний хрест. Є перспективним також й інший варіант – відновити на березі Стоходу пам'ятник, що був споруджений ще в 1918 році, але який не зберігся до нашого часу. На щастя збереглися дані про його вигляд та написи на ньому [14,97]. Варто також опікуватися збереженням й інших російських, німецьких та австро – угорських військових поховань у цьому регіоні. Тим самим ми, згідно загальноприйнятих європейських традицій, засвідчимо свою повагу до тисяч переважно безіменних жертв Першої світової війни, які полягли століття тому в жорстоких боях на нашій волинській землі.

1. Брусилов О.О. *Мои воспоминания.* – Москва: Военное издательство НКО, 1943, 262 с.

2. Борбич К. *Застосування хімічної зброї в роки Першої світової війни на території Камінь – Каширського району біля с. Тоболи. Минуле і сучасне Волині та Полісся. Сторінки історії Камінь - Каширицини. Випуск 37. Матеріали Всеукраїнської історико – краєзнавчої конференції. м. Камінь – Каширський.* - Луцьк, 2010.- 326 с. 14

3. Борбич К. *Перша світова війна : бої на Стоході. Минуле сучасне Волині та Полісся. Край на межі століть. Випуск 10. Матеріали наукової історико - краєзнавчої конференції.* - Луцьк, 2002.- С.154 – 155.

4. *Волинь напередодні Першої світової війни. Науковий збірник. Матеріали науково-практичної конференції.* –Луцьк, 2013. - 116 с.

5. Гулько Г. *Початок бойових дій на Волині в серпні 1914 року. Щит і меч землі Дубенської: воєнна історія краю. Матеріали наукової історико - краєзнавчої конференції.* Дубно, 2014.- 230 с.

6. Дем'янюк О., Пасюк І. *Воєнна історія Волині. Том 3: 1914 – 1923.* - Луцьк, 2015.- С.92.

7. Дем'янюк О. *Військово – політичні аспекти розвитку Волинської губернії у 1914 – 1921 роках.* - Луцьк: Твердиня, 2011.- 318 с.

8. *История Первой мировой войны (1914 – 1918)./ Под редакцией Ростунова И./ Т.1.-Москва, 1975.- 442 с.*

9. Середюк О. 46 –й армійський корпус. *Сторінки воєнної історії Волині. НаЗуковий збірник. Випуск 30. Матеріали Всеукраїнської науково – практичної історико – краєзнавчої конференції.* - Луцьк, 2009. - С.176 – 177.

10. П'ясецький В. *Некрополі старожитнього Володимира: проблеми збереження. Минуле і сучасне Волині та Полісся. Володимир – Волинський в історії України і Волині. Випуск 32. Матеріали Міжнародної науково-практичної історико - краєзнавчої конференції.* - Луцьк, 2009.- 316 с.

11. Савич Р. *Луцький (Брусиловський) прорив у документально художній прозі та спогадах.. Матеріали та тези доповідей і повідомлень . Міжнародна науково-теоретична конференція.* –Луцьк, 1994. С.115 – 117.

12. Тронько П., Бажан М. та ін. *Історія міст і сіл УРСР. Волинська область.- К.,1970.- 743 с.*

13. Хоміч П. *Район дій Південно - Західного фронту на Ковельському напрямку у Першу світову війну. Минуле і сучасне Волині та Полісся. Ковель та Ковельщина в історії України і Волині. Випуск 50. Матеріали Міжнародної науково-практичної історико - краєзнавчої конференції.* - Луцьк, 2013.- С. 99 -100 с.

14. Хоміч П. *Сліди Першої світової війни на Волинському Поліссі: пам'ятки бойових дій. війну. Минуле і сучасне Волині та Полісся: Ковель та Ковельщина в історії України і Волині. Випуск 50. Матеріали Міжнародної науково-практичної історико - краєзнавчої конференції.* - Луцьк, 2013.- С. 96 - 98 с.

15. Цинкаловська – Грабарчук Н. *Воскреслі із забуття. // Минуле і сучасне Волині та Полісся. Володимир – Волинський в історії України і Волині. Випуск 32. Матеріали Міжнародної науково-практичної історико – краєзнавчої конференції.* - Луцьк, 2009.- 316 с.

16. Чемерис О., Мазурик Ю. *Пам'ятки періоду 1-ї світової війни на території Волинської області. Камінь – Каширський в історії України і Волині. Випуск 20. Матеріали Міжнародної науково-практичної історико - краєзнавчої конференції.* - Луцьк, 2006.- С. 200.- 204.

17. Інтернет ресурс: *Русская армия в Великой войне: Стратегический очерк войны 1914 – 1918гг. Часть 7. Глава 2. file: //lokahost/C:Dokuments..*

## УМОВИ ТА ФАКТОРИ, ЩО ЗУМОВИЛИ ДЕГРАДАЦІЮ МОРАЛЬНО-ПСИХОЛОГІЧНОГО СТАНУ РОСІЙСЬКОЇ АРМІЇ В ПЕРШІЙ СВІТОВІЙ ВІЙНІ

Про економічні, політичні та національні умови та фактори деградації морально-психологічного стану (МПС) російської армії в першій світовій війні написано багато. Зосередимо увагу на армійських. Для менталітету особового складу російської армії літом-осінню 1914 р. була характерна формула «За Веру, Царя и Отечество». Разом з тим, трагічним було те, що солдати не розуміли цілей і сенсу війни. Генерал О.О. Брусилов у своїх мемуарах писав, що моральну підготовку народу не те що упустили, а швидше не допустили.

Переважно селянське населення країни зумовило переважання селян в армії. Офіцерський корпус включав не менше 50 % представників привілейованого стану. Такі відмінності роз'єднували офіцерський корпус з солдатською масою, протиставляючи їх в плані психологічному, культурному, ціннісному. За роки війни армія зазнала істотних змін. Піхотні полки втратили від трьох до п'яти комплектів рядового і офіцерського складу. До осені 1917 р. кадрові офіцери склали лише близько 4% від усього офіцерського корпусу.

Розрахунки постачання армії виявилися занижені. В результаті армія з перших днів війни відчувала нестача гвинтівки, гармат, снарядів, засобів зв'язку тощо. Помилки командування, величезні втрати, слабе постачання, невдачі на фронті серйозно відбилися на МПС армії, викликавши політичну кризу. Офіційні зведення штабів свідчили про зміну відношення солдатів до війни, катастрофічне падіння дисципліни у військах. Прагнення до миру, швидкого закінчення тривалої війни стало головним в настроях армії.

В середині грудня 1916 року стався заколот солдатів 12-ої армії, що відмовилися йти в атаку. Цареві доповіли про розстріли 13 солдатів, на рапорті він написав: «Правильний приклад». В цілому було розстріляно близько ста чоловік. Позиційний характер війни сам по собі був чинником деградації МПС.

Демократизація армії в 1917 р. проявилася в створенні офіцерських організацій, зрівнянні в правах усіх станів; відміни звань, символіки, пенсій тощо. Солдатські комітети, введені наказом «Петросовета» №1, вступили в численні конфлікти з офіцерами і генералами. Загальна кількість зміщених генералів по усіх фронтах оцінюється в 120-150.

Історик російської армії С. В. Волков дії більшовицької партії в роки Першої світової війни прирівнює до участі в цій війні на стороні супротивників Росії. Більшовики були спрямовані на розпалювання в армії соціального розбрату, нацьковування солдатів на офіцерів і фізичне знищення останніх.

Згідно з думкою більшості дослідників, масове поширення в армії самострілів і поява перших братань відноситься до 1915 року. Цього року стався «Великий відступ», що негативно вплинув на моральний дух військ. Виросла проблема дезертирства. До кінця 1917р. дезертирувало чверть армії. Ще 15.06.1915р. командувач 8-ою армією генерал Брусилов О.О. своїм наказом зажадав, що треба мати особливо надійних людей і кулемети, щоб, якщо знадобиться, змусити йти вперед і слабодухих. Не слід замислюватися перед поголовним розстрілом цілих частин за спробу повернути назад або, що ще гірше, здатися в полон. Появилось таке явище, як самосуди над офіцерами. До листопада 1917 року на фронті було убито декілька сотень офіцерів, не менше покінчило життя самогубством (зареєстровано більше 800), тисячі кращих офіцерів зміщено та вигнано з частин. Після приходу до влади більшовиків, солдати зробили самосуд навіть над верховним головнокомандувачем генералом Духоніним.

Своєрідною реакцією на пониження МПС стало формування «революційних частин», що отримували назви «ударних», «штурмових», «частин смерті». З червня 1917 року під патронажем генерала Брусилова почався так званий «Рух смерті» (312 частини загальною чисельністю 600 тис. чол.). Наказом головнокомандувача (на той час – Брусилов О.О.) відзнакою таких частин була встановлена кокарда у вигляді «адамової голови».

З'явилися національні частини. Частини, що «українізувалися», стали основою для збройних сил ряду незалежних держав на території України: Українська народна республіка, Українська держава. Основою збройних сил ЗУНР стали українські національні частки колишньої австро-угорської армії (Українські січові стрільці).

Перераховані умови та фактори у вирішальній мірі сприяли розпаду російської армії та російської імперії, що призвело до жовтневого перевороту, громадянської війни, розрухи, зламу психологічних установок декількох поколінь та створення більшовицької імперії.

**ЛЕГЕНДАРНИЙ АВІАТОР К. К. АРЦЕУЛОВ**

На одному з будинків на початку вулиці Арцеулова в місті Луцьку встановлено меморіальну дошку на честь легендарного авіатора, піонера планеризму Костянтина Костянтиновича Арцеулова. На цьому місці в роки Першої світової війни розташовувався військовий аеродром.

Костянтин Арцеулов народився 17 травня 1891 року в Ялті. Є всі підстави вважати, що любов до техніки він перейняв від батька Костянтина Михайловича Арцеулова, головного інженера Севастопольського порту, а любов до мистецтва – від матері Жанни Іванівни, четвертої дочки знаменитого художника-мариніста Івана Айвазовського. Тому думки батьків щодо майбутнього свого сина розділилися: мати хотіла бачити його художником, а батько інженером. Юний Арцеулов догодив обом: після закінчення Севастопольського реального училища він став курсантом Морського корпусу в Петербурзі. Одночасно відвідував приватний художній клас П. Павлінова. Але як тільки в 1910 році відкрився авіаційний завод Щетиніна, він влаштувався у складальний цех слюсарем. У вільний від роботи час відвідував заняття у платній авіаційній школі «Гамаюн». Вчився він там самотужки, адже льотчиків-інструкторів у той час в Російській імперії ще не було. Арцеулов став всього лиш 45-м дипломованим пілотом у світі. Саме за таким номером 25 липня 1911 року йому було видано посвідчення Міжнародною федерацією повітроплавання (ФАІ). А ще до того, коли було отримано це посвідчення, Арцеулов вже працював за сумісництвом льотчиком-випробувачем на тому ж заводі Щетиніна. І ніхто інший, а саме Арцеулов підняв у повітря перший літак вітчизняного виробництва.

У 1912 році Арцеулова призвали на військову службу в кавалерію. І хоча льотчиків в армії на початку Першої світової війни не вистачало, лише на початку 1915 року Арцеулову вдалось перевестись до авіації. Він був відряджений у Севастопольську школу авіації, куди прибув 5 квітня 1915 року. Через три з половиною місяці склав іспит на отримання диплома військового льотчика і знову повернувся на фронт. Його зарахували до авіарозвідувального загону.

Особливо напруженими для нього були дні підготовки до Брусиловського прориву. Арцеулову доручалися найбільш небезпечні і ризиковані завдання. За участь у цій операції Арцеулов був нагороджений орденами Анни і Володимира 4-го ступеня з мечами і бантом.

Тим часом війна в повітрі розгоряється. В армії не вистачає льотчиків-винищувачів. І в травні 1916 року Арцеулова командирують у Москву для тренування на апаратах-винищувачах. Минуло два місяці, і наказом від 20 липня його зараховують у VIII винищувальний авіазагін, який базувався в Луцьку.

Вісімнадцять повітряних боїв провів у небі Луцька Костянтин Арцеулов – і в усіх вийшов переможцем! Під час одного з вильотів він підбив німецький «Альбатрос». Літак зазнав деяких поломок при падінні, але його вдалось відремонтувати і навіть внести деякі удосконалення в саму конструкцію. На цьому трофейному «Альбатросі» Костянтин Арцеулов здійснив ще чимало розвідувальних польотів. Цікаво, що німці якийсь час приймали його за свого, але при поверненні часто діставалось від своїх.

Він воював відважно, самовіддано. Будучи в діючій армії всього біля року, здійснив більше 200 бойових вильотів. За мужність і відвагу Арцеулов був удостоєний 5-ти військових орденів.

Восени 1916 року його як одного з найдосвідченіших практиків направили в Севастопольську авіаційну школу, де він став начальником відділення винищувачів. Тут йому вдалося приборкати «штопор». Теоретичні розрахунки були перевірені на практиці. «Штопор» став фігурою вищого пілотажу.

Під час громадянської війни Арцеулов був призначений начальником льотної частини 1-ї Московської вищої авіашколи. Згодом повернувся до професії льотчика-випробувача, готував військових льотчиків (одним з його учнів був Валерій Чкалов), дав путівку в життя багатьом літакам вітчизняних авіаконструкторів.

Та була в Арцеулова ще одна заповітна мрія. З дитячих років його вабили планери – безмоторні літальні апарати. В 1923 році він підняв у повітря перший планер власної конструкції і таким чином став основоположником цього захоплюючого виду спорту. Йому ж першому у 1924 році присвоєно звання пілота-планериста.

Це він, Арцеулов, «відкрив» гору Клементьєва в Криму біля Коктебеля з її унікальними висхідними повітряними потоками, яка стала ідеальним місцем для проведення польотів планерів.

Тут у 1929 році Арцеулов зустрівся з Сергієм Корольовим, майбутнім знаменитим конструктором космічних кораблів. Арцеулов особисто випробовував планер, сконструйований студентом Корольовим. Планер виявився відмінним у всіх відношеннях. Це був перший творчий успіх Корольова, частка якого



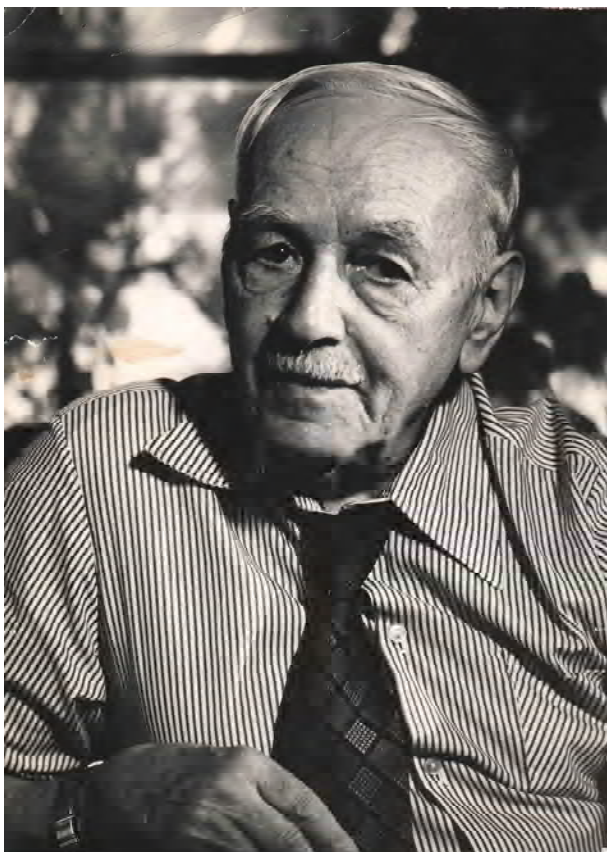

*Арцеулов К.К.*



*Меморіал на дошка Арцеулову К.К.  
в місті Луцьку.*

по праву належить і Арцеулову. Він ще не раз консультував Сергія Корольова і допомагав практично.

У біографії Арцеулова дуже часто повторяються слова «перший», «вперше», «один з перших»: і коли йде мова про аерофотозйомку (складання карт Передуралля і Західного Сибіру), і коли згадуємо планерний спорт, і в багатьох інших новаторських роботах.

Льотчик найвищого класу, який літав на літаках 50-ти різних типів і мав більше 6 000 годин льотного часу, він був повний сили та планів, але раптово все зруйнувалось. У 1933 році Костянтин Арцеулов був репресований. Звільнений у 1937 році, але повна реабілітація прийшла лише в 1950-і роки. Після звільнення за штурвал літака вже не сідав. І вік вже був не той, та й влада не дозволила б. Останні десятиріччя свого життя Костянтин Костянтинович присвятив живопису та графіці. Багато книг з історії авіації вийшло з його малюнками.

У 1980 році Костянтин Костянтинович Арцеулов помер.

**Олександр ЛУДКОВСЬКИЙ (Луцьк)**

### **КОСТЯНТИН АРЦЕУЛОВ – ВІДОМИЙ АВІАТОР ПЕРШОЇ СВІТОВОЇ ВІЙНИ**

Костянтин Костянтинович Арцеулов народився 17 травня 1891 року у Ялті.

Батько Арцеулов Костянтин Миколайович (1847 – 1919), російський кораблебудівельник і конструктор броненосного флоту, займав посаду старшого кораблебудівельника у Севастопольському (Лазаревському) адміралтействі, мав звання генерал – майора. Керував будівництвом броненосців «Чесма», «Синоп», «Георгій-Победоносець». Мати Арцеулова, Жанна Іванівна, дочка відомого художника-мариниста Івана Костянтиновича Айвазовського.

Костянтин Арцеулов дитинство провів у домі І. К. Айвазовського до його смерті у 1900 році, і виявив неабияку схильність до живопису. Середню освіту отримав у Севастопольському реальному училищі. Перший планер (А-1) побудував у 1905 році та здійснював на ньому невеликі стрибки з дюн,

другий (А – 2) у 1905 році залишився недобудованим [3].

У 1905 році Арцеулов по бажанню батька поступив гардемаріном у Морський кадетський корпус, але за станом здоров'я з діагнозом «слабі легені» був відчислений у 1908 році. У Феодосії готувався до вступу у Академію мистецтв у Санкт-Петербурзі і збудував третій планер (А-3), з розмахом крил 5 метрів і власним «вихоровим» профілем, на якому здійснив п'ять польотів по 10-15 секунд.

Після невдалої спроби поступити у Академію мистецтв у Санкт-Петербурзі, 1908-1909 навчався у студіях відомих московських і петербурзьких художників К.Ф.Юона, Л.С.Бакста, М.В.Добужинського. К.Арцеулов влаштувався на авіаційний завод Щетинина робітником, де працював слюсарем-складальником на обтяжці крил літака «Блеріо-II» з мотором «Анзані» [3].

У 1909 або 1910 році К.Арцеулов побував у Парижі, де мав можливість спостерігати за польотами перших французьких авіаторів. Вже у глибокій старості він розповідав про підняття і еволюції у повітрі А.Сантос-Дюмона на аероплані «Демуазель»[3].

У 1910 році К.Арцеулов поступив у платну авіаційну школу Першого Всеросійського товариства воздухоплавання «Гамаюн» («Імператорський аероклуб»), організованою першою російською льотчицею Л.В.Зверевою. На аеродромі у Гатчині (42 км від Санкт-Петербурга) 12 серпня 1910 року він здійснив свій перший самостійний політ на аероплані «Россия-Б» (копія «Блеріо-II», на якому вперше перелетів через Ла-Манш французький авіатор Луї Блеріо). Про цю подію К.Арцеулов розповідав так: «Після збірки одного з перших апаратів «Россия-Б» на аеродромі не знайшлося жодного льотчика. Я попросив дозволу спробувати мотор і зробити кілька пробіжок по полю аеродрому. Мені охоче дозволили. Я здійснив кілька коротких пробіжок, випробував ефективність рулів, а потім злетів. Після трьох кругів над полем, уточнивши напрямок вітру, знизився і здійснив посадку...» [3].

У іншій версії ця подія відбувалася у більш сумному варіанті: «Один раз експериментальний зразок літака «Россия-Б» не вийшов. Або по прорахунку конструктора, або при монтажі були допущені відхилення, але той літак ніхто не хотів купувати. І тоді хазайн заводу зробив широкий жест: «Дарую цей літак вам, - сказав хазяїн, звертаючись до робітників. - Вчіться, якщо зможете, літати...» К.Арцеулов ніколи не сидів у кабіні справжнього літака, але він сів. Літак розігнався, Арцеулов потягнув на себе рукоятку і...літак взлетів. Точніше не взлетів, а відірвався від землі і тут же перекинувся. Лише величезний замет снігу врятував пілота від загибелі [6].

7 вересня 1911 року К.Арцеулов закінчив авіаційну школу «Гамаюн» і отримав диплом пілота № 45 після виконання екзаменаційного польоту на літаку «Фарман». К.Арцеулов згадував: «Екзамен по тих часах був нелегкий. На «Фармані-4» треба було піднятися на висоту не менш 50 метрів і пролетіти по замкненому колу без доторкання до землі п'ять кілометрів».

У 1912 році по проханню матері К.Арцеулов повернувся у Крим, де став працювати пілотом-інструктором у Севастопольському аероклубі. «Літав на учбовому «Блеріо», - писав К.Арцеулов, - з мотором у 25 кінських сил».

У тому ж році він зробив серію ілюстрацій до книги генерал-майора Н.А.Маркса «Легенди Криму», яка витримала два видання, третьому завадила війна [3].

30 вересня 1912 року К.Арцеулова призвали у армію для проходження військового цензу у Кримський кінний полк добровольцем 1-го розряду. Полк стояв у Симферополі, де К.Арцеулов пройшов повний кавалерійський вишкіл, включаючи джигітовку і стрільби. У вільний від служби час К.Арцеулов конструював планер «А-4», але він залишився недобудованим. Цікаво, що на цей раз крила планера мали пружинну відтяжку, що дозволяло міняти кут атаки при різких поривах вітру і тим самим зберігати незмінну швидкість польоту.

Через рік він був звільнений з присвоєнням офіцерського звання прапорщика, і до 1914 року продовжував працю інструктора у Севастопольському аероклубі.

З початку Першої Світової війни К.Арцеулов – командир взводу 12 Белгородського Уланського полку. З вісім місяців перебування у діючій армії заслужив три нагороди. Після отриманні поранення, перебуваючи у госпіталі К.Арцеулов звернувся з клопотанням про переведення у авіацію, мотивуючи це наявністю диплому пілота-авіатора. Клопотання було задоволено, і з згоди Великого Князя Олександра Михайловича, шефа Імператорського військово-повітряного флоту, на початку 1915 року К.Арцеулов відряджений у Севастопольську школу авіації [3].

Після навчання, К.Арцеулов 4 липня отримав кваліфікацію військового льотчика і 13 липня відбув у 18 корпусний авіазагін. Літав на «Фармані», по архівним даним і згідно послужному списку здійснив 21 польот на розвідку та коригування артилерійського вогню загальною тривалістю 42 години 4 хвилини. Детальної інформації про діяльність К.Арцеулова у 18 КАО небагато. Відомі лише дві події:

- під час вильоту К.Арцеулов збив німецький розвідувальний літак «Альбатрос С.ІІІ». Льотчик був полонений, а літак відремонтований. На «Альбатросі» К.Арцеулов здійснював розвідувальні польоти. Слід відзначити, що хрести на криліх і фюзеляжі були замінені на російські круги-триколори;

- на «Альбатросі» К.Арцеулов з спостерігачем І.Васільєвим здійснив розвідку і фотографування залізничної станції Єзерна (сучасне с.Озерна Зборівського району Тернопільської обл.), де скупчувалися австрійські війська. Політ проходив у умовах виключно сильної протидії зенітної артилерії.

До речі, К.Арцеулов власноручно встановив на трофейний «Альбатрос» котушковий аерофотоапарат конструкції Потте, який дозволяв зробити до 50 фотографій [3].

Нажаль, записи цих подій були зроблені у радянські часи, коли подробиці у вигляді дат та географічних координат вважалися несуттєвими.

21 травня 1916 року прапорщик К.Арцеулов, разом з штабс-капітаном Е.Крутенем і поручиком Івановим по наказу Великого Князя Олександра Михайловича були відряджені у м.Москву на авіазавод «Дукс» для проведення випробувань вітчизняних винищувачів «Моска-2», «Моска-біс» і ліцензійних літаків для встановлення їх льотних та бойових якостей. Одноразово К.Арцеулов навчався у авіаційній школі «Парасоль» керуванню винищувачем «Ньюпор-11» [7, 261].

8 липня відрядження було завершено, а 12 липня прапорщик К.Арцеулов і поручик Іванов приїхали у Луцьк, у 8 авіаційний загін винищувачів. Цей підрозділ був сформований у травні 1916 року на базі 3-го авіапарку у Києві. 4 липня загін вибув у діючу армію і 7 липня увійшов у склад 8 авіаційного дивізіону Північно-Західного фронту. У Луцьк прибули обер-офіцер, чиновник і 105 нижніх чинів. Командував загonom з травня по серпень 1916 р. поручик Іванов. 14 липня у Луцьк прибули три нових винищувача «Ньюпор-11», вироблені у Франції, з серійними номерами N 1230/1681, N 1231/1682, N 1154/1599 [7, 262].

К.Арцеулов фактично виявився єдиним льотчиком у загоні. Два льотчики з 8 армійського авіазагону, старші унтер-офіцери А.Шарапов (мешканець Харкова) і М.Медведєв були переведені у винищувальний загін лише 19 липня, причому Шарапов прибув у Луцьк 2 серпня, а Медведєв 17 серпня.

Як відомо, у кінці травня 1916 року почався відомий «Брусилівський прорив», при чому частина цієї операції мала назву «Луцький прорив». Найбільших успіхів досягла 8 армія генерала від кавалерії А.М.Каледіна, яка 7 червня зайняла Луцьк, а через тиждень розбила 7 австро-угорську армію.

Успішний наступ російських військ змусив супротивника передислокувати у полосу Північно-Західного фронту значні сили. Отримала підкріплення і авіація. Так, у червні 1916 року у районі м.Ковель були зосереджені 1 і 2 бойові ескадри (Kampfgeschwader — KG. I і KG. II). У складі першої ескадри було 4 загони (Kampfstaffel, або скорочено Kasta), у другій 6 загонів. У кожному з бойових загонів було по 8-10 літаків, всього біля 100.

Один з загонів KG. I мав на озброєнні двомоторні трьохмісні бомбардувальники «AEG G. III» і «Rumpler G. II», які мали кулеметні турелі у носі та у хвостовій частині і несли бомбове навантаження до 300 кг. Інші 5 загонів склалися з двомісних літаків «Albatros C. III» і «Rumpler C. I», які мали синхронний кулемет у пілота і рухомий (на турелі) у спостерігача та несли до 100 кг бомб.

Авіазагони 2 бойової ескадри (KG. II) мали аналогічне озброєння.

Бойові ескадри безпосередньо підпорядковувалися начальнику Польового повітряного флоту Німеччини майору Г.Літ-Томсену. Екіпажі загонів отримали значний бойовий досвід на східноєвропейському театрі, зокрема під Верденом.

Крім того, проти авіації 8-ї російської армії діяли 3 винищувальних авіаційних відділення Kampfseitzerstaffels (Kests) - два у районі Ковеля (Kest Byten и Kest Osiekrow) и одне - Володимир-Волинського (Kest Nowy-Zaharow) у складі 2-6 одномісних винищувачів «Fokker E. III», озброєнні синхронними кулеметами.

З прибуттям у район Ковеля німецьких авіаційних підрозділів ситуація у повітрі кардинально змінилася, що створило командуванню 8-ї російської армії, яка готувалася до наступу на Ковель, додаткові труднощі. За невеликий проміжок часу супротивник досягнув повної переваги у повітрі і нейтралізував меншу по чисельності російську авіацію. Пізніше А.А.Брусилів відзначав: «Одна з причин, які не дали можливості оволодіти Ковелем, крім сильних підкріплень, підвезених німцями, полягала в тому, що у них була величезна кількість літаків, які літали ескадрілями у 20 і більш апаратів і абсолютно не давали можливості нашим літакам ні проводити розвідки, ні коректувати стрільбу важкої артилерії».

Завідуючий авіацією та воздухоплаванням Великий Князь Олександр Михайлович доповідав у Ставку 2 липня 1916 року: «...кілька спроб наших льотчиків пролетіти до Ковеля незмінно закінчувалися нападом на них, негайно ж по переході через позиції, кількох (5-6, а іноді і 8) винищувачів супротивника».

Авіаційні загони 8-го авіаційного дивізіону, які забезпечували Луцький напрямок (8 армійський та 5,





*Костянтин Арцеулов на руках у батька. Поруч його дід І.К. Айвазовський. 1900 р.*



*Інструктор Севастопольського аероклубу. 1913 р.*



*Арцеулов біля Альбатроса. Ремонт. 1915 р.*



*Інструктор Севастопольського аероклубу у кабіні Блеріо-II. 1913 р.*



*Арцеулов біля Альбатроса. 1915 р.*



*Авіатік з прозорою обшивкою. 1916 р.*

12, 35 корпусні) були озброєні застарілими розвідувальними біпланами «Вуазен» і недосконалыми «Анатра-Д», які по своїх тактико-технічних якостях сильно поступалися німецьким і австрійським аеропланам [1].

У період червневих боїв на ковельському напрямку німецька бомбардувальна авіація майже щоденно наносила бомбардувальні удари по Луцьку і його околицях. Лише к кінцю вересня Першій Бойовій авіагрупі вдалося вирвати повітряне панування у німецької авіації на ковельському напрямку, але це тема для окремого дослідження.

На початку липня до 8-го винищувального загону був прикомандирований лейтенант французької служби Е.Пульпе (громадянин Росії, латиш, мешканець Риги), який мав досвід повітряних боїв у Франції - 4 перемоги у повітрі та нагороджений Військовим Хрестом з 4-ма пальмами (кожна – збитий літак супротивника). Він перелетів у Луцьк з Мінська на винищувачі «Ньюпор-11» N 1212/1648.

Е.Пульпе здійснив кілька польотів, але загинув вранці 20 липня у повітряному бою з трьома «Альбатросами С.ІІІ» над Рожищами. Переможцями Пульпе став екіпаж у складі лейтенантів Ервіна Беме і Ладермахера з 10-го Kampfstaffel бойової ескадри KG. ІІ [7, 264-268].

Таким чином, прапорщик К.Арцеулов опинився у виключно складних умовах, до 11 серпня з усього загону він літав один.

У день загибелі Е.Пульпе, 20 липня, К.Арцеулов здійснив на «Ньюпорі-11» N 1231/1682 бойовий виліт тривалістю 1 год 20 хв на «переслідування апарату супротивника». За 7 польотів у липні (20, 28, 28, 28, 29, 30, 31) пілот лише один раз приймав участь у повітряному бою. К.Арцеулов вказував у рапорті: «Аероплан супротивника був обстріляний, але пішов до себе. Бій проходив під обстрілом артилерії». У інших випадках літаки уходили за лінію фронту.

У серпні (5, 7, 11, 13, 14, 15, 17, 18, 21, 27) К.Арцеулов здійснив 10 бойових вильотів з метою охорони Луцька, переслідування супротивника і «конвоювання розвідувальних апаратів». У цьому місяці він тричі стикався з супротивником у повітрі:

- 13 серпня «бій з німецьким апаратом типу «Альбатрос» біля містечка Торчин;
- 15 серпня «бій з німецьким апаратом типу «Альбатрос» у районі міста Луцька;
- 17 серпня «переслідування «Альбатроса» до позицій і бій з німецьким двомоторним апаратом у районі міста Луцька».

У інших випадках К.Арцеулов «переслідував супротивний аероплан до позицій» [7, 268].

У 70-х роках К.Арцеулов згадував: «У часи Першої Світової війни зустрічався з німецьким «невидимим» літаком. Це був «Альбатрос» з прозорою обшивкою. Побачивши мій «Ньюпор», він розвернувся і...пропав! Немов розчинився у повітрі!» [2].

Дійсно, у 1916 році у Німеччині проводилися експерименти по обшивці літака целлоном або так званім негорючим целулоїдом, який вироблявся фірмою **IG Farbenindustrie**. Але початкові успіхи швидко змінилися розочаруванням. Целлон виявився досить гігроскопічним, після дощів обшивка розтягувалася і висихаючи рвалася. Відблиск на сонці значно зменшував маскууючий ефект, у конструкції залишилися непрозорими мотор, силовий набір і інші елементи.

Всього у 8-му винищувальному авіазагоні К.Арцеулов здійснив 17 польотів загальною тривалістю 17 годин 5 хвилин.

Розтиражовані радянською пропагандою легенди про проведення К.Арцеуловим 200-240 польотів у 18 корпусному авіазагоні та збиття ним 18 ворожих літаків не є вірними. Згідно відомостям польотів, які велися у російській армії як службова документація, на підставі якої здійснювалися нагородження та надання військових звань, К.Арцеулов, перебуваючи на фронті провів 21 розвідку у 18 корпусному авіазагоні та 17 вильотів у 8-му винищувальному загоні.

Тільки 11 серпня у 8-му винищувальному загоні почав літати другий пілот – А.Шарапов, який вже отримав звання прапорщика. Під час четвертого бойового польоту він загинув у повітряному бою.

Під час чергового бомбардування Луцького аеродрому літак Арцеулова був пошкоджений. Прапорщик А.Шарапов вилетів 24 серпня під час бомбардування Луцька на «Ньюпорі-11» N 1154/1599. Він вів бій на протязі 35 хвилин і «при нападі на ворожий літак біля м.Луцька вбитий кулеметним вогнем». Куля попала у Георгієвський хрест, який деформувався і ввійшов у серце.

Оскільки К.Арцеулов більш 20 днів вилітав один, командування прийняло загиблого пілота, який мав подібну статуру і аналогічну військову форму, за К.Арцеулова. У російській, а згодом і закордонній пресі з'явилися багаточисельні повідомлення про загибель льотчика Арцеулова.

У сім'ї Арцеулових ще у 80-ті роки минулого сторіччя зберігалася дощечка з надписом: «24/VIII. 1916. Прапорщик Арцеулов».

Сам К.Арцеулов розповідав про цю подію так: «Був у мере підшефний льотчик. У той самий день





*Арцеулов. 1916 р.*



*Малюнок Арцеулова. Бій Ньюпора з ворожим літаком. 1916 р.*



*Ньюпор-11 Арцеулова. 1916 р.*

Цѣна номера въ Москвѣ—5 к.

# УТРО РОССИИ

№ 239 Суббота, 27-го августа 1916 года. МОСКВА, Стрешневъ бульв., Пушкина

## Смерть летчика.

ОДЕССА, VIII, 26. (Соб. кор.). Погибъ въ бою съ неприятелемъ летчикъ Арцеуловъ, художникъ, внукъ Айвазовскаго.

*Газета Утро России. 1916 р.*

гично готовятся зимовать въ Карпатахъ.

## Налеты на Луцкъ.

КИЕВЪ, VIII, 29. (Соб. кор.). Участвовали набѣги неприятельскихъ аэроплановъ на Луцкъ. 24 августа одной изъ сброшенныхъ съ аэроплана бомбъ

убито солдатъ и лѣсколько лошадей, другой бомбой убиты на улицѣ женщина и ребенокъ, третьей ранено нѣсколько человекъ. Аэропланы прогнаны огнемъ нашей артиллеріи.

*Газета. 1916 р.*



*Малюнок Арцеулова. Бравий пілот і сестри мілосердя. 1916 р.*

я вирішив вперше довірити йому чергування – ми охороняли штаб у Луцьку. Він прямо-таки помчався на радощах, а я, скориставшись тим, що виявилася заміна, ліг спати. Прокинувся як від землетрусу. Німці бомблять аеродром. А мій підшефний (прапорщик Шарاپов) у повітрі, і усі впевнені, що це я. До цього дня літав тільки я один... Він був збитий на висоті. Від літака майже нічого не лишилося. Коли нарешті, добрався до місця загибелі, там вже стояла ця сама дощечка...». Більш того, у той же день К.Арцеулов зайшов у церкву і опинився на власному відспівуванні !

Через кілька днів, після ще одного бойового польоту, 30 серпня 1916 року К.Арцеулов вибув у Крим, у відділення Севастопольської Авіаційної школи. Він згадував: «Друзі ж на диво швидко змінили скорботу на жартування: «Тобі, Костя, як убієнному воїну у купейному вагоні їхати не можна. Тільки у окремому товарному» [7, 270 – 272].

Після відпустки, 24 вересня К.Арцеулов приступив до виконання обов'язків навчального офіцера класу винищувачів. Згодом він став керівником відділення винищувачів.

Внаслідок заповненості літаками шкільного аеродрому на річці Кача, керівництво школи з метою його розвантаження створило два відділення -Бельбек знаходилося у вісьми кілометрах від школи. Тут була розвернута школа стрільби, бомбардування і висшого пілотажу, у якій і працював К.Арцеулов.

Ця подія відбулася у 11 годин ранку 24 вересня 1916 року. Літак «Ньюпор-21» з мотором «Гном» у 80 кс, № 1710 відірвався від землі і набрав висоту 2000 метрів. Керований К.Арцеуловим, аероплан увійшов у «штопор» після звальювання на крило, виконав три витки і перейшов у круте пікірування. У цьому ж польоті К.Арцеулов зробив ще один «штопор» у п'ять витків.

Сам К.Арцеулов розповідав: «Штопором» називали падіння літака з одночасним обертанням і втратою керованості. У більшості випадків «штопор» закінчувався трагічно для льотчика, а літак був розбитий завжди. Ніхто не знав, що таке «штопор» і як спастися, попавши у нього. Багато хто віров, що у повітрі були «повітряні ями», щось схоже на вир до самої землі. Здавалося, що на шляху вільного розвитку авіації став непрохідний бар'єр».

«Літак, який попав у «штопор», стає некерованим, рулі припиняють діяльність, це підтверджували ті, що залишалися живими. Встановити дійсну картину «штопора» допомогли праці Н.Е.Жуковського, які я дуже уважно вивчив. Плюс інтуїція. Важливо було визначити у якій послідовності діяти рулями, що б обертання припинилося і літак знову став слухняний рулям. Теорії штопора тоді ще не було. Слід сказати, що я не був оригінальним у своєму прагненні визнати «як все було». (Дійсно, першим пілотом, який свідомо вивів літак з «штопору» був британець Гулден, який зробив це у серпні 1916 року на FE-8).

«Я зрозумів, що треба зробити наступний крок – зробити «штопор» свідомо і вийти з нього. Я можу сказати, що прийнявши таке рішення, я залишався спокійним. Адже парашута тоді не було і у разі помилки політ став би для мене останнім, але загартування нервів у нещодавніх боях примушувало бути твердим у своєму рішенні.

У ясний осінній ранок я піднявся на своєму винищувачі «Ньюпор», набрав висоту 2000 метрів і зробивши пологий віраж, що б приготуватися, скинув газ. Ліве крило провалюється донизу. Якась сила заносить літак кругом нього. У швидкому обертанні все зливається у перевернутий конус. Внизу миготять будови аеродрому. Ось він, «штопор»!

Даю праву ногу, ручку «від себе», крін вліво. Літак якби зупиняється носом донизу і спрямовується у пікірування. Вмикаю мотор і розпираємий щастям впевнено повторюю «штопор» і йду на посадку» [3].

На наступний день К.Арцеулов подав рапорт керівництву Севастопольської авіашколи, у якому пропонував ввести «штопор» у програму навчання. Через кілька днів вже усі інструктори школи, вивчивши досвід К.Арцеулова, навмисно вводили та виводили літаки з «штопора». У жовтні «штопор» був введений у програму навчання винищувального відділення школи. З тих пір виконання «штопора» почали навчати як звичайній фігурі пілотажу і багато життів льотчиків було врятовано. У школі перебували французькі пілоти Ліньяк і Мутак, які направили у Францію викладення методики виводу з штопору. Це було включено у програму навчання льотчиків у Франції а згодом і у Англії [6].

З 24 серпня 1917 року К.Арцеулов отримав звання «корнет зі старшинством». Справа у тому, що льотчики мали звання, прийняті у підрозділах, з яких вони прийшли у авіацію. Так, однакове військове звання мали підпоручик у піхоті, корнет у кавалерії, хорунжий у казаків. Тобто чин у К. Арцеулова підвищився на один клас, з 13 на 12. Старшинство означало, що офіцер має перевагу при присвоєнні подальшого чина, перед тими, які старшинства не мають.

За бойові дії у ході Першої Світової війни корнет К.Арцеулов нагороджений орденом Святої Анни 4-го ступеню «За хоробрість», Святого Станіслава 3-го ступеню з мечами і бантами і Святого Володимира 4 ступеню з мечами і бантами.





*Ньюпор-21 на яком здійснений вихід з штопора. 1916 р.*



*Розбитий Ньюпор Шаранова. 1916 р.*



*Ковель, Бранденбург С.І из 27 авиароти. Червень, 1916.*



*Інструктор Севастопольської школи з учнями. 1917 р.*



*ИЛ-400 , розборка уламків. 1923 р.*



*ИЛ-400 після падіння. 1923 р.*



*На лікувнні після аварії на ИЛ-400. 1923 р.*



*Планер А-5, поруч Арцеулов. 1923 р.*

До 15 березня 1918 року він був інструктором у Бельбекському відділенні.

15 березня 1918 року К.Арцеулов був виключений з списків школи і вибув у розпорядження Феодосійського повітового військового начальника. Мешкав у маєтку батьків у містечку Отуз (з 1945 р. смт Щebetовка).

1 січня 1919 року був призваний у Добровольчу армію і призначений на посаду інструктора у Військову авіаційну школу. 11 квітня евакуювався у складі школи з Севастополя на Кубань, у станицю Усть-Лабінську.

З 19 по 28 квітня у складі Офіцерської стройової авіаційної роти воював на Маничському фронті (річка Манич, лівий приток Дону, наступальна операція групи військ під командуванням генерала А.І.Денікіна проти Червоної армії).

1 травня 1919 року призначений льотчиком у 6 авіазагін Добровольчої армії, у складі якого приймав участь у поході на Москву. За час служби у 6-му авіазагоні здійснив 15 польотів загальною тривалістю 34 години 15 хвилин.

10 жовтня 1919 р. був призначений інструктором Військово-авіаційної школи, яка повернулася у Крим, і вибув з загону [7, 283-284].

У січні 1920 року з інструкторів і учбових літаків авіашколи був сформований так званий «шкільний авіазагін з Качі». На протязі місяця він приймав участь у бойових діях Добровольчої армії на Перекопі.

З березня 1920 року у школі існували чотири учбові групи, одною з яких очолював корнет К.К.Арцеулов.

У вересневому наказі по школі № 270, керівник школи полковник М.І.Усов писав: «Сердечно дякую керівників школи і особисто корнета Арцеулова К.К., який ніс завжди подвійну і важку працю по навчанню учнів і випробуванню літаків...»

У листопаді 1920 року під час евакуації Руської армії генерала П.М.Врангеля, К.Арцеулов залишився у Криму разом з ще трьома офіцерами. Останній керівник школи полковник Г.Л.Шереметівський написав їм «охоронну грамоту», яку адресував «першому на території школи «червоному командирі» довіряючи йому захист вказаних офіцерів з огляду їх добровільної відмови від подальшої боротьби і втечі» [5].

У часи радянської влади К.Арцеулов був змушений так описувати у автобіографії події Громадянської війни: «При занятті Криму Врангелем, я був, як бувший офіцер, що не з'явився добровільно, був мобілізований. Вдалося зарахуватися інструктором (хоча навчати у той час не було кого) у нашу Качинську авіашколу. Користуючись довірою підпільної більшовицької організації, секретарем якої був старший механік моєї групи Шведков, я зміг активно приймати участь у захисту школи і зберіганні літаків при відході білих. Коли Червона Армія підійшла до Перекопа і почалися бої на перешийку, білі стали залишати школу. Влада перейшла до шкільного комітету. Загальними зборами солдатів я був вибраний начальником льотної частини школи. Літав для зв'язку з наступаючими частинами Червоної Армії. З приїздом командування – начальника Головного управління повітряного флоту тов. К.В.Адашева я був зарахований у ряди Червоної Армії «красновоєнлетом» і затверджений на посаді начальника льотної частини» [3].

У 1921 році К.Арцеулов несподівано отримав призначення у 1-шу Московську вищу школу «красновоєнлетів» (на Ходинці), спочатку льотчиком-інструктором, а з середини 1921 року – начальником льотної частини. Така швидке просування пояснювалося просто: у авіаційному середовищі ім'я його було широко відомо і він мав беззаперечний великий авторитет. За період шкільної праці К.Арцеулов підготував більш 200 пілотів.

3 серпня 1923 року почалися наземні випробування новітнього винищувача-моноплана конструкції М.М.Полікарпова ИЛ-400а (истребитель с мотором «Либерти» в 400 лс), у конструюванні окремих елементів якого приймав участь К.Арцеулов. Йому було доручено вперше підняти літак у повітря, тому регулювання установки стабілізатора він провів власноручно. 15 серпня у 08.55 літак вирушив на старт. «Поки машина бігла по землі, все було у порядку,- згадував К.Арцеулов,- але як тільки літак ліг на крила, як я відчув більш ніж чітко виражену тенденцію машини задирати носа». Пілот до упору віджимав ручку керування від себе і машина почала переходити у горизонтальний політ. Але, не витримавши навантаження зламалася спинка крісла і ручка почала задвигати пілота у хвостову частину фюзеляжа. К.Арцеулов встиг скинути обороти мотору. Літак к тому моменту зайняв майже вертикальне положення на висоті коло 40 метрів, після чого почав падати, переходячи у горизонтальне положення. Останні метри висоти він падав плазом. Машина внаслідок удару перетворилася у купу зламків. З бензопроводу бив бензин, заливаючи пілота з ніг до голови. Сам К.Арцеулов був зажатий серед уламків, у нього були зламані права рука і ліва нога. Курсанти Московської школи витягли льотчика з під уламків і викликали «Швидку допомогу». Весь політ продовжувався 16 секунд.

У конструкторію літака були внесені зміни. М.М.Полікарпов особисто звернувся до пілота:



*Літак К-4 для аерофотозйомок. У середині  
К.Арцеулов. 1932 р.*



*Остання картина К.Арцеулова.  
Планер над морем. 1980 р.*

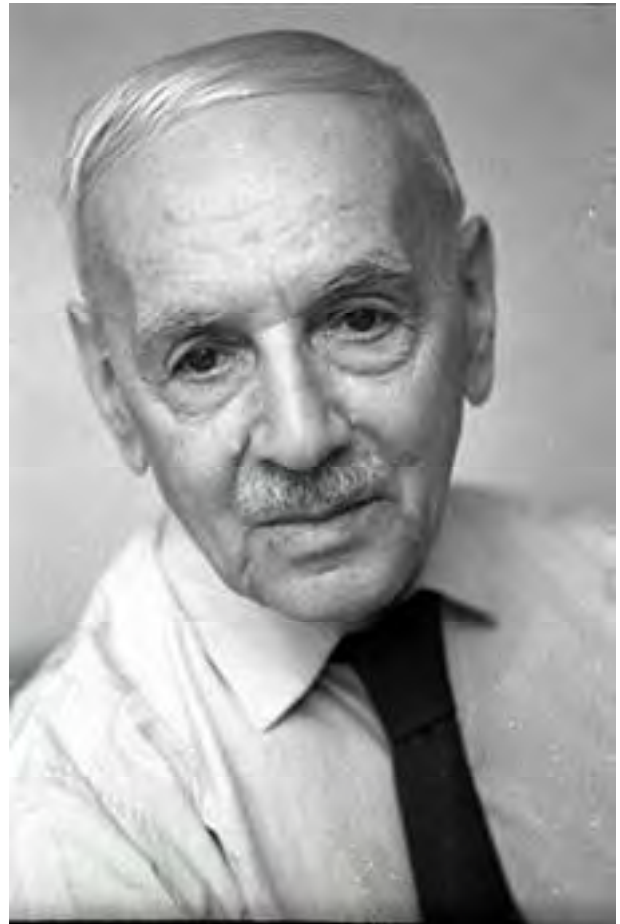

*Арцеулов. 1977 р.*

«Пристапивши до роботи над другою машиною, Полікарпов знову приїхав до мене. Він попросив випробувати і цей літак. Він сказав, що лобова відмова людини, яка користується авторитетом у льотних колах опроче уся його роботу. Микола Миколайович сказав також, що розуміє, як тяжко після всього що відбулося сказати «так».

Майже через рік, 18 липня 1924 року одужавший К.Арцеулов знову підняв машину у повітря, яка на цей раз була слухняною. Згодом винищувач ІЛ-400б був випущений у кількості 14 екземплярів [4, 123-130].

На початку 20-х років, разом з своїм другом, поетом та художником Максиміліаном Волошином, піднімаючись на гору поблизу Коктебеля у Криму, К.Арцеулов виявив висхідні повітряні потоки над Узун-Сиртом.

З 1922 року Арцеулов почав будувати планер «А-5» у приміщенні Петровського палацу (нині Військово-повітряна академія імені Н.Е.Жуковського). На Перших Всесоюзних планерних змаганнях у Коктебелі, влітку 1923 року планер «А-5» літав краще інших (разом узятих), на ньому було здійснено 11 польотів загальною тривалістю 1 година 52 хвилини і йому одногласно було присуджено 7 призів. Правда, травми, отримані К.Арцеуловим на випробуваннях ІЛ-400 не дозволяли йому багато літати, і рекорди встановив молодий планерист Л.Юнгмейстер. До речі, цьому вдалося протриматися у повітрі на «А-5» 1 годину 2 хвилини 30 секунд.



Сам К.Арцеулов отримав спеціальний приз «За красоту і продуманість польоту» і посвідчення пілота-планериста за № 1.

У 1925 році К.Арцеулов був відряджений у Німеччину і приймає участь у змаганнях у складі радянської команди [3].

У 1929 році К.Арцеулов проводить випробування планера «Жоктебель» конструкції Сергія Корольова, майбутнього конструктора космічної техніки.

У 1927 році К.Арцеулов без явних причин, несподівано переходить з Науково-Дослідного аеродрому у Громадянську авіацію, яка називалася «Добролет», для проведення аерофотозйомок на території СРСР.

З 1927 по 1933 рік він щорічно влітав на своєму «Юнкерс-21» у далекі експедиції. У 1927-1928 роках Арцеулов проводив аерофотозйомки Внутрішнього Тянь-Шаню, а згодом Передуралля, Західного Сибіру, Удмуртії, Курганської та Омської областей. Потім вів зйомку у районах пролягання майбутньої траси Турксиб у Вахшській долині. Здійснював льодову розвідку північної частини Азовського моря.

17 березня 1933 року Громадянський повітряний флот святкував своє десятиріччя. У Будинку Союзів (бувшому Дворянському зібранні) Арцеулов був нагороджений почесним знаком «За нальот 500 000 кілометрів» і представлений до звання «Заслужений льотчик». А через три дні він був заарештований і опинився у Бутирській тюрмі, у камері для підслідних.

Як розповідав сам Костянтин Костянтинович: «У той пам'ятний час з'явилася вельми зневажлива порода людей – обмовників або донощиків. Вони спеціалізувалися на тому, що писали «куди слід» на тих, хто викликав у них смертельну заздрість. На мене писав донос мій давній знайомий Россінський... (Россінський Б.І., 1884-1977, російський, потім радянський льотчик, якого В.І.Ленін у 1918 році назвав «дідусем руської авіації»). К.Арцеулова звинувачили у шпигунстві на користь Німеччини (пригадали відрядження у 1925 році) а також зокрема у крадіжці штуки (рулону) шовку для парашутів. Коли ж він пояснив, що парашути шиються з перкалю, а не з шовку то слідчий сказав : «Так, мабуть нашому звинуваченню можуть не повірити. Але для нас головне розчавити вас як особистість і довести, що ви – ворог народу».

Після суду «ревтройкою» К.Арцеулов був зісланий під Архангельськ як соціально чужий елемент. Там він працював механіком на катері Архангельського пивного заводу. За перші три роки на Півночі К.Арцеулов спроектував учбову парусно-моторні шхуну і пасажирський моторний катер для річки Сухони [3].

У 1937 році К.Арцеулов був реабілітований. Для цього багато праці вклали відомі полярні льотчики М.М.Громов і М.В.Водопьянов. До 1946 року К.Арцеулову було заборонено жити у найбільших містах країни.

К.Арцеулов жив за 100 кілометрів від Москви і працював художником у журналі «Техника-Молодежи». Його малюнки, зроблені у провінції, привозила у Москву дружина. Сам художник лише зрідка, до того ж таємно відвідував у столиці редакцію.

Тридцять років віддав К.Арцеулов журналу «Техника-молодежи», 240 номерів журналу вийшли з його графікою та малюнками. Крім того, він ілюстрував журнали «Крылья Родины», «Юный техник», «Моделист-конструктор», «Огонек» і ряд інших. Більш 50 книг вийшло у світ з його ілюстраціями.

Крім різноманітних ілюстративних малюнків, художник виконав багато робіт, зображуючих побутові сцени з життя народів Середньої Азії і Криму. Усі вони зроблені на високому професійному рівні, і дуже шкода, що працюючи у видавництвах, К.Арцеулов не спромігся увійти у коло графиків і не приймав участь у виставках.

За плідну роботу на ниві ілюстрування журналів та книг для юнацтва, К.Арцеулов був прийнятий у число членів секції художників друку Союзу журналістів СРСР.

У одну з березневих ночей 1980 року стався напад. Костянтин Костянтиновича мали везти на термінову операцію. Вже вдягнутий, він підійшов до мольберту, де у нього стояла майже закінчена картина «Планер над морем». У нижнього краю картини він написав, що дарить її своєму другу авіаконструктору О.К.Антонову. Після операції К.Арцеулов прожив ще кілька днів і помер 18 березня 1980 року [3].

1. Аверченко С. Брусиловский прорыв: борьба в воздухе // Военно-исторический журнал. - № 10. - 2011.

2. Бузиновские С.и О. О загадочной судьбе Роберта Бартини.

3. Вяткин Л. Последний АС Первой Мировой войны. – М., 1999.

4. Иванов В. Неизвестный Поликарпов. – М., 2009.

5. Качинское авиационное училище летчиков. Н.Коробов «Кача 1920-1923».

6. Лезинский М. Константин Арцеулов - художник и летчик.

7. Хайрулин М.Ф., Куликов В.П. Российские летчики-истребители Первой Мировой войны. – М., 2014.

Андрій НАУМЕНКО (Київ)

## КІННОТА 8-Ї РОСІЙСЬКОЇ АРМІЇ НА ПОЧАТКУ ЛУЦЬК-ЧЕРНІВЕЦЬКОЇ ОПЕРАЦІЇ ПІВДЕННО-ЗАХІДНОГО ФРОНТУ

У підготовці наступу російських військ у 1916 р. кінноті відводилася відповідна роль. Проте масованого застосування її не вийшло, в чому, безумовно, є значна провина фронтового і армійського командування. Але, тим не менш, кіннота в цих подіях здійснила чимало славних подвигів. Доцільно висвітлити дії кінноти 8-ї армії у боях на Волині влітку 1916 р.

На 22 травня 1916 р. у склад 8-ї армії генерала О. М. Каледіна входили IV-й генерала Я. Ф. фон Гілленшмідта і V-й генерала Л. М. Вельяшева кінні корпуси. IV-й кінний корпус включав 16-у і 7-у кінні, 2-у козаку Зведену та 3-ю Кавказьку козаці дивізії. До складу V-го кінного корпусу входили 11-а, 12-а кінні та Оренбурзька козака дивізії.

16-а кінна дивізія генерала М. Г. Володченка, відзначилася у перші дні прориву 23-26 травня поблизу Рафалівки. 17-й Чернігівський гусарський полк захопив 6 гармат. 23 червня 16-а дивізія, зокрема 16-й Новоархангельський та 17-й Новомиргородський уланські, 17-й Чернігівський та 18-й Ніжинський гусарські полки атакували при Волчецьку. В цій атаці Новоархангельські улани захопили 4 гаубиці, Новомиргородські улани – 7 легких гармат, Чернігівські гусари – 3 важких гармати. Ця атака, крім того, сприяла завершенню прориву і просуванню російських військ далі до Стоходу.

У 7-й кінній дивізії генерала Ф. С. Рерберга 3 червня прославився 7-й гусарський Білоруський полк на чолі з полковником графом Г. М. Зубовим. Гусари порубали 1-й і 11-й полки угорського гонведа поблизу с. Ощів, ліквідувавши своєю атакою прорив австро-угорської піхоти і захопивши значну кількість полонених. У складі цієї дивізії діяли також 7-й драгунський Кінбурнський, 7-й уланський Ольвіопольський та 11-й Донський козацький полки.

2-а козака Зведена дивізія генерала П. М. Краснова у складі 16-го і 17-го Донських, 1-го Лінійного та 1-го Волзького козацьких полків відважно діяла на початку прориву 26 травня під Вулькою-Галузійською. Генерал П. М. Краснов був поранений у ногу під час цього бою. У наказі по IV-й кінному корпусу зазначалося, що даний бій – новий ореол слави цих полків. Козаки дали приклад піхоті, показавши чудеса пориву. 24 червня Донська бригада 2-ї дивізії атакувала поблизу с. Рудки-Червише австрійську піхоту, що окопалася.

8 червня 11-а кінна дивізія генерала М. О. фон Дістерло та Оренбурзька козака дивізія генерала М. Г. Міхеєва кінною атакою поблизу Блінова захопили 11 легких та одну важку гармату. Дещо раніше, 26 травня за сприяння роз'їзду Ізюмських гусарів один з Оренбурзьких козацьких полків оточив батальйон противника, взявши 258 полонених, 3 офіцерів і один кулемет. 15 липня 10-й і 11-й Оренбурзькі козацькі полки атакували у районі Кошево ворожу піхоту і взяли у полон 10 офіцерів, 821 солдата і 16 гармат, що стріляли в упор на картеч. У складі 11-ї дивізії хоробро діяли також 11-й драгунський Ризький, 11-й уланський Чугуївський та 12-й Донський козацький полки. У складі Оренбурзької козачої дивізії діяли 9-й, 10-й, 11-й, 12-й Оренбурзькі козацькі полки.

23 червня поблизу с. Градія на р. Стир три ескадрони 11-го Ізюмського гусарського полку атакували бригаду Баварської піхоти чим, врятували Туркестанський стрілецький полк від розгрому. Наступ німців було зупинено, але ескадрони, потрапивши у болото, зазнали значних втрат. Відомі також дії Ізюмські гусарів окремими роз'їздами.

12-а кінна дивізія генерала барона К. Г. фон Маннергейма кілька днів перекидалася на різні ділянки фронту. Генерал О. М. Каледін навіть забороняв використовувати її для переслідування відступаючого противника, незважаючи на настійливі прохання командира дивізії. 27 травня Охтирський гусарський полк під командуванням полковника Єлчанінова зосередився у передмісті Луцька, готуючись до прориву на ділянці 4-ї Стрілецької дивізії генерала А. І. Денікіна північніше шосе Луцьк – Володимир-Волинський. Охтирці спільно зі Стародубським драгунським полком кінною атакою відкинули противника. Гусари увірвалися в Борятин, збили рештки австрійців, і, спішившись, вели стрілецький бій до ранку. Спільно зі Стародубським драгунами і козаками Уфімо-Самарського полку гусари тричі кидалися у кінні атаки. В

цих боях відзначився штабс-ротмістр Вайтенс. Загинули корнети Феденко-Проценко і Дорошенко.

Загалом російське командування не змогло правильно використати свою численну, а разом з тим, хоробру та прекрасно підготовлену кінноту. Наведені приклади діяльності кінноти свідчать про значні її можливості у виконанні бойових завдань. Проте вони носять переважно поодинокий, а подекуди, випадковий характер. В разі вмілого застосування цих військ результат Луцьк-Чернівецької операції міг бути значно успішнішим для росіян, принаймні вони могли остаточно вивести зі строю Австро-Угорщину, а можливо – і вплинути на прискорення перемоги, чого однак, не сталося.

Ігор ПАСЮК, Василь КАРПЮК (Луцьк)

## ВИКОРИСТАННЯ ХІМІЧНОЇ ЗБРОЇ ПІД ЧАС ПЕРШОЇ СВІТОВОЇ ВІЙНИ НА ВОЛИНІ

Першу світову війну неофіційно називають «війною хіміків», оскільки протягом усього конфлікту застосовувалися отруйні речовини найрізноманітнішої дії.

Основні застосовувані в ході війни речовини не були новоствореними — їхнє відкриття припадало на XIX і навіть на XVIII століття: хлор (1774), синільна кислота (1782), хлороціан (1802), фосген (1812), іприт (1822), хлоропікрин (1848)[8]. До інших речовин, що були в розпорядженні сторін конфлікту станом на початок війни, належали: етилбromoацетат, хлороацетон, ксилілбромід, бензилбромід, bromoацетон, bromбензилціанід, акролеїн.

Попри поширену думку, вперше застосувала хімічну зброю не Німеччина, а Франція — використовуючи проти німецьких військ гранати зі сльозогінним метилbromoацетатом у серпні 1914 року. Франція тестувала такі гранати ще до початку війни і продовжувала застосовувати сльозогінний газ протягом усієї війни. Однак низька ефективність подібних засобів не зчинила значного резонансу у стані ворога і тривалий час залишалася мало помітною, особливо на фоні подальшого масштабного застосування хімічної зброї Німеччиною.

Велика Британія на той час також проводила дослідження: спочатку зі сльозогінними речовинами, а згодом перейшовши до більш токсичних. У січні 1915 року працівники Імперського коледжу показово уразили представників військового міністерства етилодоацетатом, продемонструвавши його сльозогінну дію. А на розгляд Британському Адміралтейству на чолі з Вінстоном Черчиллем у травні 1915 представили проект, який включав застосування діоксиду сірки проти німецьких сил, димові зависи для військових маневрів та газозахисний шолом-маску для армії. Черчилль відхилив план, але створив комісію з досліджень застосування димів.

Німеччина була лідером у розробках і впровадженні отруйних речовин, в тому числі у розробках нових видів зброї проти постійнооновлюваних видів захисного спорядження. На чолі німецьких військових науковців стояв хімік Фріц Габер, який був розробником новітнього методу отримання промислово важливого аміаку (процес Габера - Боша) — сировини для синтезу нітратної кислоти, котрас лугувала у виготовленні добрив і вибухівки тринітrotолуолу. Хоч Габер і не був токсикологом, та він зробив величезний внесок до теорії хімічної зброї. Зокрема, ним було запроваджено поняття про ступінь летальності речовин і правило Габера, яке постулювало математичну залежність між концентрацією речовини та часом дії, необхідними для досягнення летального ефекту.

22 квітня 1915 року, дочекавшись сильного вітру з північного сходу, війська полку за наказом Габера відкрили вентилі на 5730 балонах, випустивши 168 тонн хлору по фронту шириною в 4 милі (6,4 км). Утворилася жовто-зелена стіна диму заввишки до 15 метрів, що рухалася на позиції французько-алжирських і канадських військ за швидкістю 30 м/хв. Солдати, що зазнавали ураження, не були укомплектовані достатнім захисним спорядженням, тому їм доводилося вмочувати у воді бавовняні пижі і прикривати обличчя. За різними підрахунками внаслідок газової атаки загинули та отруїлися від 3 до 15 тисяч чоловік.

2 травня 1915 року хімічна зброя вперше була застосована німецькими військами і на східному фронті. За сприятливого напрямку вітру німці розпилили із балонів 264 т. хлору. Внаслідок цієї газової атаки, вісім тисяч солдат російської армії вибуло із строю, з них одна тисяча загинула. Значні втрати, з російської сторони, пояснювались повною відсутністю будь-якого протихімічного захисту у солдат. Це викликало занепокоєння у російського командування, і почалися пошуки виходу із ситуації, що склалась.

Спершу у військах для захисту від дії отруйних газів були введені марлеві пов'язки, які перед



*Фото 1. Навчання з хімічного захисту. Квітень 1917. Район колонії Антонівка і села Затуриці Ковельського повіту Волинської губернії. Солдати в різних засобах захисту.*



*Фото 2. Круглий фільтр від протигазу Зелінського-Кумманта. Із Фондів Волинського регіонального музею Українського війська та військової техніки.*



*Фото 3. Навчальна газова атака. Квітень 1917. Район колонії Антонівка і села Затуриці Ковельського повіту Волинської губернії.*

застосуванням зволожувались спеціальними розчинами і отримали назву вологої маски. А для захисту очей застосовували спеціальні окуляри. Згодом у війська поступили перші протигazi – протигаз Гірського інституту та протигаз Зелінського-Кумманта [див. фото 1].

З них найбільш досконалим був протигаз Зелінського-Кумманта (Суха маска московського зразка), який наприкінці війни витіснив інші типи захисного спорядження [див. фото 2].

Газові атаки застосовували німці, під час бойових дій, і на території сучасної Волинської області. Одна із найбільш масштабних і вдалих це бій за Червищанський плацдарм, який війська цетральних держав не могли ліквідувати на протязі півроку. 21 березня 1917 року дочекавшись сприятливих погодніх умов, німці застосували газову атаку із 13 хвиль. Кожна хвиля тривала близько 20 хв. Багато російських солдатів були отруєні газом, оскільки захисна маска могла захистити лише від 2-3 хвиль. Завдяки раптовості і масовості застосування отруйних газів, противник зміг ліквідувати плацдарм за один день. Також є свідчення про застосування хімічної зброї німецькими військами і біля села Угли Ковельського району.

Для зменшення втрат від дії отруйних газів російське командування проводило ряд заходів. Крім роздачі протигазів і інструктажу, у військах діючої армії проводились і практичні заняття. Одне із основних це окурювання, які проводились для того, щоб солдати не боялись газових атак ворога. Під час окурювання, особовий склад на практиці ознайомлювався з дією хлору на живі організми. Для цього використовували клітки із тваринами, на які спрямовували газ. Також кожен солдат мав вдихнути хлор і



запам'ятати його запах. Закінчувалося окурювання проходженням солдат в протигазах через газову хмару, щоб впевнитись у надійності своїх засобів захисту [див. фото 3].

1. Александров В., Емельянов В. *Отравляющие вещества*. — 2-е изд, переработанное и доп. — М.: Военное издательство, 1990. — 272 с.

2. Кориц И. Г. *Удушливые и ядовитые газы*. Издание Штаба Московского военного округа Москва, 1916.- 96 с.

3. *Описание противогазных повязок и масок, имеющихся в действующих армиях*. - Смоленск, 1915. - 11 с.

4. *Фигуровский Н. А. Очерк развития русского противогаза во время Империалистической войны 1914-1918 гг.* / Н. А. Фигуровский; Академия наук СССР. — М.-Л.: Изд-во Акад. наук СССР, 1942.- 98 с.

5. *Чукаев А. И. Ядовитые газы*. Казань., 1917 г. - 48 с.

Ігор ПАСЮК (Луцьк)

## МІНОМЕТИ ЧАСІВ ПЕРШОЇ СВІТОВОЇ ВІЙНИ

Перший у світі міномет був створений у вересні-жовтні 1904 року російськими захисниками Порт-Артура. Захисники фортеці розуміли, що зруйнувати земляні укріплення японців можуть лише потужні вибухи. А для цього необхідно мати пристрої, здатні метати великі фугасні заряди.

Під час облоги Порт-Артура окопи японців знаходилися в декількох десятках метрів від російських позицій. Вести вогонь у таких умовах з артилерійських знарядь по японських позиціях було небезпечно, так як в результаті розсіювання снарядів частина їх могла потрапити в свої окопи. Тоді захисники фортеці запропонували новий спосіб боротьби з противником: легку 47-мм морську гармату поставили на колеса так, щоб вона могла стріляти безпосередньо з окопу при великому куті піднесення саморобними шестовими мінами, а не звичайними снарядами. Цей проект здійснив талановитий артилерист капітан Гобято. Доблесний російський офіцер у першу світову війну, командував артилерійською бригадою, загинув при обороні фортеці Перемишль.

Міномети – російський винахід. Від моменту свого створення і до наших днів ця проста, але грізна зброя пройшла складний шлях розвитку.

Порівняно широке застосування міномети знайшли в 1-шу світову війну. Французький генерал Броссе говорив, що важка артилерія перестає працювати, коли лінії окопів розташовані близько один до одного, у цьому випадку у війну 1916-1917 р. р. роботу з руйнування споруд противника виконували міномети.

Між 1904 і 1914 роками проектування мінометів йшло в багатьох країнах світу, але найбільшого розвитку воно набуло в Німеччині. Це була єдина європейська країна, де зрозуміли (нехай не до кінця), що піхота не зможе наступати без практично повного придушення кулеметів і дивізійних гармат противника. Німецький генштаб був єдиним, де всерйоз думали про позиційну війну. Одним з елементів придушення ворожої артилерії і кулеметів, на думку німецьких генералів, повинен був стати міномет.

До початку першої світової війни німецька армія мала 64 важких 24-см міномети і 120 середніх мінометів калібру 17 см. Крім того, було створено кілька дослідних легких мінометів. Всі німецькі міномети мали глуху схему, тобто сам міномет і всі механізми розташовувалися на масивній опорній плиті, що лежала на ґрунті. Причому 24-см і 17 см міномети забезпечувалися нормальними противідкатними пристроями, подібно до польових гармат. Легкі ж міномети мали жорстку (безвідкатну) схему. Принципово важливим була не кількість мінометів у німців перед війною, а наявність відпрацьованих систем, які вже в ході війни були запущені в масове виробництво.

Зовсім інша практика склалася в Росії – не тільки не було мінометів в армії, але і не було надійних досвідчених зразків, які можна було б запустити в серію. Війна ж, через кілька тижнів, набула позиційного характеру, і військам терміново знадобилися міномети. І тільки тоді у нас приступили до створення різних типів мінометів, від кустарних фронтних саморобок до копіювання іноземних зразків на великих артилерійських заводах.

З початком Першої світової війни в Росії терміново почали створювати знаряддя ближнього бою. В армії виготовляли кустарні міномети, заводи освоювали виробництво своїх та іноземних конструкцій, частина мінометів була закуплена у Франції та Англії. У підсумку в 1914-1917 рр. у російській армії використовувалося кілька десятків типів мінометів. Причому всі вони були виготовлені з глухою схемою, тобто змонтовані на опорній плиті, металевій або дерев'яній.



*Міномети з гільз:  
спереду 3-дм (76-мм), позаду -107-мм.*

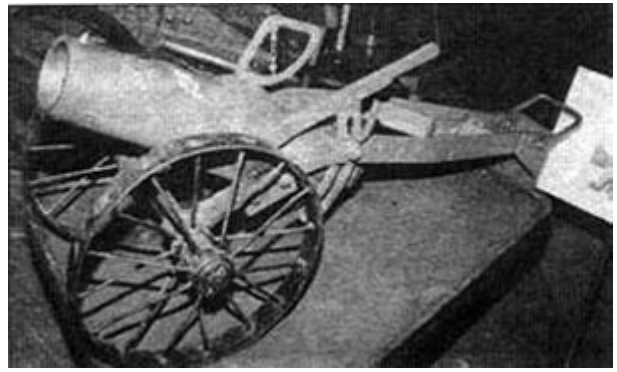

*38-лінійний бомбомет Василевського.*



*6-дм (152-мм) окопна мортира зр. 1915 р. Путилівського заводу.*

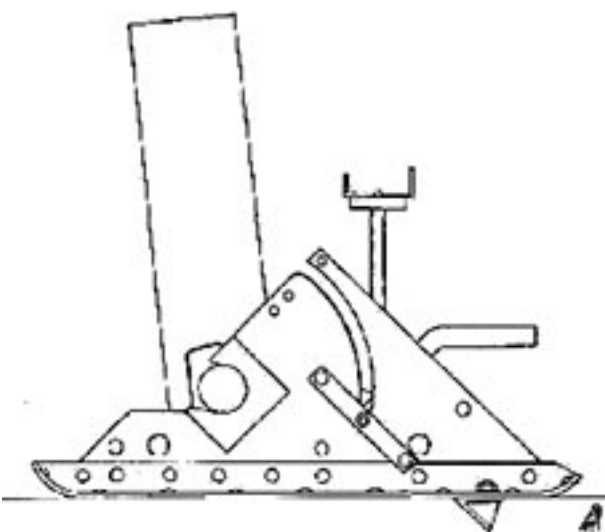
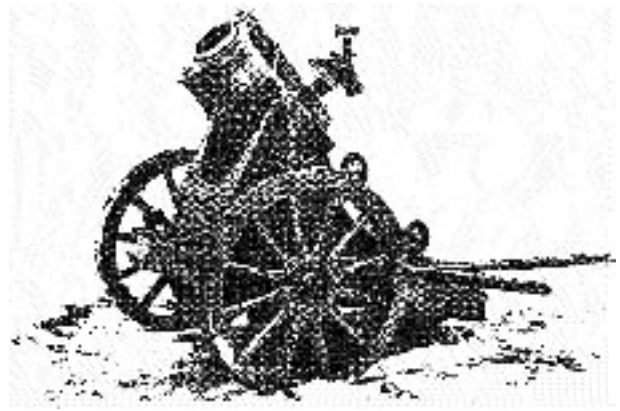

*6-дм (152-мм) окопна мортира зр. 1915 г. системи Металевого заводу.*

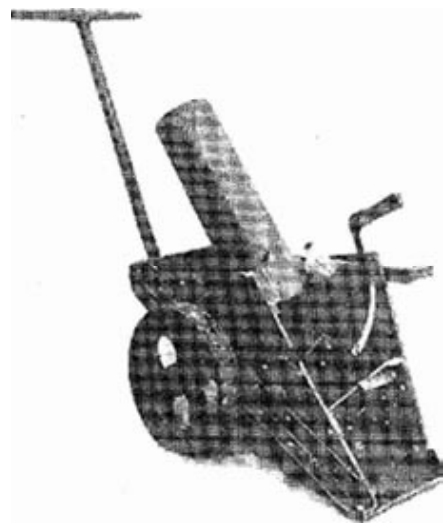

Серед саморобок широке поширення отримали міномети, тіла яких були зроблені їх гарматних гільз. Схема, природно, була глуха, опорна плита дерев'яна, а заряджання проводилося з дула.

3-дм (76-мм) міномет мав в якості тіла латунну гільзу від 76-мм гармати зр. 1902 р. Для міцності дуло було скріплене залізними кільцями. Габарити опорної плити: довжина – 1064 мм, ширина – 340 мм і висота – 63 мм. Казенна частина дула з'єднувалася з опорною плитою за допомогою шарніра. Переставляючи опору міномета, можна було отримати кути піднесення від 30 до 60°. Дальність стрільби становила близько 100 м.

Таку ж конструкцію мав і 107-мм міномет, тіло якого було зроблено з 107-мм латунної гільзи 42-лін. гармати зр. 1910 р. Основною відмінністю були габарити опорної плити (1045x320x72 мм). Обидва міномети переносилися вручну.

18 лютого 1915 року в ході обстрілу з ворожих мінометів поручику Василевському прийшла в голову ідея створити свій міномет. Перші міномети поручик зробив підручними засобами з гільз-стаканів австрійської великокаліберної шрапнелі. Бомбомет складався з гільзи-стакана, вправленого в дерев'яний брусок і притягнутого до нього залізним дротом або хомутом. Для додання кута піднесення підкладався поперечний брусок.

Вранці 19 лютого із зібраних гільз було виготовлено шість бомбометів і 60 бомб, які після годинного випробування відкрили вогонь по німецьких окопах (у Жабно, Північний фронт).

В кінці березня 1915 року в Тарнові на заводі Кошиця було організовано виготовлення удосконалених бомбометів Василевського. Потім виробництво було організовано на фабриці Рудзкого у Варшаві, а після здачі Варшави – у Петрограді на евакуйованій з Варшави фірмі Уніон. 8 серпня 1915 року 3,8-дм бомбомет Василевського був випробуваний на ГАП (Головному артилерійському полігоні).

28 жовтня 1915 р. на ГАП був випробуваний модернізований варіант бомбомети Василевського (зменшений калібр з 96 на 91 мм). Новий зразок був забезпечений затвором і заряджався з казенної частини. Підйомний механізм складався з рукоятки, нерухомої металевої дуги і закріплюючого гвинта.

ГАУ (Головне артилерійське управління) присвоїло саморобці Василевського назву «38-лінійний бомбомет Василевського». Різниця калібрів була невелика, тому дані 96 - 91-мм мінометів були майже однакові. Довжина ствола – 533 мм; кут ВН +5°; +60° (96-мм міномета +15°; +60°); вага снаряда – 4,1 кг, вага вибухової речовини в снаряді – 0,85 кг; вага заряду артилерійського пороху – 0,56 кг; дальність стрільби – близько 500 м.

На початку 1915 р. полковник Стендер спроектував міномет, тіло якого являло собою корпус 152-мм снаряду. 152-мм морські бронебійні снаряди розсверлювались зсередини до діаметра 127 мм. Стрільба велася 127-мм циліндричними мінами, виготовленими з листового заліза. Міна споряджалася 6,1 кг тротилу або отруйною речовиною. При металевому заряді 102 г чорного пороху дальність стрільби становила 500 кроків (близько 360 м). Заряджання проводилося з дула. Спочатку опускалися мішечки з зарядом, потім – міна. У 1915 році заводу Полякова було замовлено 330 мінометів Стендера.

5 листопада 1914 р. військами 3-го Сибірського корпусу між озерами Булепо і Тиркапо у німців була захоплена 170-мм мортира заводу Ерхардтзр. 1912 р. і один снаряд до неї. Мортира була доставлена на ГАП. 7 лютого 1915 р. було наказано цю мортиру доставити на Путилівський завод.

Завод запропонував зменшити калібр зі 170 мм до 152 мм і ввести поворотний механізм за зразком спроектованої заводом дослідної 48-лін. (122-мм) бомбометної мортири, а також спростити платформу. Арткомітет погодився із зменшенням калібру. Путилівському заводу було замовлено 60 6-дм мортир, по два одноосні кінні екіпажі на мортиру для перевезення снарядів і 6000 снарядів зі здачею в червні-грудні 1915 р. До 1 жовтня 1916 р. було готове 55 мортир і 5 знаходилося в роботі.

Ствол 6-дм мортири Путилівського заводу – труба-моноблок, закрита з казенної частини. У донній частині канал закінчується коморою для заряду. Заряджання проводилося з дула. Довжина ствола – 4,1 клб. Довжина нарізної частини – 3,22 клб. Вага ствола – 62,2 кг.

Компресор гідравлічний, складався з двох циліндрів, розташованих над і під стволом. Підйомний механізм – сектор, прикріплений до лівої цапфи люльки. Кут піднесення +35°; +75°. Верстат обертався навколо штиря на дерев'яній платформі. Поворотний механізм секторного типу. Кут горизонтального наведення – 20°. При стрільбі платформа встановлювалася на ґрунт. Для перевезення на цапфи платформи надягали дерев'яні колеса діаметром 762 мм. Мортира могла пересуватися вручну на зразок тачки, дулом уперед. Один з розрахунку тримався за дишло, а двоє спереду впрягались в лямки, перекинуті через плече. Для пересування у вузьких місцях мортира легко розбиралася на частини.

Вага системи в бойовому положенні становив 372,6 кг, в похідному положенні – 441,4 кг. Слід зауважити, що 6-дм мортири Путилівського заводу були ефективним, хоча і досить дорогим зброєю.

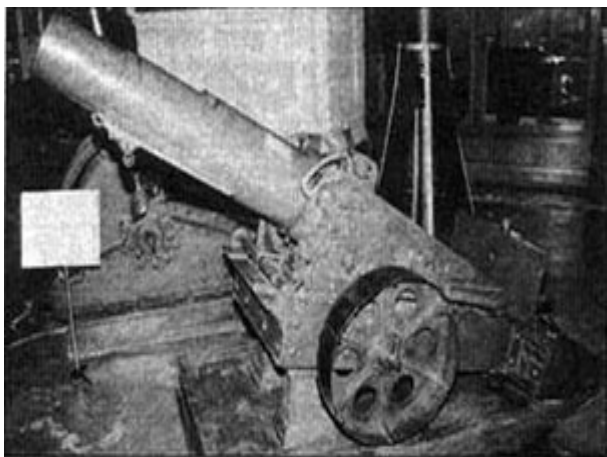

*152-мм міномет Обухівського заводу.*



*47-мм бомбомет Ліхоніна.*

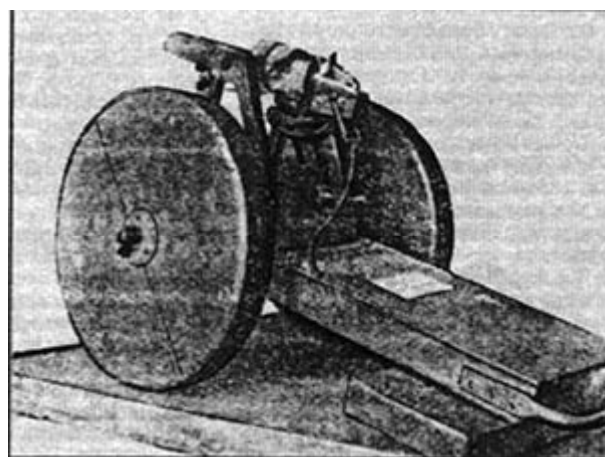

*8-лин. міномет Рдултовського.*

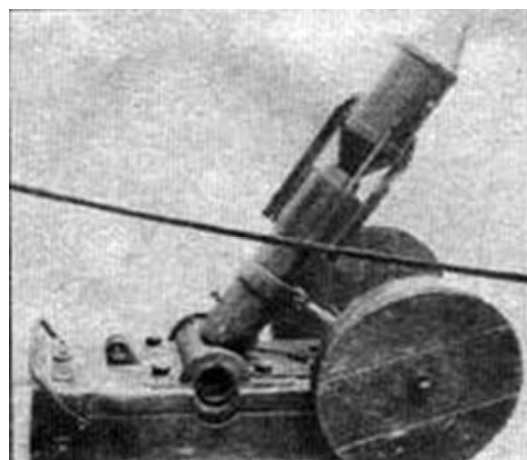
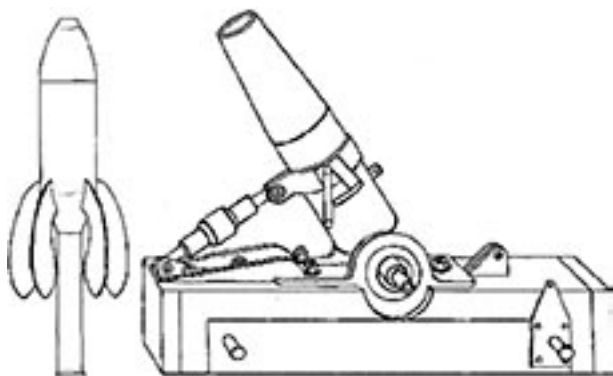

*58-мм міномет ФР на дерев'яному станку і його міна.*

Зрозуміло, це заслуга інженерів фірми Ерхардта.

У 1917 р. Петроградський Металевий завод виготовив 100 6-дм окопних мортир (мінометів) власної конструкції. Ствол цієї мортири був викований з цілої сталеві болванки. Довжина ствола – 673 мм, тобто 4,4 клб. Заряджання проводилося з дула снарядами з готовими виступами.

Мортира Металевого заводу являла собою жорстку систему без противідкатних пристроїв. Верстат складався з двох станин, прикріплених косинцями до основи. Підстава, тобто опорна плита, при стрільбі спиралося на ґрунт. Вертикальне наведення здійснювалося за допомогою підйомного важеля. Максимальний кут піднесення – 80°. Для пересування мортири був залізна візок. Він застосовувався і для підвозу снарядів до мортири. При необхідності система могла переноситися вручну. Розрахунок обох окопних мортир складався з 6-10 чоловік.

У боєкомплект мортир Путилівського і Металевого заводів входила одна і та ж каліберна чавунна міна вагою 20,7 кг. Головний ударна трубка 13.Р.М.Е. з чекою і детонатором. Балістика обох мортир була однакова. При початковій швидкості 99 м/с дальність становила 853 м.

У 1915 році Обухівський завод виготовив кілька десятків 6-дм (152-мм) мінометів. Ствол міномета нарізний. Довжина ствола – 610 мм. Число нарізів – 36. Заряджання проводилося з казенної частини з допомогою поршневого затвора. Схема міномета глуха, тобто противідкатних пристроїв немає. Станок обертався на центральному штирі на металевій основі. Кут горизонтального наведення був невеликий – 6°. Кут ВН +45°; +80°.

Стрільба велася з підставки, що ставилася на ґрунт. Вага міномета в бойовому положенні – 370 кг. Для перевезення міномета на вісь з'єднання з підставкою надягали залізні колеса. Стрілянина велася снарядами звичайного типу вагою від 16,4 кг до 21 кг, Дальність стрільби – 850-1000 м. Обслуга міномета складалася з 4-6 осіб.

В кінці 1914 року капітан Рдултовський спроектував міномет, тілом якого був ствол від 8-лін. (20,3-мм) кріпосної рушниці барона Гана, прийнятої на озброєння в 1877 році. При цьому ствол рушниці був зменшений до 305 мм. Стрільба велася надкаліберною міною, що мала хвостовик (стрижень, шомпол). Хвостовик вставлявся з дула в ствол міномета. Метальний заряд складався з 7,62-мм рушничного гільзи з основним зарядом в 2,9 гр. бездимного пороху і додаткового заряду вагою 2,1 гр. у мішечку. Гільза і мішечок поміщалися в стовбур з казенної частини з допомогою затвора.

Схема міномета глуха. Залізний двустаничний верстат жорстко кріпився до дерев'яної основи. Кут ВН – від 0 до 60°. Стрільба велася з платформи, встановленої на ґрунті. Вага міномета в бойовому положенні – 32,8 кг. Для перевезення міномета на вісь, пов'язану з платформою, надягали дерев'яні колеса. Стрільба здійснювалася надкаліберними кульовими та циліндроконічними мінами. Кульова міна важила 2,56 кг і містила 256 г бездимного пороху. З 1 лютого 1916 р. він був замінений аммоналом. При вибуху міни утворювалося 300 осколків. В кінці 1915 р. була прийнята на озброєння циліндроконічна міна. Вона важила 2,46 кг і містила 170 г тротилу. Початкова швидкість міни – близько 61 м/с. Дальність стрільби – до 350 кроків (250 м). В ряді документів 8-лін. міномет Рдултовського іменується 20-мм мортиркою Рдултовського.

На початку 1915 р. в Росію з Франції було поставлено кілька десятків 58-мм французьких мінометів системи Дюмезіля. У 1915 році міномет був модернізований капітаном Ліхоніним і в тому ж році запущений в серійне виробництво. В Росії було розгорнуто масове виробництво таких мінометів на Петроградському гарматному, Невському і Іжорському заводах. За три роки (1915-1917 рр.) був виготовлений 3421 міномет (за іншими джерелами — 3418) типу ФР (франко-російський).

На озброєнні Червоної Армії 58-мм міномети Дюмезіля вітчизняного та французького виробництва склалися до 1930 р.

Досить широке поширення отримав міномет, спроектований капітаном Е. А. Ліхоніним. Перший 47-мм міномет Ліхоніна був випробуваний 22 травня 1915 р. У тому ж році було виготовлено 154 47-мм міномета Ліхоніна, в 1916 р. — 500 і в 1917 р. — 113 мінометів. Всього на заводі було виготовлено 767 47-мм мінометів Ліхоніна.

Міномет складався з тіла міномета, замка, лафета з сектором, відхилу і кутоміра. Стовбур мав гладкий канал для приміщення хвоста снаряда, камеру для розміщення гільзи з зарядом і нарізну частину розміщення замка. Механізм вертикального наведення конструктивно забезпечував кут піднесення від 0° до +70°, але при кутах, менших +35°, стріляти не рекомендувалося, так як можливо було перекидання лафета. Для стрільби з міномета необхідно три номери розрахунку, для піднесення мін — ще три.

На полі бою міномет перевозився одним або двома номерами розрахунку. Для перевезення служив колісний хід, що складається з двох коліс, одягнених на сталеву вісь. Міномет можна переносити вручну

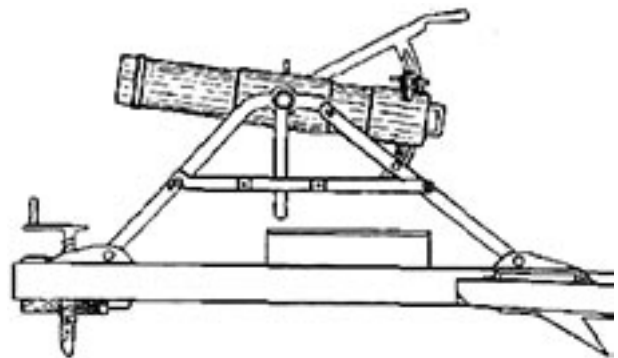

*9-см міномет (бомбомет) типу Г.Р.*

чотирма номерами, для чого в скоби вставлялися палиці. Вага міномета в бойовому положенні 90,1–99 кг. Міномет на землі кріпився металевими штирями, що забивалися через отвір у підставці лафета. Скорострільність міномета — до 4 пострілів в хвилину.

У боєкомплект міномета входило три типи надкаліберних мін. Найчастіше використовувалися 180-мм фугасні міни з металевим зварним корпусом. На дні був отвір для вгвинчування хвоста, до якого приклепані чотири залізних крила стабілізатора. Вага міни — 21-23 кг (з шомполом), довжина — 914 мм. Міна споряджена 9,4 кг амоналу. Підривник — ударна трубка обр. 1884 року або 13ГТ. При початковій швидкості 60 м/с максимальна дальність стрільби 180-мм міною становила 320 м. Також використовувалася чавунна міна вагою 10,65 кг (з шомполом), що містила 205 г тротилу. Дальність стрільби міною становила 170 м.

Цікавим зразком, що отримав широке поширення в російській армії в період першої світової війни був трофейний легкий німецький 9-см міномет (бомбомет) типу Г.Р. (германсько-російський). У 1915 році він був лише злегка модернізований генералом М. Ф. Розенбергом і запущений в серійне виробництво. У 1915-1917 рр. в Росії було виготовлено 12 519 9-см мінометів Г.Р.

Тіло міномета являло собою сталеву гладку трубу. На трубу надітий в гарячому стані казенник з поршневым затвором. Верстат складався з передніх і задніх залізних «ніг», з'єднаних між собою у цапф, а також в середині зчеплених тягою. Кут піднесення від 0 до 60° надавався стволу за допомогою градусної дуги, прикріпленої до правої цапфи. Платформа дерев'яна. У задній частині її був сталевий сошник. У передній частині платформи був шворень, за допомогою якого проводилося горизонтування міномета. Вага системи в бойовому положенні — 70,4 кг. При переході у похідне положення міномет знімався з дерев'яної платформи і встановлювався на залізні колеса. Платформа ж перевозилася окремо.

Стрільба велася фугасними мінами. Причому міна вставлялася з дула, а заряд — з казенної частини. Фугасна міна являла собою чавунний циліндр, заповнений тротилом і закритий чавунним дном. Вага міни — 3,3 кг, довжина — 152 мм. Міна споряджалася 0,72 кг амоналу. При заряді 55,5 г артилерійського або 46,5 г рушничного пороху початкова швидкість міни становила 101 м/с, а дальність — 700 кроків (близько 500 м).

Крім того, в боєкомплект входила парашутна освітлювальна міна вагою 1,43 кг. При заряді 102 г артилерійського пороху дальність польоту освітлювальної міни була 600 кроків (427 м). Час освітлення — 40-60 секунд. Розкривався парашут на відстані до 600 кроків.

Міномети і бомбомети періоду першої світової війни були досить примітивні. Вони мали невелику скорострільність і стрільба із них не завжди була безпечною. В офіційних російських настановах того часу категорично заборонялося передчасно відкривати вогонь, оскільки цим міномети раніше часу виявляли себе. Самостійно, незалежно від застосування артилерійських знарядь, їм дозволялося вести вогонь лише для того, щоб турбувати супротивника в період затишшя. При цьому рекомендувалося можливо частіше міняти вогневі позиції, щоб залишатися невразливими.

У 1916 році при знаменитому наступу французів на Соммі артилерійська підготовка була проведена



з використанням великої кількості мінометів. На кожний погонний метр німецьких окопів було викинуто від 230 до 360 кг мін. Досвід першої світової війни показав, що міномети повністю виправдали себе як потужна зброя навісного вогню.

1. Велика радянська енциклопедія. — М.: Радянська енциклопедія, 1969-1978.
2. Латухін А. Н., Міномети - М., 1970.
3. Молчанов Г. Г, Туркін П.І. Курс артилерії. Книга 5. Боєприпаси. - М., 1949.
4. Прохоров Б.А. Боєприпаси артилерії. - М.: Машинобудування, 1973.

**Ігор ПЕЧЕНЮК (Київ)**

### **ВІЙСЬКА 8-Ї РОСІЙСЬКОЇ АРМІЇ ПІВДЕННО-ЗАХІДНОГО ФРОНТУ В КИСЕЛІНСЬКОМУ БОЙОВИЩІ (до 100-річчя події)**

До початку червня російські війська Південно-Західному фронту діяли переважно успішно. 8-а армія наприкінці травня 1916 року мала вийти на рубіж Ковель – Володимир-Волинський – Порицьк – Мілятин. Однак австро-угорські війська на той час були значно посилені німцями. О. Брусилів посилив 8-у армію V-м Сибірським корпусом генерала М. Воронова, що прибув з Північного фронту, і змінив XL-й, який виводився у резерв.

Проте слушний момент на Волині було змарновано. 2(15) червня група генерала фон Бернгарді відбила атаку V-го Сибірського корпусу від Порицька і 8-й армії довелося відбиватися від шалених атак 18 австро-німецьких дивізій, переважно свіжих. Почалося 18-денне жорстоке оборонне Киселінське бойовище 8-ї армії генерала О. Каледіна з “групою військ Лінзінгена”.

На російському правому фланзі ворожі атаки були відбиті XLVI-м і XXX-м армійськими корпусами. В центрі – на річці Стоход – V-й Сибірський і XXXIX-й армійський корпуси стримували шалений натиск військ противника, а висунутий у бойову лінію XL-й корпус відбив 4-у австро-угорську армію. Ставкою відзначено звитяжну кінну атаку 7-го гусарського Білоруського полку на чолі з полковником графом Г. Зубовим 3 червня. У ньому гусари порубали 1-й і 11-й полки угорського гонведа поблизу с. Ощів, ліквідувавши прорив австро-угорської піхоти та захопили значну кількість полонених.

Найзапеклішого характеру бої набули на стику 8-ї та 11-ї армій, де лівофланговий VIII-й корпус генерала В. Драгомирова і правофланговий XLV-й корпус генерала М. фон Лаймінга з трудом стримували групу Фалькенгана.

Головнокомандуючий фронтом направив у 8-у армію щойно прибулий XXIII-й корпус, який відновив положення в її центрі, в XXXIX-у корпусі, тоді як щойно прибулий I-й армійський корпус мав змінити на Стоході виснажений боями V-й Сибірський.

Станом на 10(23) червня наступ німців було зупинено і положення 8-ї армії стабілізувалося. Втрати 8-ї армії в Киселінському бойовищі з 3 до 13 червня склали майже 40 тис. осіб (взято в полон 75 офіцерів, понад 11,5 тис. нижчих чинів), противник втратив майже 35 тис. (з них полоненими 150 офіцерів, понад 6,6 тис. нижчих чинів). 17(30) червня німецькі й австро-угорські війська і частини генерала фон Марвіца прорвали фронт VIII-го корпусу поблизу с. Ватин. 19 червня (2 липня) група генерала фон Бернгарді прорвала російський фронт, але контратакою 24-ї піхотної дивізії під Лівівкою фронт було відновлено.

Одночасно XXXIII-й і XL-й корпуси відбили атаку 4-ї австро-угорської армії. Одержавши підкріплення, генерал О. Каледін контрударом 21 червня (4 липня) відкинув генерала фон Марвіца на вихідне положення. План австро-угорського командування щодо оточення 8-ї російської армії було зірвано, а О. Каледін спільно з 3-ю армією Л. Леша перейшов у наступ на Ковель. Досягнувши ряду успіхів, О. Каледін примусив групу Лінзінгена 25 червня (8 липня) відвести свої війська за Стоход. 26 червня (9 липня) частини XXX-го і I-го Туркестанського корпусів форсували Стоход, але згодом були вибиті з позицій.

На початку липня О. Каледін отримав наказ наступати на Володимир-Волинський і 15(28) липня перейшов у наступ. У боях поблизу Киселіна і Пустомит 15(28) липня – липня (1 серпня) XXXIX-й і XXXIII-й корпуси успіху не мали. Одночасно у боях під Кошевом 15(29) липня XL-й і VIII-й корпуси розбили 4-у австро-угорську армію генерала Терстянського, яка втратила майже  $\frac{2}{3}$  свого складу. Під



Кошевом 8-а армія взяла в полон понад 9 тис. вояків, 46 гармат і просунулася вперед, але дійти до Володимира-Волинського не змогла.

Генерал О. Каледін відновив наступ лише 17(30) липня, коли австро-німецьке командування підтягнуло резервний корпус генерала К. Літцмана.

Наприкінці липня 3-й, 8-й арміям і групі генерала В. Безобразова (війська гвардії) поставили завдання – оволодіти Ковелем. Основний тягар ковельських боїв покладався на 3-ю й Особливу армії (перейменовані війська гвардії). На початку серпня О. Каледін отримав наказ наступати на Володимир-Волинський, його армія посилювалася IV-м Сибірським корпусом. 18(31) серпня в ході загального наступу Південно-Західного фронту О. Каледін здійснив атаку центром – XL-м і IV-м Сибірським корпусами. Але їх успіх поблизу Шельвова, Бубнова і Коритиць був нетривалим і положення було відновлене німецькою контратакою. 21 серпня (3 вересня) О. Каледін повторив атаку, але вона не дала бажаних результатів, а призвела лише до великих втрат.

Після серпневого наступу О. Каледін отримав з Особливої армії I-й і II-й гвардійські корпуси. 3(16) вересня за наказом О. Брусилова знову перейшов у наступ силами VIII-го, XL-го армійських, I-го і II-го гвардійських корпусів на Володимир-Волинський, але всі атаки російських військ по всьому фронту були відбиті. О. Каледін повторив атаку і зайняв Коритиці і Свинюхи, зазнавши при цьому величезних втрат – майже 30 тис. бійців проти 7 тис. у противника. 19 вересня (2 жовтня) О. Каледін разом з Особливою армією генерала В. Гурко знову перейшов у наступ на Ковель, але ця атака призвела до великих втрат і була зупинена.

Отже, головна мета бойових дій у травні-вересні 1916 року полягала в тому, щоб оволодіти Ковелем як важливим залізничним вузлом. І хоча операція виявилася незавершеною, її наслідки для подальшого ходу війни важко переоцінити. Для перемоги Держав Згоди відчайдушні дії російських військ мали величезне значення.

**Ростислав ПИЛЯВЕЦЬ (Київ)**

### **РОЗВИТОК ОПЕРАТИВНОГО МИСТЕЦТВА У НАСТУПАЛЬНИХ ОПЕРАЦІЯХ ПЕРШОЇ СВІТОВОЇ ВІЙНИ**

У роки Першої світової війни значний розвиток отримали всі складові воєнного мистецтва – стратегія, оперативне мистецтво і тактика. Вона наочно продемонструвала невідповідність багатьох передвоєнних поглядів на її характер, способи і форми ведення, поставивши командування армій всіх без винятку воюючих держав перед необхідністю вирішення нових проблем, які виникали. Війна відкинула колишні стратегічні теорії, що панували у XIX ст., про можливість завоювання перемоги шляхом розгрому противника в одному або декількох генеральних битвах. Тому результат війни визначився тільки в тривалій, напруженій боротьбі.

«Велика війна» склала важливий етап у розвитку зародженого на рубежі XIX–XX ст. (передусім, у російсько-японській війні 1904–1905 рр.) оперативного мистецтва. У ході її воєнних кампаній остаточно склалася *операція*, як сукупність боїв і битв, що проводяться оперативним об'єднанням за єдиним задумом і під єдиним керівництвом з метою вирішення певного оперативного або стратегічного завдання.

Маневрені операції 1914 р. відрізнялися великим розмахом. П'ять німецьких армій, прагнучи обійти фланг французьких військ, наступали на фронті 250 км і за один місяць просунулися на глибину до 400 км. У Галицькій битві чотири російські армії наступали в смугі 400 км, просунувшись за 33 дні на глибину до 200 км. Шість армій Антанти в операції на р. Марна наступали в смугі до 300 км і за 8 днів відкинули німецькі війська на 50 км. Середній темп наступу в маневрених операціях досягав 8–10 км на добу.

Прорив позиційного фронту був основною проблемою воєнного мистецтва у цій війні. Необхідність її вирішення призвела до появи або удосконалення та широкого використання в наступальних операціях артилерії, танків, авіації, автоматичної зброї та хімічних засобів.

Операції з прориву позиційного фронту мали різні форми: фронтальний удар на вузькій ділянці (12–15 км); удар на відносно широкій суцільній ділянці фронту (40–80 км); одночасний удар на ряді ділянок на широкому фронті. Остання форма операції виявилася найбільш дієвою, оскільки контрманевр противника з метою ліквідації прориву, що утворився, був украй утруднений. При цьому із завданням прориву позиційного фронту відносно успішно впоралося тільки російське командування у 1916 р. (Брусиловський прорив) і частково німецьке – під час наступу в Пікардії в 1918 р.

Тільки до кінця війни вдалося вирішити проблему організації прориву позиційної оборони шляхом масованих ударів піхоти, артилерії, танків і авіації. Але головне завдання – глибокий прорив і розвиток тактичного успіху в оперативний (з подальшим переходом до маневрених дій) – жодній стороні вирішити не вдалося. Проблема розвитку тактичного прориву в оперативний залишилася не вирішеною до кінця війни. Радіус дій бойової техніки тих років не виходив за межі тактичної зони. А внаслідок низького темпу просування військ противник встигав підводити резерви і нарощувати оборону швидше, ніж розвивався прорив.

Досвід війни показав, що позиційна оборона може бути прорвана лише за умови створення значної переваги над противником на напрямку головного удару, надійного її вогневого придушення, досягнення оперативної раптовості, нанесення потужного початкового удару, безперервного нарощування зусиль з глибини, організації тісної взаємодії всіх родів військ і спеціальних військ. Основними причинами невирішеності проблеми прориву були відносно низька якість або недостатня кількість технічних засобів боротьби (ураження) і відсутність наукової теорії бойового застосування нових засобів у наступальній операції.

Застосування на полях битв нових засобів боротьби розширило зміст завдань із забезпечення воєнних (бойових) дій військ. До розвідки, охорони, маскування, інженерного забезпечення, зв'язку, тилового забезпечення додалися протихімічний захист, протитанкова і протиповітряна оборона. Окремою складовою частиною воєнних дій стало оперативне забезпечення – комплекс заходів зі створення умов для успішного виконання завдань, за призначенням, військами (силами), тобто виконання операцій.

**Іван РУДЯНИН, Тетяна ЯЦЕЧКО-БЛАЖЕНКО (Луцьк)**

### **КРЕМЕНЕЦЬ ТА КРЕМЕНЕЦЬКИЙ ПОВІТ У ПЕРІОД ПЕРШОЇ СВІТОВОЇ ВІЙНИ**

Перша світова 1914 – 1918 рр. з її тотальним характером ведення бойових дій стала першою серйозною руйнівною подією новітньої історії України. В останній третині XIX – на початку XX ст. швидко зростали суперечності між Російською імперією та її майбутніми головними противниками (Німеччиною, Австро-Угорщиною, Туреччиною) у Першій світовій війні. На жаль, головним театром воєнних дій стала територія України, перетворившись на поле битв для військ ворогуючих сторін. Події Першої світової війни завдали мешканцям Волині, так і Кременеччини, значних втрат та збитків. А це в свою чергу позначилось на соціально-економічному факторі в регіоні. Так склалося, що Кременець знаходився в прифронтній смузі. Лінія фронту проходила по північно-західній частині міста.

До складу Кременецького повіту входили волості: Білокриницька, Борецька, Вишневецька, Дедеркальська, Шумська, Бережецька, Почаївська, Олексинецька, Заруденська, Борсуківська, Вишгородська, Радивилівська та Білозірська [4]. Густота населення жителів повіту на 1912 рік – 83,3 чол. на кв. версту. Чисельність жителів міста на 1913 рік – 22 770 (по станах: дворян – 1686, міщан – 20151, селян – 308, іноземних підданих – 39, інших – 254; за національністю: росіян – 6, українців – 11111, поляків – 2485, німців – 26, євреїв – 8964, чехів – 160, турків – 3, інших – 15.) [5, 111].

Станом на 19-20 липня 1914 р. було мобілізовано 2826 нижніх чинів: 723 до складу 42-го Якутського піхотного полку, 821 – 311-го кременецького піхотного полку, 529 – 11-го паркового артилерійського дивізіону у Рівне, 101 – 21-го саперного батальйону у Рівне, 9 – у вільнонайманий транспорт (Новоград-Волинський), 3 – 10-у повітроплавальну роту (Бердичів), 12 – 8-му залізничну батарею (Київ), 8 – запасний понтонний батальйон, 11 – Чорноморський флотський екіпаж (Севастополь), 27 – Луцький місцевий лазарет, 62 – на інтендантські склади, 15 – 11-у кінно-артилерійську дивізію, 37 – 10-й запасний батальйон. У наступні дні мобілізовані відправлялися на збірні пункти, попередньо проходячи медкомісію у Кременці. При незначних порушеннях здоров'я призовники відправлялися у Кременецьку єврейську та земську лікарню [5, 112].

Особливо руйнівним видався період 1915 – 1916 рр. Вздовж р. Ікви тривалий час стояли війська двох воюючих армій. На правому березі були російські війська, а на лівому австро-німецькі. Війна, у вир якої було втягнуто мільйони людей, у тому числі українців по обидва боки фронту, вимагала величезного напруження суспільних сил. Так простежуючи мобілізацію, стає відомо, що в російській армії знаходилось 4,5 млн. чоловік, які були етнічними українцями, а це в свою чергу становить від її числа 35 %. На противагу цій цифрі, 200 тисяч українців знаходились в рядах австрійської армії. На фронті перебувало 61 % працездатних чоловіків із сільської місцевості [7, 124].

Навесні 1915 року переважна більшість населення Кременецького повіту на тривалий час була евакуйована в глибину території Російської імперії. До речі, на той час в повіті проживало близько 220 тисяч мешканців. Найбільш відчутно в цьому році війна «вдарила» по малозабезпечених верствах, які проживали в селі. Саме тому, в цей період майнова диференціація набуває найбільш великих форм та розмірів.

Вищезгадані події та процеси створили сприятливе підґрунтя для того, щоб на початку війни на Кременеччині відбулися масові антивоєнні виступи робітників і селян, які були призвані до армії. По всьому повіту зростало незадоволення населення у зв'язку з дорожнечею та нестачею необхідних для життя речей, зокрема продуктів харчування, предметів першої необхідності. До прикладу, у 1915 році ціна на сіль, дорівнювала 2 карбованці за пуд солі (16кг), що в порівнянні із цінами, які були зафіксовані у 1913 році складало удвоє більше [1, 210].

Подальший розвиток воєнних дій сприяв спорудженню фортифікаційних об'єктів на території краю. Цим процесом в ці роки керував російський капітан Д. Карбишев. Як довідуємося зі спогадів, він деякий час квартирував у с. Лопушно, неподалік м. Почаєва.

В червні 1916 р. на території Кременеччини, як і в багатьох інших повітах Волині, був здійснений, в результаті успішної операції прорив генерала О. Брусилова. До речі, одна з вузлових ділянок проведення знаменитої військової операції знаходилась під м. Кременцем. Під час воєнних дій край зазнав значного руйнування, так, ряд сіл в повіті було знищено до тла. Жителі, які поверталися до рідних місць після евакуації, побачили жахливі картини спустошень своїх рідних осель. Життя потрібно було відбудовувати заново [6, 116].

Лютнева революція 1917 р. проголосила повалення в Росії монархії Романових, яка проіснувала понад триста літ. Почалася нова ера бурхливих перемін в житті кременчан повіту, та усієї України. В Кременці почала діяти повітова земська управа, головою якої було обрано В. Казіна, який був одним із її організаторів та громадсько-політичним діячем. До її складу увійшов адвокат Б. Козубський – член Української революційної партії. В цей період в місті починає своє функціонування міська управа і дума. Головою Кременецької міської думи у 1917-1919 рр. був згаданий вище Б. Козубський (член Центральної Ради). Деякий час саме він очолював і повітову управу. Саме, завдяки йому, пізніше у 1919 році були підписані і випущені в обіг кременецькі банкноти номіналом 1, 3, 5, 10 крб.

Війна продовжувалась, а ситуація в краї ускладнювалася з кожним днем. Річ у тім, що на Волині, в тому числі і на Кременеччині, діяло три форми влади: російський Тимчасовий уряд О. Керенського, російські Ради робітничих і солдатських депутатів (згодом до них приєдналися ще й селянські Ради). З 17 березня 1917 р. почали урядувати органи Української Народної Республіки, повітова та міські управи. Членом Центральної Ради від Кременеччини був Б. Козубський, роки життя 1886-1953. Він був також обраний делегатом на Український національний конгрес 21 квітня 1917 р. На Всеукраїнський селянський з'їзд, який проходив в період 10-16 червня 1917 р., до Центральної Ради були делеговані Л. Галькер та Ф. Рудий [10, 270].

Раніше, а саме в травні 1917 р. в місті Кременці відбувся повітовий селянський з'їзд, який прийняв резолюцію, в якій проголошувалась вимога: землю передати в руки тим, хто її обробляє. На з'їзді була також прийнята низка інших важливих рішень, головною метою яких було розв'язання складного селянського питання, яке загострилось на той момент. До речі, один з рідкісних примірників цієї резолюції зараз зберігається у фондах Кременецького краєзнавчого музею.

На загал обстановка в Кременці та повіті на переломі 1917-1918 рр. була надзвичайно складною, адже вона посилювалася тим, що у місті знаходився штаб Південно-Західного фронту XI російської армії. Тут активно розгорнули свою діяльність більшовики на чолі з М. Кириленком, який був головою армійського комітету та Г. Чудновським. Разом із своїми прибічниками вони прагнули за всяку ціну встановити в місті більшовицькі органи влади, які проявлялись би у формі диктатури пролетаріату. Завдяки їх зусиллям наприкінці грудня 1917 р. у Кременці був влаштований з'їзд солдатів XI російської армії.

У жовтні (за старим стилем) 1917 р. в Росії більшовицькими силами був здійснений державний переворот. Висунувши ряд демагогічних лозунгів «Вся влада Радам!», «Фабрики і заводи – робітника!», «Земля – селянам!», «Мир – народам!» [2, 340].

Одночасно із вище згаданими подіями, в Центральній Раді не було згоди. Замість того, щоб зміцнювати державу, військові сили, вели безплідні розмови та дискусії по вирішенню своїх внутрішніх питань. В складних умовах, Центральна Рада УНР 22 січня 1918 р. проголосила Україну вільною, самостійною державою, що прискорило відкриту агресію радянської Росії, проти України. На початку лютого більшовицькі війська під командуванням колишнього царського підполковника Муравйова

розпочали наступальні операції. У трагічному бою під Крутами серед героїв, які самовіддано бились проти численних російських військ Муравйова був і виходець із Кременеччини, а саме з с. Горинки – студент Київського університету св. Володимира М. Лизогуб. На жаль, як і усі інші він загинув, захищаючи молоду незалежну українську державу.

26 лютого 1918 р. Кременецький повіт, як і значна частина України був окупований німецькими кайзерівськими військами. На долю кременчан в цей період випали нелегкі випробування. Окупанти забирали у простого люду продукти харчування, худобу, далі вагонами вивозили це все до Німеччини. До того ж на людей накладали непосильну контрибуцію. Найменший супротив з боку мирного населення карався не тільки ув'язненням, а й смертю. У наказі німецького коменданта Кременця говорилося, що за будь-який непослух з боку людей, їх буде покарано негайно і жорстоко. Польські поміщики Волині звернулися до німецького командування з проханням повернути їм колишні земельні володіння, запровадити примусову працю українських селян у панських маєтках.

Не дивлячись на тиск, селянам вдавалося виявляти непокору окупантам. На жаль, їх протести дуже жорстко переслідувалися із застосуванням сили зброї воєнного часу. Німці панували в Україні до середини грудня 1918 р., тобто увесь період існування гетьманату П. Скоропадського, який був проголошений в кінці квітня 1918 р. Окупанти роззброювали синьожупанників та січових стрільців, допомагаючи, силам П. Скоропадського.

18 грудня 1918 р. було проголошено новий уряд України – Директорію, а 22 грудня на територію Волині вступили війська Головного отамана Симона Петлюри. У Кременці, як і у всьому Кременецькому повіті, була відновлена влада Української Народної Республіки.

Хоча період становлення української державності у Кременеччині був не тривалий, але в галузі культури та освіти було зроблено чимало. Почали працювати українські школи, насамперед у провінції. Влітку 1918 р. в Кременці була відкрита українська гімназія імені І. Тешенка, який був Міністром освіти УНР. Першим директором гімназії став С. Міляшкевич, який на протязі більше десяти років стояв на чолі цього навчального закладу. Гімназія розпочала свою діяльність як державна і була єдиною українською середньою школою на весь великий повіт. Кілька століть (від середини XVII ст.) місто не мало середньої школи з рідною мовою навчання ні під польською, ні під російською владами. Відтепер цій дискримінації був покладений край. Мовою викладання, це було на державному рівні вирішено, стала українська [8, 9].

Викладачі гімназії робили все для того, щоб максимально навчити і виховати своїх учнів як знаючих і національно свідомих патріотів рідного краю. Серед них необхідно згадати кременчан К Міляшкевич, В. Кавуна, В. Куца, В.Гнажевського.

Безумовно, що одним із важливих осередків духовності для молоді на Західній Україні в 1918 р. стає Кременецька духовна православна семінарія. Викладачами її були М. Кобрин, В. Біднов, Л. Данилевич. На той час це був єдиний духовний український заклад, який виховував десятки юнаків в дусі патріотизму і релігійності, християнської моралі. Культурне життя Кременеччини, не зважаючи на перешкоди, в період Першої світової війни розвивалось інтенсивно. Одним із проявів цього повіту процесу було збільшення числа народних шкіл, які діяли в багатьох селах Кременецького. На долю вчителів випало формування поняття національної свідомості в учнів.

Одним із перших вогнищ національного відродження в Кременецькому повіті і на Волині був просвітянський рух. В 1918 році філія «Просвіти» була організована в Кременці. Як інституція національного характеру «Просвіта» цікавилась долею української освіти та православної церкви, адже саме просвітяни домоглися відкрити в 1918 році вище згадану українську гімназію. Щодо нормалізації життя краю активну діяльність розгорнули Кременецька повітова та міська управи. Інтереси мешканців повіту в столиці України Києві відстоювали члени Центральної Ради від міста Б. Козубський, Л. Галькер та Ф.Рудий [9, 44].

Війна скінчилась 11 листопада 1918 р. підписанням перемир'я між ворогуючими країнами. Але український народ ще довго не міг отямитись від величезних людських та матеріальних збитків. Війна завдала непоправних втрат пам'яткам історії та культури на не лише на Кременеччині, а й по всій території України, де проходили руйнівні бої. Тому можна вважати, що Перша світова війна була страхітливим злочином перед людством.

Серед пам'яток Першої світової війни на Кременеччині, які збереглись до наших часів, можна назвати цвинтар XIX ст., який знаходиться на виїзді з міста Кременця на Королівський міст, у полі між цукровим заводом та річкою Ікрою, за сто метрів від дороги. Він належав кременецькому гарнізону російської армії. Під час війни, саме тут були поховані воїни, які загинули в червні 1916 р. під час проведення знаменитої військової операції, відомої як Брусиловський прорив.

Подія Першої світової війни присвячена одна із експозицій Кременецького краєзнавчого музею.

У вітринах представлені численні документальні матеріали, фото, карта, на якій відображено хід воєнних дій на східному фронті. З речей подано артилерійський тесак, каски, фляги. Цікавим експонатом є колючий дріт, знайдений на місці окопів, де під час війни знаходились позиції російської армії. Становить інтерес експозиція матеріалів, які висвітлюють питання розвитку культури та освіти Кременеччини в кінці XIX – на початку XX ст. Відомо, що на початку війни в Кременці діяло кілька навчальних закладів, серед них комерційне, жіноче та чоловіче училища, духовна семінарія, двокласне міське училище, кілька початкових шкіл. У вітринах, як свідчення, зберігаються підручники та навчальні посібники того часу, написані російською мовою. Мистецтво краю того часу пов'язане було з іменами Т. Сафонова, А. Лазарчука, А. Ждахи, М. Пимоненка [10, 240]. Так в експозиції музею, представлені їх портрети, мистецькі роботи, репродукції картин. На жаль, усі ці матеріали є нікими свідками і постійним нагадуванням про ті далекі і жахливі події.

1. Зайончковский А.М. Первая мировая война — СПб.: ООО «Издательство «Полигон», 2002. — 878 с.
2. Залесский К.А. Кто был кто в Первой мировой войне / К. А. Залесский. — М.: ООО «Издательство АСТ»: ООО «Издательство Астрель», 2003. — 894 с.
3. Кременець: Туристичний путівник. — Тернопіль: Збруч, 2005. — 50 с.
4. Кременеччина у першій світовій війні. — Режим доступу: [http://history.kremenets.net.ua/index.php?option=com\\_content&view=article&id=54:2011-12-27-09-44-37&catid=36:firstwar&Itemid=54](http://history.kremenets.net.ua/index.php?option=com_content&view=article&id=54:2011-12-27-09-44-37&catid=36:firstwar&Itemid=54).
5. Памятная книжка Волынской губернии на 1914 год. — Житомир: Издание Волынского губернского статистического комитета, 1915. — С. 111–112.
6. Памятная книжка Волынской губернии на 1917 г. — Житомир, 1916. — С.116.
7. Реєнт О. Основні напрямки дослідження Першої світової війни в українській історіографії / О.П.Реєнт / Над Дніпром і Віслою: Україна і Польща в Європейському вимірі – минуле і сучасність. — К. — Торунь, 2002. — Вип. 1. — С. 123-126.
8. Реєнт О. Перша світова війна і Україна: історико-теоретичні аспекти вивчення проблеми / О.П.Реєнт / Проблеми історії України XIX – початку XX ст. / НАН України, Інститут історії України. — К., 2002. — Вип. 4. — С. 5-11.
9. Собчук В. Перлина в короні України: Кременець. — Кременець: Видавець Томчук В.Ю., 2005. — 56 с.
10. Чернихівський Г.І. Кременеччина від давнини до сучасності. — Кременець: Папірус, 1999, — 320 с.

**Павло САВЧУК (Луцьк)**

## БРОНЕПОЇЗД “ХУНХУЗ” НА КІВЕРЦІВЩИНІ

В роки Першої світової війни в районі бойових дій Південно-Східного фронту на Волині використовувалася нова військова техніка – бронепοїзди.

Ще до 1913 року було розроблено дві моделі: інженера К.Б.Крома та генерал-майора М.В.Колобова. До 1915 року побудовано і перебувало в експлуатації 5, з яких 4 так званого “генеральського” типу знаходилися на озброєнні російської армії: Бронепοїзд “Хунхуз” при 1-му Сибірському залізничному батальйоні, “Святий Георгій Побідоносець” при Особистому Його Імператорської Величності залізничному полку, “Витязь” при 1-му залізничному батальйоні та “Генерал Скобелев” при 1-му Туркестанському залізничному батальйоні [2].

Будівництво цих бронепοїздів було доручено 4-й роті капітана Данієля 2-го Заамурського залізничного батальйону 2-ої Заамурської залізничної бригади під командуванням генерал-майора Михайла Колобова. Роботи велися в Київських головних майстернях Південно-Західної залізниці при активному сприянні їх начальника інженера Нечая [3].

Будівництво велося надзвичайно високими темпами - на спорудження одного бойового складу в середньому йшло 16 днів.

Першу броньоновану машину було введено в експлуатацію 1 вересня 1915 року. Вона дістала назву “Хунхуз” ( Honghuzi) – в “пам’ять” бандитів, які часто нападали на Китайську військову залізничну дорогу (КВЗД) у 1900-1902, 1904-1905 рр. [4]. Верховний головнокомандувач великий князь Микола Миколайович залишився задоволений, оглянувши техніку, виніс подяку капітану Данієлю, нижчі чини роти удостоїлися грошових винагород.

“Генеральський” бронепοїзд складався з бронепаровоза серії Ов (прозваного “Овечкою”) та двох

однакових двохосьових бронеплощадок з кулеметними казематами, в яких встановлювалися по 6 кулеметів “Максим” та башнеподібні гарматні установки з трьохдймовою гірською гарматою зразка 1904 року. Товщина броні сягала до 6 мм на вертикальних і до 4 мм на горизонтальних поверхнях. Бронеплощинки були оснащені також системою парового опалення, тепло- і шумоізоляцією (20-мм шар пробки і 6-мм фанера). Команда складалася з 94-х чоловік, з них 4 - офіцери, і для яких, як вважалося, були створені “досить комфортні умови для бойової роботи” [2]. Командир бронепоезда керував діями екіпажа із постережної башні паровоза. Для зв’язку використовувалися електрична сигналізація, рупори та дзвінки.

2 вересня 1915 року “Хунхуз” передали 1-му Заамурському залізничному батальйону, а 9 вересня, після поповнення його команди артилеристами 1-ої резервної гірничо-артилерійської батареї, бронепоезд під командуванням поручика Кропивникова відбув на фронт, на залізничну лінію Ковель - Сарни. Зупинився на станції Рудочка (нині станція Цумань).

Ввечері 23 вересня команда отримала завдання підтримати наступ 408-го полку 102-ої піхотної дивізії 39-го армійського корпусу 8-ої армії генерала Олексія Каледіна. Провели розвідку шляху аж до передових окопів австрійців. О 4 годині ранку 24 вересня потяг тихим ходом рушив до ворожих позицій. Вікривши фланговий огонь з кулеметів та передньої гармати, “Хунхуз” змусив ворога з великими втратами спішно залишити позиції першої, а слідом і другої лінії оборони. Але сталося непередбачуване: неброньована платформа попереду поїзда, прорвавши передніми колесами колючі загородження, попала в непомічені із-за насипу ходи сполучення австрійців. За наказом поручика Кропивникова платформу відчепили і бронепоезд почав рухатися назад. Однак, важким снарядом ворожих гармат залізничні колії були пошкоджені, задній броневагон зійшов з рейок. “Хунхуз” залишився відрізаним, став зручною мішенню. Після попадання снаряда в передній вагон загинули командир артилерійського взводу штабс-капітан Лазарев і 4 артилеристи. Всього бій тривав 40 хвилин. За цей час, як доповідав у своєму рапорті поручик Кропивников, команда бронемашини використала з передньої гармати 73 снаряди, з кулеметів – 58500 патронів [3].

Розбитий бронепоезд простояв між австрійськими траншеями до початку 1916 року. В ніч з 11 на 12 січня команда поручика Пашкевича зуміла відновити колію і вивести задню площадку. Повністю потяг був виведений зі станції Рудочка під час літнього Луцького прориву. З огляду на недоцільність відновлення, технічна комісія відправила його на металобрухт.

Коли фронт стабілізувався, активність броньовиків знизилася. Можна було зайнятися їх ремонтом. Два типові поїзди перевели на Західний фронт.

1. “Генерал Анненков” [Електронний ресурс]. – Режим доступу: <http://arsenal-info.ru/b/book/3151508101/39>. – Назва з екрана.

2. Колобов Михаил Викторович [Електронний ресурс]. – Режим доступу: <https://ru.wikipedia.org/wiki>. – Назва з екрана.

3. Коломиец М. “Хунхузы” генерала Колобова [Електронний ресурс]. – Режим доступу: <http://arsenal-info.ru/b/book/3151508101/38>. – Назва з екрана.

4. Широкоград А.Б. Чудо-оружие Российской империи [Електронний ресурс]. - <http://regiment.ru/Lib/A/36/10.htm>. - Назва з екрана.

Сергій СИДОРОВ (Київ)

## РОЗВИТОК ТАКТИКИ НАСТУПАЛЬНОГО БОЮ В РОКИ ПЕРШОЇ СВІТОВОЇ ВАЙНИ

Поява вогнепальної зброї призвела до вдосконалення бойових порядків. З одного боку зародилася лінійна тактика, з іншого – отримала розвиток польова оборона, яка поступово перетворилася в траншейшу позиційну. За період війни її глибина збільшилася майже в 10 разів від 1,5–2 до 15–20 км, що забезпечувало послідовний опір на обладнаних позиціях, нанесення контратак та проведення контрударів, здійснення маневру силами та засобами в її глибині. Головною проблемою Першої світової війни став прорив позиційної оборони.

Тактика наступального бою будувалася на поєднанні атак з фронту з охопленням флангу противника, прагненні досягнути тісної взаємодії між частинами та підрозділами, піхотою та артилерією. Основою бойового порядку став стрілецький цеп.

Бойове шиккування хвилями із ешелонованих цепів збільшувало глибину та пробивну силу. Але “удар грудиною” у щільній цепі ліній вів до великих втрат та дозволяв здійснювати лише прямолінійний маневр. Головним недоліком було те, що піхота не могла повністю використати свої вогневі засоби, кулемети та міномети. Вони знаходилися позаду, проміжків для стрільби у бойових шиккуваннях не передбачалося.

Для подолання позиційної оборони необхідно було суттєво посилити силу вогневого впливу на оборону противника, застосувати такі засоби та прийоми дій які б забезпечували, достатню ударну силу, високі темпи наступу, але при цьому на порядок знизити втрати. Ці стало можливим завдяки застосуванню нових засобів ураження та нової тактиці дій, яка отримала назву групової. Групової тактиці бою відповідав і груповий бойовий порядок. Його виникнення було пов’язано з бойовим застосуванням колективної зброї – важких та ручних кулеметів, легких гармат, мінометів та танків.

Сутність групового бойового порядку полягала в тому, що піхота стала вести бойові дії не ланцюгами, а невеликими (1–2 відділення) групами, кожна з яких концентрувалося навколо важких кулеметів, гармат супроводження, мінометів і т.д., а у західноєвропейських арміях (англійської, французької) навколо танків. Ці групи розгорталися у цеп тільки при атаці вогневих точок або вузлів опору противника. Бойовий порядок підрозділів, частин та з’єднань став ешелонуватися в глибину.

Групової бойовий порядок мав кращий маневреність, дозволяв, в залежності від обстановки, придушувати або обходити опорні пункти та вогневі точки противника.

Головним було те, що хвилі – тобто ланцюги солдатів, що рухалися одна за одною, стали не основним інструментом прориву оборони, а допоміжним. Головну роль стали грати невеликі групи солдатів з вузькоспеціалізованими завданнями, які діяли у взаємодії з “хвилями” – ланцюгами. Їх головне завдання зводилося до добивання противника, що був дезорганізований діями малих груп. Така “самобутня тактика бою” ґрунтувалася на поєднанні ударів великих та малих загонів.

Пошук шляхів захисту піхоти та протидії убивчому вогню кулеметів призвів до появи на полі бою танків, які були не тільки захищені від куль, мали можливість зблизитися з окопами та траншеями противника, але і своїм кулеметними озброєнням були спроможні придушити його вогневі точки.

Танки використовувалися як “піхотний таран”, головними завданнями були супроводження піхоти, придушення кулеметів, затоптування дровових загороджень, перехід через передові окопи противника.

Таким чином, у протистоянні щільного автоматичного, артилерійського вогню та траншейної позиційної оборони бойовий порядок піхоти в роки Першої світової війни поступово пройшов шлях від стрілецьких цепів до хвиль цепів, а потім до бойових груп, а тактика наступального бою до “групової тактики” або „тактики просочування”.

Завдяки широкому застосуванню нових засобів збройної боротьби у поєднанні зі змінами тактичних форм поступово була вирішена і проблема прориву позиційної глибоко ешелонованої оборони противника.

**Олександр СКРЯБІН (Київ)**

### **БОЇ ВІЙСЬК РОСІЙСЬКОГО ПІВДЕННО-ЗАХІДНОГО ФРОНТУ НА СТОХОДІ (липень – серпень 1916 року)**

Наступальна операція 1916 року російського Південно-Західного фронту умовно ділиться на два окремих етапи. З точки зору воєнного мистецтва найбільш відомим є перший етап (04.06 – 13.07.1916 р.), коли війська фронту під керівництвом генерала О. Брусилова здійснили прорив австрійського фронту, захопили Луцьк і низку територій противника. Завершився етап виходом військ до річки Стохід і закріпленням за собою ділянки її східного берега від Любашева до залізниці Ковель “ Луцьк. 11 липня Брусилов зупинив загальний наступ на цьому напрямку, оскільки спроби форсувати річку з ходу виявилися невдалими. Резерви були витрачені, війська зазнали втрат, а 8-ма армія, яка зробила прорив, розтягнулася в двох напрямках.

Перехід до наступного етапу вимагав у командування фронту і відповідно Ставки певного часу. З одного боку, вони мали зібрати резерви для подальшого наступу, а з іншого “ треба було визначити його головний напрямок. Другий аспект вимагав узгодженості дій інших фронтів.

Остаточним стало рішення про наступ на Ковельському напрямку, який передбачав форсування річки Стоход і створення за нею плацдарму, достатнього для проведення штурму Ковеля. Виконати завдання мала щойно створена Ставкою Особлива армія, укомплектована військами гвардії, а також і 1-м і 30-м корпусами 8-ї армії.



Втрата австрійцями Ковеля створювала оперативний розрив між німецькими і австро-угорськими оборонними рубежами на дві окремі частини. Щоб не допустити цього, німецьке командування вже у травні стало перекидати сюди з інших фронтів свої відбірні дивізії і вкраплювати їх між австрійцями на загрозливих напрямках. За час оперативної паузи германці побудували з розрізнених тилкових позицій потужний укріпрайон. Водночас, з-під Вердена сюди прибули головні сили авіації, які захопили панування в повітрі і забезпечили свободу дій для розвідників і коректувальників вогню.

28 липня росіяни розпочали наступ. У деяких місцях вони прорвали фронт і захопили позиції у пунктів Раймісто, Ясенівка, Курган, Щурин, Тристеня. Терплячи великі втрати гвардійці дійшли до верхньої течії Стоходу на фронті Майдан “ Вітоніж. Бої продовжувалися наступного дня, але важка прохідність болотистої місцевості під зосередженим вогнем противника зупинила просування військ. Центр ваги перемістився на 1-й і 30-й корпуси, які зуміли відкинути війська противника у вигині річки на північному сході від залізниці Ковель “ Луцьк і вийшли на лінію: Рудка Миринська – Велецьк “ Кухари.

У цей час гвардія намагалася заволодіти селищем Вітоніж і укріпленнями поблизу Ловищенського дефіле, однак доступні місця для атак виявилися заздалегідь укріпленими позиціями німців. Аналіз численних спогадів учасників тих подій відтворює трагічну для росіян картину: рух перебіжками був ускладненим через суцільні болота, тому стрілецькі ланцюги пересувалися вкрай повільно. Рукава річки виявилися глибокими, в яких тонули солдати і офіцери. Стало неможливим виносити поранених, а здорові піхотинці розстрілювалися німцями як мішені в тирі.

Позначилося, те що під час оперативної паузи германці вміло розставили артилерію, яка заздалегідь пристрілялася по районам імовірних атак противника. Російська артилерія була переважно легкою і не могла вести контрбатарею боротьби, оскільки німецькі гармати розташовувалися поза зоною їх дії.

Деяким підрозділам все-ж таки вдавалося досягти протилежного берега, але під натиском німців нечисленні ряди гвардійців незабаром відкочувалися назад. У таких умовах Особлива армія здійснила ще ряд атак 9 і 10 серпня, проте успіху вони не мали і звелися лише до посиленої розвідки. У результаті цих боїв Стоход вдалося форсувати лише окремим підрозділам у селищ Тристеня і Вітоніж, але сил для подальшого наступу вже не вистачило.

Втрати на Стоході виявились значними “ 48 813 солдатів і офіцерів, з яких понад 30 тисяч осіб втратили елітні гвардійські частини. Винуватцем невдалого наступу був виставлений командувач Особливої армії генерал В. Безобразов з своїм штабом, хоча очевидним є той факт, що провина за провальний наступ, лежала на керівниках Ставки і фронту, які під час планування наступу обрали місце нанесення головного удару в непристосованих для цього умовах місцевості.

Вже 11 серпня дії військ цієї армії були зупинені, а вона передана Ставкою в оперативне підпорядкування Західного фронту, якому і було доручено взяти Ковель. Однак, вже 2 вересня, командуючий Західного фронту генерал О. Еверт переконав керівництво Ставки в неможливості виконання даного завдання через складні умови місцевості.

Таким чином, наступ військ Південно-Західного фронту на Стоході пройшов у формі атак проти сильно укріплених противником болотистих дефіле і після чотирьох днів боротьби закінчився не досягнувши поставленої мети. Окрім природних умов місцевості, основними причинами по яким задача прориву не була виконана можна вважати неузгодженість дій фронтів, відсутність раптовості наступу і нездатність російської артилерії подавити оборону противника на велику глибину.

**Раїса ТИШКЕВИЧ (Сарни)**

## **ПОДІЇ ПЕРШОЇ СВІТОВОЇ ВІЙНИ НА ВОЛИНСЬКОМУ ПОЛІССІ**

Напередодні Першої світової війни Волинська губернія, куди входила й Рівненщина, з економічного погляду була однією з найвідсталіших в Україні, залишалась глухим аграрним краєм. Тут працювали такі підприємства: по виробництву мила, свічок, черепиці, цегли, млини, тартаки та невеликі кустарні майстерні – столярські, кушнірські, ковальські, кравецькі, шевські. Основними промисловими підприємствами Рівного були механічний, цегляний, цукрові заводи, пивзавод, тютюнова та сірникова фабрики, млин. Економічне становище населення Волині з кожним роком погіршувалося. Робочий день збільшувався, реальна заробітна плата зменшувалася. З початком Першої світової війни Рівне стає прифронтовим містом, згортається торгівля та промислове виробництво, багато установ евакуюється на схід, подалі від фронту. Загальна частка українців у населенні України становила понад дві третини. За національним складом

### Схема № 9.

Наступление Юго-Западного фронта с 22 мая по 1 августа 1916 г.



село було переважно українським, місто — багатонаціональним, здебільшого російським і єврейським, а на західноукраїнських землях — польським і єврейським. У руках представників цих національностей здебільшого перебували міська промисловість, торгівля, ремесло та фінанси. [7]

Одразу після початку Першої світової війни українські землі перетворилися на театр бойових дій або прифронтову зону між російською армією та військами австро-німецького блоку.

Під час Першої світової війни українці становили близько третини складу російської армії. З українців складалася більшість елітних бойових підрозділів імперії. Російське командування позитивно ставилося до них і допускало створення частин, в яких українці становили більшість особового складу, вважаючи, що створення таких частин сприятиме піднесенню їхнього бойового духу.

На території діяв російський Південно-Західний фронт, до якого у 1916 р. додався ще й Румунський. У серпні – вересні 1914 р. російські війська, відбивши наступ австро-угорських армій, спрямували свій удар на Галичину. Ця операція отримала назву Галицька битва. У результаті цієї грандіозної битви російська армія оволоділа Східною Галичиною, Північною Буковиною та вийшла до Карпатських перевалів. Російські війська вступили до Львова, Чернівців.

Наступним успіхом російських військ стала облога фортеці Перемишль, яка капітулювала 22 березня 1915 р. У результаті були взяті в полон ще 120 тис. австрійців і захоплені 400 гармат. На завойованій території російська влада встановила свій режим., я . Так, у Галичині закривались українські школи та інші навчальні заклади, культурні організації, запроваджувалися російська мова і російське законодавство. Почалось обернення греко-католиків у православ'я. Майже всіх представників української еліти, які залишилися в краї, а також верхівку греко-католицької церкви на чолі з митрополитом А. Шептицьким вивезли вглиб Росії. Відбулись єврейські погроми.

Російська окупація тривала до весни – літа 1915 р. Крім Галичини, австро-німецькі війська під час наступу 1915 р. окупували Західну Волинь, Холмщину, Берестейщину з містами Луцьк і Дубно. Наступ австро-німецької армії призупинився на лінії Кам'янець-Подільськ – Тернопіль – Кременець – Дубно.

Війна розколола українські політичні сили і цим ослабила український рух. Партії Західної України активно підтримували уряд Австро-Угорщини і Німеччини у війні з Росією, сподіваючись, що у разі поразки Росії держави-переможці допоможуть українцям створити самостійну державу. Партії Наддніпрянської України поставилися до війни неоднозначно. Більшість українських партій, у т. ч. частина УСДРП на чолі з Симоном Петлюрою підтримали Росію у війні; частина УСДРП на чолі з Володимиром Винниченком засудила війну і виступила за поразку Росії. Найбільш вороже налаштовані щодо Росії соціалісти (УСДРП, “Спілка”) емігрували до Західної України і створили у Львові 4 серпня 1914 р. Союз Визволення України - СВУ. Серед них – Дорошенко, Донців, Меленевський, Залізник, Жук. Своєю метою СВУ проголосив утворення самостійної української держави і для її досягнення вирішила співробітничати з Німеччиною та Австрією проти Росії. Держави, в інтересах яких проливали свою кров українці, мали агресивні плани щодо України, ігнорували українські національні інтереси, прагнули використати воєнне становище, щоб назавжди покінчити з національно-визвольним рухом українців [8].

Голод, епідемії, інфекційні хвороби – усе це призвело до нових виступів робітників. У 1915 р. знову застрайкували залізничники, вимагаючи від уряду припинення війни, забезпечення населення продуктами харчування, роботою. Вже після першого року війни серед пересічних громадян назріває невдоволення перебігом воєнних дій. Війна прийшла на терени Волинської й Подільської губерній. Масштабно ширяться випадки ухилення населення від мобілізації. Навесні 1915 року змінюється ситуація на фронті на користь Центральних держав і російські війська виявилися неготовими до прориву австро- угорськими та німецькими військами оборони Горлице – Таранов і змушені були відступати і зайняти оборону Холм-Володимир Волинський- Броди- Бучач [6].

Відступаючи на схід, російські війська на своєму шляху руйнували панські маєтки, палили села. Йшла евакуація державних установ та органів місцевої влади. Не достатньо було коштів на фінансування армії.

На початку біта 1915 року Волинську губернію стали наповнювати біженці Галичини. Вони пересувались разом з майном на підводах. Виселені вони були з Голодецького району в Луцький повіт за розпорядженням генерал – губернатора Галичини Г. Бобринського. Цих переселенців спочатку розміщали в районі Луцька, Володимир –Волинського, потім в таборах під Рівним, Житомир [4].

Ось як описувала “Киевская мысль” перебування цивільної людності з Галичини на землях Волинської губернії. “Йшли вони цілими сімействами з вйтом на чолі, тягнучи за собою коней, корів і той скарб, котрий встигли захопити”. Вони чекали, що, прийшовши сюди, будуть тут бажаними гостями, так, як їм обіцяли діячі москвофільського руху. Багато хто з них на повному серйозні вимагав по 1 крб. на день на



*Штаб О. Брусилова.  
В центрі Микола Тощевіков.*

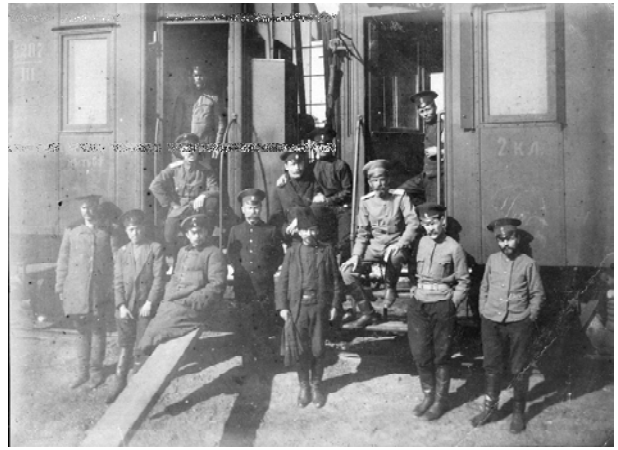

*Вагон, в якому був розташований госпіталь,  
де служив Микола Тощевіков.*



*Санітарна бригада польового госпіталя,  
де служив Микола Тощевіков.*

харчування, так як їм було обіцяно. Інші запитували: “де ті господарства, які конфіскували на їх користь?” Звичайно, їх чекало глибоке розчарування. “Тепер ці біженці бродили по Південно-Західному краї, залишаючись в основному без роботи й грошей. В одному місці, поблизу міста Рівне, просто неба, немов кочівний табір циган, розташувався табір біженців-галичан, близько 30 тис. чол.” Тут їх ізолювали від міста, оточивши військами. В жахливих санітарно-гігієнічних умовах, разом із худобою, прогресували інфекційні хвороби. Питної води не було, навіть для їжі використовували дощову воду з калюж. Дров не було, як і даху над головою. Спали під відкритим небом і в дощ, і в холод [5].

Улітку 1915 року Західна Волинь була окупована австрійськими та німецькими військами. Російські військові поспішно покинули місто, не провівши евакуації місцевого населення. 31 серпня в місто вступили австро-угорські війська. З осені 1915 і до весни 1916 року на Волинській землі відбувалися бойові дії позиційного характеру. Рівне, хоч і вважалося тоді тиловим містом, постійно перебувало у стані напруженості, відчувало близький подих війни.

Із зоною бойових дій місто мало безпосередній зв'язок. У Рівному знаходився штаб Особливої армії Південно-Західного фронту. У місті дислокуються великі підрозділи військ, розміщуються різноманітні служби — штабні, технічні, інтендантські тощо. Відступ російських військ зупинився під Рівне. Звідси у середині вересня 1915 року російські війська розпочали контрнаступ, який німці зупинили на лінії Броди-Луцьк-Чорторийськ. З осені 1915 року і весною 1916 року тут точилися запеклі позиційні бої. Під час цих боїв на Поліссі, в боях проти росіян відзначилась 1-а бригада польських легіонів коменданта Юзефа Пілсудського, яку австрійське командування загнало у поліські болота над річкою Стиром, на лінії

Колки-Чорторийськ-Рафалівка. В околицях поселень Колодів і Костюхнівка (тепер Маневицький р-н) полягло безліч поляків, внаслідок чого виникло кілька польських військових цвинтарів, а одне узгір'я, на якому довго оборонялись легіонери, місцеві люди ще й понині називають – Польська Гора.

У 1916 р. Росія, як і в попередні роки війни, планувала розгорнути наступ на усіх фронтах. 30-го березня 1916 року командуючим Південно-Західним фронтом було призначено генерала О. Брусилова. Йому підпорядковувалися Київський та Одеський військові округи - загалом 12 губерній або практично всі українські землі, що входили до складу Російської імперії. Наступ армій Південно-Західного фронту розглядався ставкою як другорядний. Основний удар по німцях мав завдати Західний фронт. Брусилов вірив, що росіяни зможуть знову завоювати Галичину і дійти до Карпат. З цим були незгодні командарми Каледін та Щербачов. Але Брусилов вирішував усе сам, не рахуючись навіть з думкою начальника штабу ставки Алексєєва М. В. Для Брусилова розгром ворога і повернення завойованих у перші роки війни українських земель Галичини, Буковини та Волині було справою честі.

У травні російські війська під безпосереднім командуванням генерала Брусилова почали потужну артилерійську підготовку, слідом за нею в атаку пішла піхота. Протягом перших трьох днів фронт на Луцькому напрямку був прорваний на 80 верст, намітився успіх на ділянках прориву ряду армій і корпусів. Здавалося б, Ставка повинна підтримати такий оперативний успіх. Але початок наступу Західного фронту тимчасово відкладають, одночасно відмовляючи Брусилову у виділенні резервів і приказують продовжувати сковувати супротивника демонстративними боями. Тільки через десять днів Ставка стала перекидати резерви на Південно-Західний фронт, надавши йому право завдати головного удару. 4 червня по 20 вересня на фронті від Луцька до Чернівців росіяни почали масовий наступ. Армія під командуванням Брусилова здійснила наступ по фронті в 550 км, глибина прориву дійшла до 120 км.

Важкі бої, то затухаючи, то спалахуючи знову, тривали до вересня 1916 року. Без підтримки сусідів армія генерала Брусилова розгромила австро-угорські та німецькі війська в Галичині і Буковині, завдавши їм величезні втрати - до 1,5 мільйонів чоловік, захопили близько 600 гармат, 1800 кулеметів, великі трофеї. Знову були відвойовані Чернівці, Коломия, Броди, Луцьк. У районі Рівного діяли

8, 32, 39 та 40 армійські корпуси 8-ї армії, в резерві залишалась 12 кавалерійська дивізія. Нечуваний для того часу прорив дозволив групі російських військ, розташованих під Рівне, уже за кілька днів зайняти Луцьк і в подальшому розвивати наступ у північно-західному напрямку на Ковель та південно-західному на Рава-Руську. 8 армія лише за перші одинадцять днів наступу пройшла 70-75 км. В такому положенні фронт протримався цілий рік, внаслідок чого прилегла місцевість уздовж Стоходу й Стиру була цілком знищена, наприклад, зникли колишні містечка Свинюхи й Озютічі. Зазнала збитків місцевість біля так званого трикутника міст-твердинь: Ковель-Дубно-Рівне. Після війни на Волині обліковано знищених або пошкоджених 212000 будинків, 170 кілометрів брукованих доріг, 3800 мостів, а також мережа меліораційних каналів і ровів на Волинському Поліссі [2].

Під час Першої світової війни Сарни були прифронтовим містом. Тут розміщувалися прифронтові військові частини склади з продовольством і зброєю, госпіталі. У цей період становище населення значно погіршувалося. Не вистачало продовольства, поширювалися епідемічні хвороби. У 1917 році тут зареєстровано 230 випадків тифу і холери. Ситуація ускладнювалась ще й тим, що починаючи з 1915 року, після евакуації амбулаторії у місті не залишилося цивільних лікувальних закладів, а міську лікарню перетворили на військовий госпіталь.

Залізничники разом з військовими розпочали будівництво нової колії, що йшла в ліс у напрямку лікарні. До весни будівництво було завершено. У кінці залізничної колії, на великій лісовій галявині

розташували палатки польового госпіталю. Поїзди з важкопораненими солдатами прибували безпосередньо до польового госпіталю. Багато поранених вмирили. Велика кількість могил з'явилась на міському кладовищі в Сарнах. Лише в 1927 році на могилах встановлено надгробні цементові плити з написами. Але невдовзі ці поховання були занедбані. Лише тепер молодь міста, військовослужбовці розчистили їх і вже нова влада незалежної самостійної України вшанувала пам'ять загиблих.

Після брусилівського (Луцького) прориву фронт від Сарн значно відійшов на захід. Уже не чути було гарматних пострілів. Жителі міста приступили до мирної праці. Повернулись біженці та евакуйована школа. З місць боїв ще приходили ешелони з пораненими. Серед них було багато полонених австрійських та угорських солдат. Але ще поодинокі літаки з'являлись у небі над Сарнами. Скинувши 5-6 авіабомб, вони відлітали. На коліях стояло багато вагонів із солдатами. Тому кожна кинута бомба знаходила свої жертви.

У фондах музею є комплекс матеріалів, які зібralи наукові працівники про учасника цих подій, лікаря 235-го запасного госпіталю Тощевікова М.П., який до кінця життя мешкав у нашому місті. Микола Петрович народився 15 (28) березня 1892 р. в м. Ташкенті в родині Петра Єфремовича та Клавдії Михайлівни. Як свідчать документи з фондів музею, Микола був студентом Імператорського Казанського університету медичного факультету. 3 травня 1914 р. він перебував у літній відпустці, а вже у вересні цього ж року Саратовський університет видає йому тимчасове посвідчення про закінчення навчання, бо в серпні – вересні 1914 року він у Казанському університеті склав іспити комісії екстерном і пішов на фронт. Тут потрапив до 8-ї армії, якою командував О.О. Брусилов. Його направляють ординатором 295-го Польового Запасного госпіталю. Вочевидь, Микола Петрович був досить наближений до Брусилова та його сім'ї. На унікальних світлинах, що зберігаються у фондах музею бачимо М. П. Тощевіков в оточені офіцерів із штабу Брусилова.

Після закінчення Першої світової війни Саратовський університет від 12.08. 1925 року за № 2419 замість втраченого тимчасового посвідчення видає Тощевікову посвідчення лікаря з правом лікувальної практики, що прирівнювалось до диплома. Перебуваючи на Поліссі під час війни, молодий лікар уподобав цей край. Тому за дозволом консульства Республіки Польща в Москві отримує дозвіл від 15 вересня 1925 року для роботи в нашому місті. З того часу він тут має власну практику, а із встановленням радянської влади працює в галузі охорони здоров'я. 3 квітня 1919 року в послужному списку є записи про перебування його в Сарнах Тоді він працював лікарем 42-го епідемічного загону, потім надавав допомогу військовополоненим і біженцям. У травні 1918 року за наказом головнокомандуючого Південно – Західним фронтом був звільнений з армії та прибув до місця проживання. У цьому ж послужному списку стоїть печатка українською мовою «4-ий український фронтовий пункт», де гербом є тризуб.

У Сарнах Микола Петрович зустрів своє кохання – Ольгу Шиянову, яка працювала вчителькою Саренського училища. В жовтні 1917 року одружуються, і Ольга Олексіївна отримує прізвище Тощевікова. В Сарнах подружжя придбало будинок, в якому жила сім'я, а навпроти - ще один, де лікар займався приватною практикою. Це був фахівець широкого профілю. Він лікував від заїкання, гінекологічні, венеричні, дерматологічні, терапевтичні хвороби, займався хірургією. У радянські часи працював епідеміологом, завідувачем районним відділом охорони здоров'я, рентгенологом. Старожили міста завжди тепло згадують чудового спеціаліста, адже на лікування до нього приїздили з усіх околиць. Навіть Микита Хрущов лікувався у нього. У родині була сімейна реліквія – кришталева ваза, подарована М.С. Хрущовим.

Микола Тощевіков займався і науковою роботою. Написав чимало праць з медицини, адже мав колосальний досвід практичної роботи. Прикро, що багато рукописів з часом втрачено. Родина мала чудову бібліотеку з медицини та класичної літератури, книги з автографами багатьох знаменитих людей, а також письменників. На жаль, цінні речі розібрали, розпродали, адже прямих спадкоємців у Миколи Петровича не було, а інші не цінували [ 10].

Впродовж активних бойових дій на Волині, в період з серпня 1915 по грудень 1917 року, загинуло щонайменше 350 тисяч солдатів та офіцерів багатонаціональних військових формувань імперських армій: німці, австрійці, росіяни, угорці, чехи, словаки, поляки, українці, хорвати, словенці та інші народи сучасної Європи. На території сучасної Волинської області практично не збереглась і мала частина усіх військових поховань. Майже всі військові поховання були знищені в результаті господарської діяльності, меліорації, свідомого нищення пам'яті про Світову війну та звичайного побутового варварства.

Після лютневої революції 1917 року у Росії нова Республіканська армія деморалізована і знаходиться в стані перманентної деградації. До грудня 1917 року та підписання перемир'я на Східному фронті активних бойових дій на території сучасної Волині не велось.

Фронт остаточно розпався в період січень-лютий 1918 року. В лютому 1918 року німецькі та айстро-

угорські війська продовжили операції по окупації східних територій. Волинь повністю перейшла під контроль країн Центрального блоку [ 9].

Для ліквідації наслідків окупаційного режиму міста і населені пункти Волині потребували насамперед фінансової допомоги з боку держави. В червні 1916 р. до Ради у справах місцевого господарства звернулися О.Брусилів і волинський губернатор з проханням про термінову підтримку міст, які зазнали найбільших збитків. Було прийнято рішення асигнувати із фонду 10 грудня 1914 р. місту Луцьку 40 тис. крб., Крем'янцю - 29, Дубну - 25 тис. крб. Передбачалась і видача позик земствам. Але перш ніж отримати гроші, земства повинні були подати дані про своє фінансове становище. Гроші видавались на термін не більше 5 років з відповідними процентами. Такий порядок уповільнював отримання коштів, а разом з тим відкладалось і вирішення першочергових проблем. [1]

Прифронтові міста і повіти губернії потерпали як від хаосу, так і від існуючого порядку доставки вантажів залізничним транспортом. Це пояснюється тим, що одні міста Волині в питаннях постачання знаходились у віданні Київського обласного комітету, а інші - Варшавського, який погоджував поставки товарів ще й з Московським комітетом. У результаті, окремі міста тривалий час залишалися без товарів першої необхідності. [ 3]

1. Демянюк О.Й. // [Електронний ресурс] – режим доступу: <http://www.asv.gov.ua/content/>

2. Демянюк О.Й. // Розгортання бойових дій на території Волинської губернії у 1915 р. [Електронний ресурс] – режим доступу: <http://www.asv.gov.ua/content/>

3. Волинь у першій світовій війні. // [Електронний ресурс] – режим доступу: <http://osvita.ua/vnz/reports/history/4034/>

4. Волинь у першій світовій війні // [Електронний ресурс] – режим доступу:

5. Історична довідка про події Першої світової війни на території сучасної Волинської області // [Електронний ресурс] – режим доступу:

6. Науменко А. До історії бойових дій на Волині під час Першої світової війни / А. Науменко // *Минуле і сучасне Волині та Полісся. Сторінки воєнної історії краю: Науковий збірник. Вип.30. Луцьк: МП “Пульс”, 2009*

7. Перша світова війна на Рівненщині. Брусилівський прорив // [Електронний ресурс] – режим доступу: <http://libr.rv.ua/ua/virt/105/> - Рівненська обласна наукова бібліотека.

8. Сарненський історико – етнографічний музей, // о.ф. № 70.

**Микола ФЕДОРИШИН (Пересопниця, Рівненська область)**

### **ПЕРША СМУГАПОЗИЦІЙНОЇ ОБОРОНИ В ОКОЛИЦЯХ ПЕРЕСОПНИЦІ У 1915-1916 рр.**

У 2014 році минуло століття від початку Першої світової війни, в якій загинули приблизно 10 мільйонів людей і ще стільки ж поранено.

На початку вересня 1915 року австрійські війська захопили Луцьк і фронт ще посунувся на 50 км у сторону Рівного. Зупинився перед річкою Стублою. Ця річка ще знаменита тим, що у результаті II поділу Польщі у 1793 році, вона була кордоном між Російською імперією і Польщею.

В контексті нашого дослідження розглянемо 20 км фронтовий відтинок від містечка Клевань по лінії Голишів-Старожуків-Білів-Новожуків-Радухівка-Сухівці. Це від Пересопниці вправо 10 км і вліво 10 км. Отже, Пересопниця знаходилася на другій лінії російської оборонної смуги.

Про події I світової війни (1914-1918 р.р.) досить ґрунтовно написано у монографії О. Реєнта та О. Сердюка «Перша світова війна і Україна» [2]. У інтернет-ресурсах є досить статей, які висвітлюють воєнні події на терені Волинської та Рівненської областей [11,12]. Крім того, у 2014 році, з нагоди 100 ліття від початку I світової війни, було опубліковано цілу низку краєзнавчих статей у Рівненській пресі [3-9].

Щоб описати події цієї війни на околицях Пересопниці у часовому проміжку від вересня 1915 року до червня 1916 року скористаємось :

1. Військовою картою австрійської армії (див. фото № 2), на якій зображено оборонні смуги австрійських і російських військ на конкретній місцевості [1]. Цю карту, очевидно, виготовили картографи у Луцьку (див. фото № 1.).

2. Спогади окремих мешканців сіл Сухівці та Макотерти.

3. Знахідки в старих окопах та бліндажах.





Фото № 1. Складання карт у картографічному відділі.  
 Фото з Фотоархіву Австрійської національної бібліотеки.



Фото № 2.

На австрійській карті під назвою «GefechtsfeldanderStubla», масштаб 1: 100,000 бачимо напрямок наступу від містечка Олики трьома колонами на села Голишів, Старожків, Новожуков (на карті помилково написано (N.Dwog).

10-16 вересня 1915 року. На цьому відрізку австро-російський фронт зупинився на цілий рік. Аж до Луцького прориву.

На карті бачимо, що ліву притоку Стубли – річку Стубелку, австрійські війська не переходили. У Новожукові, на правому березі Стубелки, в сучасному огороді Миколи Самсонюка, були російські окопи. Тут місцевий житель Богдан Пасюта розкопав багато різних артефактів: патрони та гільзи до трюхлінійки, артилерійський тесак, флягу, тощо.

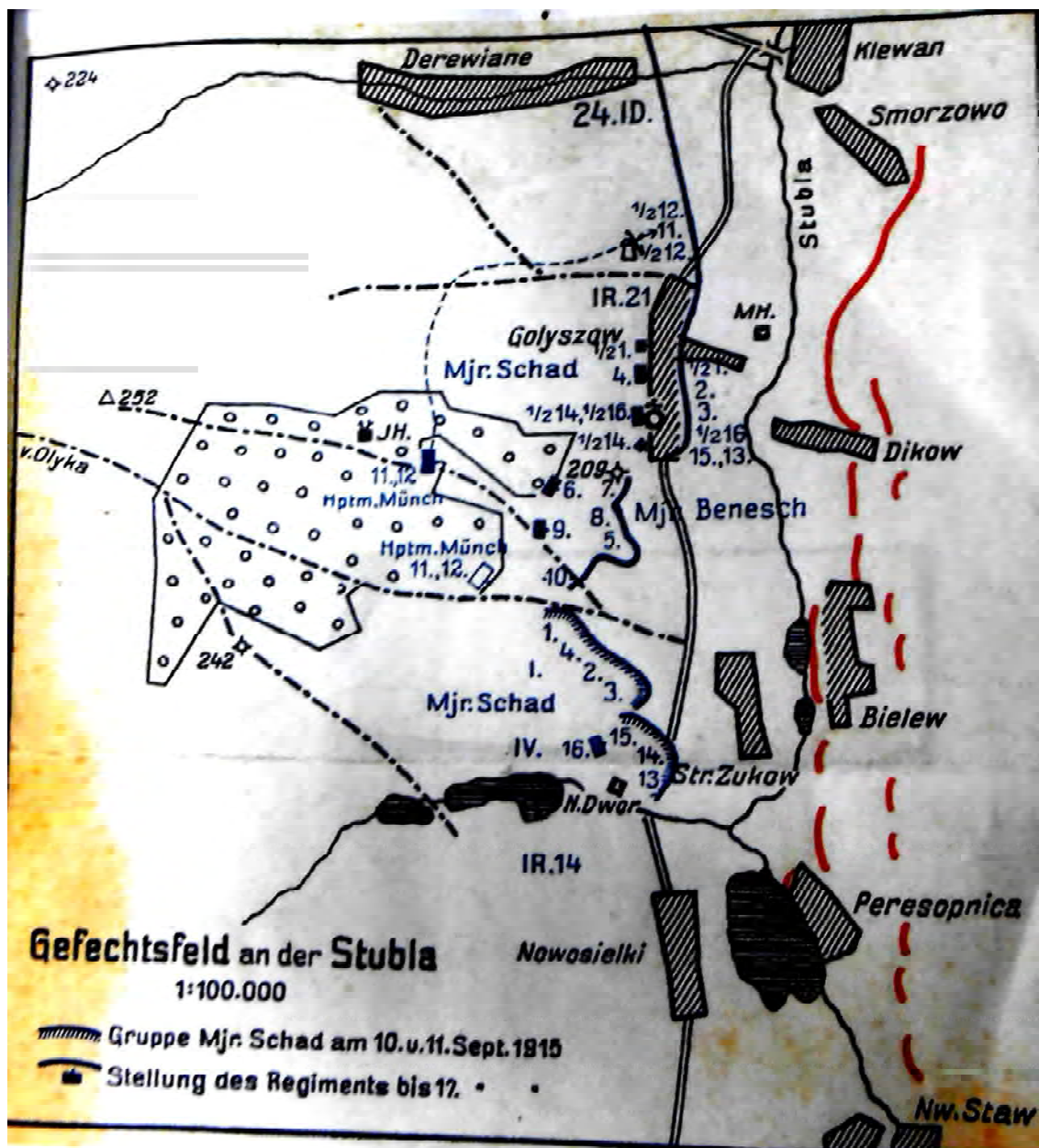
Росіяни окопалися на правому березі річки Стубли на пагорбах від Новостава-Дального до Дікова. У Білеві окопи знаходяться на городищі: замку-міста князів Чорторійських. Вони пошкоджені у 1966 році під час розкопок археологом В. Ауліхом, який тут досліджував поселення давньоруської доби.

З розповіді мешканки села Макотерти, Кравчук Віри Андріївни, 1916 року народження довідуємось: - про евакуацію прифронтового населення у глиб Росії. Віра народилася на стації Козятин у 1915 році. Її родина, батько Андрій Кравчук, мати Палагія та четверо дітей було евакуйовано із села Макотерти, що знаходилося за 7 км від окопів російських військ. У той час, загинула її бабуся Наталія Самсонюк від випадкової кулі на своєму подвір'ї на Загреблі в селі Новожукові. Від подвір'я до російських окопів було біля кілометра. Але прямо від хати Самсонюків, між обома берегами річки Стубли, було десь 700 м. На лівому березі могли бути австрійські війська, бо російська лінія оборони була на правому березі річки.

З розповіді мешканки села СухівціБєбко Олександри, 1918 року народження, довідуємось (її розповідали батьки), про дислокацію російських військ на березі біля замкової гори. У селах Сухівцях та Радухівці, з правого берега річки Стубелки (ліва притока Стубли, впадає у Новожукові) понад берегом тягнулися високі горби, на яких зайняли вигідні позиції російські війська.

У 1916 р. Росія, як і в попередні роки війни, планувала розгорнути наступ на усіх фронтах. 30-го березня 1916 року командуючим Південно-Західним фронтом було призначено генерала Брусилова. Йому підпорядковувалися Київський та Одеський військові округи - загалом 12 губерній або практично всі українські землі, що входили до складу Російської імперії. Наступ армій Південно-Західного фронту розглядався як другорядний. Основний удар по німцях мав завдати Західний фронт.

У травні російські війська під безпосереднім командуванням генерала Брусилова почали потужну артилерійську підготовку, слідом за нею в атаку пішла піхота. Протягом перших трьох днів фронт на Луцькому напрямку був прорваний на 80 верст, намітився успіх на ділянках прориву ряду армій і корпусів. Здавалося б, Ставка повинна підтримати такий оперативний успіх. Але початок наступу Західного фронту тимчасово відкладають, одночасно відмовляючи Брусилову у виділенні резервів і приказують продовжувати сковувати супротивника демонстративними боями. Тільки через десять днів Ставка стала перекидати резерви на Південно-Західний фронт, надавши йому право завдати головного удару.

4 червня по 20 вересня на фронті від Луцька до Чернівців росіяни почали масовий наступ. Артилерійська підготовка тривала з 3 години ночі 3 червня до 9 години ранку 5 червня і призвела до сильного руйнування першої смуги оборони і часткової нейтралізації артилерії противника. Перейшли потім в наступ російські 8-а, 11-а, 7-а і 9-а армії (594 000 чоловік і 1938 гармат) прорвали добре укріплену позиційну оборону австро-угорського фронту (486 000 чоловік і 1846 гармат), яким командував ерцгерцог Фрідріх. Прорив був здійснений відразу на 13 ділянках з подальшим розвитком у бік флангів і вглибину[10].

Найбільшого успіху на першому етапі досягла 8-а армія генерала від кавалерії А. М. Каледіна, яка, прорвавши фронт, 7 червня зайняла Луцьк, а до 15 червня вщент розгромила 4-у австро-угорську армію ерцгерцога Йосипа Фердинанда. Було захоплено 45 тис. полонених, 66 гармат, багато інші трофеї. Частини 32-го корпусу, що діє на південь від Луцька, взяли м. Дубно. Прорив армії Каледіна досяг 80 км по фронту і 65 у глибину.

11-а і 7-а армії прорвали фронт, але контрударами противника наступ було зупинено[10].

Армія під командуванням Брусилова здійснила наступ по фронту в 550 км, глибина прориву дійшла до 120 км. Для завоювання панування в повітрі сформував фронтову винищувальну авіаційну групу. Аналізуючи Брусиловський прорив, військові історики часто вживають слово «вперше»: вперше стратегічна наступальна операція проводилася в умовах позиційної війни; вперше оборона проривалася одночасними ударами на ряді ділянок фронту; вперше були виділені батареї супроводу піхоти та застосоване послідовне зосередження вогню для підтримки атаки – таке перерахування можна продовжувати довго.

Під час бойових дій Волинь зазнала великих матеріальних збитків і руйнувань. У Луцьку було

вбито близько 50 цивільних людей, зруйновано кілька десятків будинків, пошкоджено розривами снарядів ряд громадських споруд, будівель. Найбільш потерпів храм євангелістів (кірха), в якій було знищено внутрішнє обладнання та органи храму. Під натиском росіян австрійські війська були змушені відступити на лінію річки Стоходу.

Оскільки червневий Луцький прорив не передбачався планом Ставки, йому не передувало зосередження потужних фронтових резервів, тож неможливо було розвинути цей прорив. Саме з цих причин успішну операцію Південно-Західного фронту деякі військові історики назвали «програною перемогою». Величезні втрати російської армії в операції (за деякими даними, тільки Південно-Західний фронт на 13 червня втратив до півмільйона людей) змусили провести додатковий призов новобранців, що наприкінці 1916 р. Підсилило невдоволення війною серед населення Росії. Ця лінія фронту проіснувала аж до укладення Берестейського миру на початку 1918 року. У сучасних підручниках Брусиловський прорив визначають як найвеличнішу наступальну операцію російської армії у Першій світовій війні, яка зумовила зміни у тактиці та стратегії ведення бойових дій.

1. *Топографічна карта австрійських військ «Gefechtsfeldander Stubla»*. Власність Володимира Балановича.
2. *Рєєнт О. Перша світова війна і Україна / О. Рєєнт, О. Сердюк*. – К. : Генеза, 2004. – 473 с.
3. *Басараба В. Данина пам'яті і шані // Вільне слово*. – 2005. – 13 верес. – С. 3
4. *Бухало Г. Вшануймо світлу пам'ять наших земляків українців : до 90-річчя Брусиловського прориву / Г. Бухало // Волинь*. – 2005. – 22 лип. – С. 5.
5. *Вісті Рівненщини*. – 2005. – 14 верес. – С. 1.
6. *Колодяжний М. Учасникам Брусиловського прориву / М. Колодяжний // Коротчук К. Від смерті врятував алюмінієвий гребінець : до 90-річчя Брусиловського прориву / К. Коротчук // Костопільський край*. – 2006. – 26 трав. – С. 1.
8. *Табаков С. На честь героїв Брусиловського прориву / С. Табаков // Нове життя*. – 2006. – 16 черв. – С. 2.
9. *Табаков С. Подвиг солдатів живе у віках / С. Табаков // Вісті Рівненщини*. – 2006. – 9 черв. – С. 1.
10. *Брусиловський прорив 1916 р.: Поділля, Волинь, Полісся, Галичина, Буковина, 1916 р. [Електронний ресурс] // Енциклопедія історії України*. – Режим доступу : <http://www.litopys.com.ua/encyclopedia/sots-alno-pol-tichna-modern-zats-ya-susp-ilstva/brusi>.
11. *Волинь у першій Світовій війні*, – [http://ua-referat.com/%D0%92%D0%BE%D0%B%D0%B8%D0%BD%D1%8C\\_%D1%83\\_%D0%BF%D0%B5%D1%80%D1%88%D1%96%D0%B9\\_%D0%A1%D0%B2%D1%96%D1%82%D0%BE%D0%B2%D1%96%D0%B9\\_%D0%B2%D1%96%D0%B9%D0%BD%D1%96](http://ua-referat.com/%D0%92%D0%BE%D0%B%D0%B8%D0%BD%D1%8C_%D1%83_%D0%BF%D0%B5%D1%80%D1%88%D1%96%D0%B9_%D0%A1%D0%B2%D1%96%D1%82%D0%BE%D0%B2%D1%96%D0%B9_%D0%B2%D1%96%D0%B9%D0%BD%D1%96)
12. *Перша світова війна на Рівненщині. Брусиловський прорив О. Кудіної*. – <http://libr.rv.ua/ua/virt/105>

**Андрій ФЕЩЕНКО (Київ)**

## РОСІЙСЬКА АВІАЦІЯ У НЕБІ НАД ЛУЦЬКОМ

1916 рік є знаменною датою для історії військової авіації. Саме цього року в українському небі на Східному фронті Першої світової війни отримала перше бойове хрещення винищувальна авіація. А тому сьогодні є нагальна потреба в тому, щоб підняти 100-літній пласт історії і нагадати події того часу.

Першу результативну можливість протидіяти ворогу у повітрі на початку війни продемонстрував у небі над Україною, що є символічним, капітан Петро Миколайович Нестеров. 26 серпня 1914 року першим в історії бойового застосування авіації повітряним тараном ціною власного життя П. Нестеров знищив противника і не дав йому виконати бойове завдання. Петро Миколайович був першопрохідцем у теорії і практиці повітряного бою і його прогнозам щодо майбутньої боротьби між літаками довелось збутися. Так, через два роки над Луцьком, перший бій ворогу дала щойно створена винищувальна авіація Російської імператорської армії.

Спроби протидіяти ворогу у повітрі екіпажі аеропланів розпочали з перших днів війни. Це були пістолети та гвинтівки, які льотчики брали з собою в політ, а також спроби застосовувати для стрільби з аероплана кулемети, як і раніше мали місце й повітряні тарани. Стало очевидним головне – для ведення повітряного бою необхідно було створювати літаки нового призначення – маневрені, швидкісні, добре озброєні. Так, у 1915 році з'явилися перші машини, озброєні 1–2 кулеметами, що значно переважали в льотних характеристиках літаків-розвідників.

Перший одномісний літак-винищувач «Ньюпор-Бебе», озброєний одним кулеметом, пристосованим для стрільби через гвинт, з'явився у французів в лютому 1915 року, а влітку того ж року в Німеччині прийнятий на озброєння відомий винищувач «Фоккер», також оснащений одним кулеметом.

На Південно-західному фронті німецький «Фоккер» з'явився у січні 1916 року. Машина добре показала себе на Західному фронті і німці вирішили застосувати винищувачі у війні на сході. Сутички з такими літаками часто були не на користь російських пілотів, які в основному літали на беззахисних із задньої півсфери аеропланах «Фарман» і «Вуазен». Користуючись такою, дуже суттєвою, перевагою німецька авіація, почала «панувати в повітрі» на Східному фронті. Під загрозою виявилися найважливіші військові операції. То ж необхідність у створенні спеціальних частин для боротьби з авіацією противника стала очевидною.

Весною цього ж року, відповідно до наказу начальника штабу – Верховного головнокомандуючого датованого березнем, розпочалося формування перших винищувальних загонів – II, VII та XII. Передбачалося, що кожна з 12-ти армій отримає по такому підрозділу. Першим у Києві формувався VII винищувальний загін, командиром якого було призначено підпоручика Івана Олександровича Орлова.

Доки тривало формування авіаційних загонів, влітку 1916 року на Луцькому напрямку, після Брусилівського наступу, позначилася значна перевага противника у повітрі, що тривала майже два місяці на великій ділянці фронту з центром у м. Луцьк. Головне командування російської армії було дуже стурбоване повітряною перевагою німців тому, що ворог у такий спосіб постійно стежив за російським тилом і одночасно позбавляв російське командування потрібних даних про стан свого тилу. Крім того, противник розпочав масові нальоти групами по 16–30 аеропланів на місця розташування важливих об'єктів російської армії, серед яких були штаб VIII армії в н.п. Луцьк, штаб Особливої армії в н.п. Рожище, штаб III армії в н.п. Маневичі, що значно дезорганізували роботу штабів. Тому для успішної та планомірної боротьби з авіацією противника було вирішено створити винищувальну групу з трьох загонів – у складі тридцяти літаків.

Так виникла 1-а винищувальна група (бойова авіаційна група – БАГ), для цього було відібрано по одному з кращих загонів з кожного із трьох фронтів – від Балтійського моря до румунського кордону. Це були корпусні авіаційні загони: 19-й ротмістра Казакова, 2-й – капітана Залеського та 4-й – капітана Якобшвілі, яких у середині серпня викликали до Луцька, куди вони прибули 18 серпня. Озброєння цих загонів складалося з двомісних літаків, переважно «Моран-Сольньє», частиною – «Спад» зі спостерігачем попереду мотора та був один «Депердюссен». Був також єдиний «Ньюпор» у ротмістра Казакова, якого можна було вважати винищувачем. Командиром винищувальної групи був призначений капітан Залеський. Свого першого противника винищувачі 1-ї винищувальної групи збили 24 серпня – це зробив ротмістр Казаков.

Активні дії 1-ої БАГ дозволили докорінно змінити ситуацію на фронті: «Відважні дії наших льотчиків примусили противника забути Луцьк», – відмічає у своїх спогадах виконуючий обов'язки інспектора авіації Південно-Західного фронту В.М. Ткачов.

Відтак, у 1916 році на території України відбулося формування перших винищувальних авіаційних частин і підрозділів Російської імператорської армії (перший авіаційний загін було сформовано у Києві), а з боротьби за панування у небі над Луцьком розпочався тривалий бойовий шлях винищувальної авіації.

**Андрій ХАРУК (Львів)**

## **РОСІЙСЬКІ ВИНИЩУВАЧІ НАД ВОЛИННЮ (серпень 1916 – січень 1917 рр.)**

Поява і поширення авіації перенесло бойові дії з двовимірної площини у тривимірний простір, суттєво вплинувши на методи збройної боротьби, її тактику й стратегію. Перша світова війна стала першим в історії людства конфліктом, у якому авіація відіграла помітну роль. Авіація стала одним з провідних родів зброї, що відобразилось, зокрема, на її спеціалізації. На початку війни літаки використовувались майже виключно для ведення розвідки. Пізніше з'явилися спеціалізовані бомбардувальники, штурмовики, винищувачі, формуються відповідні спеціалізовані авіаційні частини, у тому числі й винищувальні, призначені для ведення повітряних боїв. Такі частини існували і у тогочасній російській армії, а одним з головних театрів їх бойового застосування став Південно-Західний фронт. На жаль, в українській історіографії ці питання не знайшли достатнього висвітлення, чого не скажеш про російську історичну науку. В Росії дослідження з використання винищувальної авіації у першій світовій війні проводились і у 20-ті рр. (О. Шиуков; [1]), і у 60-80-ті (П. Дузь, [2]). Особливо ж багато публікацій з'явилося в остання десятиріччя [3-8]. У даній розвідці автор має на меті дослідити хід бойових дій з використанням авіації на одній з

ділянок Південно-Західного фронту, зосередивши основну увагу на діях винищувачів.

На території Волині російська авіація діяла фактично з перших днів війни. Тут були зосереджені перекинуті з Одеси 7-й та 8-й корпусні авіазагони, а також 12-й корпусний і 3-й польовий авіаційні загони, до війни дислоковані в Києві [6, 1997, № 4, с. 41]. Кожен загін за штатом мав шість літаків-розвідників типів “Ньюпор” IV або “Фарман”, хоч реально їх кількість могла коливатись від трьох до восьми. Лише за період Галицької битви (6 серпня – 13 вересня 1914 р.) вказані авіазагони здійснили понад 100 бойових вильотів. Загалом же за підсумками 1914 р. авіаційні частини Південно-Західного фронту були визнані кращими в російській армії. Потрібно, однак, враховувати, що протистояли їм у той час дуже нечисленні сили ворожої авіації – практично усі німецькі бойові літаки зосереджувались на заході, австро-угорська ж авіація була відносно слабкою.

Поступово ситуація на фронті ускладнювалась. 1915 р. німецьке командування переносить свій головний удар на схід, перекидаючи сюди і додаткові сили авіації. До кінця 1915 р. на Східному театрі воєнних дій війна набула позиційного характеру. Кавалерія була позбавлена можливості вести розвідку, тож літаки лишились єдиним засобом, здатним проникнути в глибину оборони ворога і зібрати необхідні для командування відомості [6, 1998, № 1, с. 31]. Це зумовлювало дальше насичення фронту авіаційними загонами. Для організації протидії німецькій авіації російське командування у березні 1916 р. приймає рішення створити 12 спеціалізованих винищувальних загонів за французьким взірцем – у Франції такі частини існували ще з весни 1915 р. Проте з огляду на традиційну російську бюрократичну тяганину та через слабкість військово-промислової бази, неспроможної задовольнити потреби фронту у літаках-винищувачах, формування цих загонів затягнулось. Німці ж у відповідь на початок у травні 1916 р. наступу військ Південно-Західного фронту – знаменитого Брусилівського прориву – перекинули на схід значну кількість нових швидкісних винищувачів з досвідченими пілотами, загартованими у битві під Верденом. Наприкінці липня 1916 р. Завідувач авіацією і повітроплаванням діючої армії великий князь Олександр Михайлович Романов доповідав начальнику штабу ставки Верховного головнокомандувача (цит. мовою оригінала): “...противник сосредоточил значительные авиационные средства в районе Ковеля, чем обеспечил себе подавляющее превосходство над авиационными средствами войск Гвардии и 8-й армии, окончательно стеснив свободу действий в воздухе последних” [цит. за: 5, с. 3]. Для забезпечення бодай локальної переваги в повітрі було прийнято екстрене рішення сформувати авіаційну групу посиленого складу, призначену для повітряних боїв. За основу при цьому взяли не спеціальні винищувальні загони, а звичайні корпусні, які займались до цього, головню, розвідкою. З фронту були відкликані 2-й, 4-й та 19-й корпусні авіазагони, які в липні 1916 р. утворили бойову авіаційну групу [7, с. 138]. На озброєнні цих загонів знаходилась доволі різномірна техніка – літаки типів “Моран-Солньє” L (так званий “Парасоль”), “Спад” А2 та А4, “Ньюпор” моделей IX, X та XI – французької розробки, але, здебільшого, збудовані за ліцензіями на російських заводах. Ці машини (за винятком “Ньюпора” XI) проектувались як розвідники, і лише в ході боїв обладнувались імпровізованими кулеметними установками [9, с. 246-249, 257-268, 284-285]. Нічого кращого на той час російська авіація не мала, тож недоліки матеріальної частини вирішили компенсувати майстерністю льотного складу. Усі пілоти, зараховані до складу авіаційної групи, мали великий бойовий досвід, знаходячись на фронті з перших днів війни. Наприклад, командир 19-го авіагону штабс-ротмістр О. Козаков (у майбутньому – один з найвідоміших асів російської авіації) уже мав на своєму рахунку три збитих ворожих літаки.

В другі половині серпня 1916 р. авіагрупа, яка отримала назву Особлива (оскільки її придали Особливій армії), прибула на фронт і була розміщена на аеродромі Зміїнець під Луцьком. Очолив її колишній командир 2-го корпусного авіагону штабс-капітан А. Залеський, який вступив на посаду 18 серпня. Після кількох днів тренувальних польотів для знайомства з районом дій, екіпажі авіагрупи приступили до виконання бойових завдань.

Перше бойове зіткнення було зафіксовано 21 серпня 1916 р., коли пілот підпоручик Георгій Башинський і повітряний спостерігач підпоручик Борис Губер на літакові “Спад” А2 атакували німецький “Альбатрос”, що летів у напрямку на Луцьк. Ворожий літак не витримав атаки і повернувся за лінію фронту. Наступного дня відбулось ще два повітряних бої. Вже згаданий Козаков на “Ньюпорі” Х атакував “Альбатрос”, але через несправність кулемета безрезультатно. Підпоручик Карпов із спостерігачем прапорщиком Братолобовим на “Морані” в районі Луцьк-Ковель двічі обстріляли ворожий літак, випустивши 160 набоїв, але теж не добились успіху [5, с. 4].

Перша повітряна перемога Особливої авіагрупи була зафіксована 24 серпня. У цей день на перехоплення шести ворожих літаків піднялось два винищувачі – “Ньюпор”, пілотований Козаковим, та “Спад” А2 з екіпажем у складі Башинського і Губера. В районі Рожища Козаков зв’язав боєм ворожого

“Альбатроса”, який згодом був збитий іншим російським літаком. Німецька машина опустилась на поле поблизу с. Великі Березолупи, але нерозпорядність наземних військ дозволила німецьким пілотам спалити літак. Опис цього бою наведений В. Ткачовим у книзі “Матеріал по тактике воздушного боя” як чудовий приклад взаємодії в повітрі, що дозволив російським пілотам збити літак, який переважав їхні машини за льотними даними [10, с. 19-20]. За знищення ворожого літака Башинський і Губер були представлені до нагороди, однак наказу про нагородження льотчиків орденом Св. Георгія 4-го ступеня довелося чекати понад рік – до 9 жовтня 1917 р. [10, с. 93].

Однією з найважливіших цілей для німецької авіації була станція Рожище – важливий пункт тилового постачання російських військ. Особливо сильними були нальоти 25 і 26 серпня. За день станцію атакували три-чотири групи по 4-6 ворожих літаків. 25 серпня пілоти Особливої авіагрупи провели три безрезультатні повітряні бої, проте кожного разу ворожі літаки були змушені виконання завдання і повернутись за лінію фронту. Наступного ранку штабс-ротмістр Козаков вилетів на перехоплення семи німецьких літаків в районі залізниці Ковель-Рожище. Він послідовно вступив у бій з двома аеропланами, змусивши їх втекти на захід. При цьому один з німецьких літаків йшов із зниженням, залишаючи довгий димовий шлейф. На жаль, падіння літака не було зафіксоване і цю перемогу Козакову не зарахували.

28 серпня командир авіагрупи Залеський із спостерігачем підпоручиком Бордовським на літакові “Спад” переслідували ворожий аероплан, але він, скориставшись перевагою у швидкості, легко відірвався від переслідувачів. Загалом же за другу половину серпня 1916 р. (за винятком трьох днів нельотної погоди) 14 льотчиків групи в околицях Луцька і Рожищ здійснили 41 бойовий виліт загальною тривалістю понад 54 години. Було проведено 14 повітряних боїв, збитий один ворожий літак.

У вересні інтенсивність бойової роботи зросла – льотчики групи вранці і ввечері вилітали на бойове чергування, щоденно здійснюючи 10-17 вильотів. Вранці 6 вересня відбувся перший груповий повітряний бій, у якому вісім літаків Особливої авіагрупи зіткнулись із десятком німецьких на висоті 3000 м в районі залізниці Рожище-Рівне. Бій завершився не на користь росіян. Серйозних ушкоджень зазнали три літаки – поручика Карпова, прапорщиків Кокоріна та Шайтанова. З німецьких же машин була ушкоджена лише одна – двомоторний бомбардувальник типу AEGG.II.

Слід відзначити, що при обороні Рожища авіатори взаємодіяли із зенітною артилерією. Сюди з Царського Села була перекинута автомобільна півбатарея “Окремої батареї для повітряної охорони імператорської резиденції” у складі якої нараховувалось чотири 76-мм зенітки, змонтовані на автомобілях [11]. За період серпня-вересня 1916 р. зенітники записали на свій рахунок три збитих ворожих літаки, у тому числі один двомоторний.

Крім виконання оборонних функцій, Особлива авіагрупа залучалась і до наступальних операцій. Зокрема, 7 вересня два “Ньюпори” Х (екіпажі – поручик Лебедзь із спостерігачем підпоручиком Григор’євим та прапорщик Малишев із спостерігачем поручиком Белокуровим) супроводжували два “Вуазена”, що вилетіли на бомбардування Локач. В районі Затурці-Війниця їх перехопили кілька німецьких машин. Російські авіатори зосередили вогонь на одній з них – двохвостому аероплані незвичної конструкції. Внаслідок цього, німецький літак (ймовірно, типу AGOC.II) упав і згорів поблизу с. Озютичі. На жаль, це відбувалось за лінією фронту, тож падіння ворожого літака не було підтверджене наземними військами, і перемогу не зарахували.

Напруженим для пілотів Особливої авіагрупи був день 10 вересня, коли на завдання вилітало 11 екіпажів. З кількох повітряних боїв один виявився вдалим – екіпаж Башинського і Губера збив розвідника типу “Ганза-Бранденбург” С.I із складу австрійської 10-ї авіаційної роти. Повітряний спостерігач Рудольф Пешль був вбитий ще в повітрі, а пілот Герман Рост, незважаючи на поранення, зумів посадити літак, та за два тижні помер у шпиталі. Проте щастя не завжди супроводжувало росіян – 13 вересня 1916 р. Особлива авіагрупа зазнала перших втрат. Вранці того дня три “Ньюпори” та п’ять “Спадів” із її складу перехопили 16 німецьких літаків в районі на північний схід від Киселина. У ході бою був вбитий поручик Лебедзь. Його “Спад”, залишившись без керування, упав з висоти 3000 м. Трагічною була доля повітряного спостерігача підпоручика Башкірова – не зазнавши ушкоджень в бою, він розбився внаслідок падіння літака. Степана Лебедзя – магометанина за віросповіданням – поховали на мусульманському цвинтарі у Мінську, тіло ж Всеволода Башкірова відправили на батьківщину – у Нижегородську губернію. Пізніше Лебедзь посмертно був нагороджений орденом Св. Георгія 4-го ступеня [5, с. 7].

Усього за вересень екіпажі Особливої авіагрупи здійснили 84 бойових вильоти (33 з них – пілоти 19-го авіазагону), налітавши майже 150 годин [13, с. 3]. Було проведено понад 40 повітряних боїв, збито два і пошкоджено ще кілька ворожих літаків. Власні втрати склали один літак та двоє льотчиків. Щоправда, врахувавши те, що в складі авіагрупи у вересні діяло 19 пілотів, інтенсивність бойового використання не



можна визнати надто високою – в середньому за місяць кожен пілот здійснив менше п'яти бойових вильотів, провівши два повітряних бої. Але й цього було достатньо, щоб змінити на користь росіян обстановку в повітрі на Волині. 14 вересня 1914 р. інспектор авіації і повітроплавання Південно-Західного фронту В. Ткачов доповідав командуванню (цит. мовою оригіналу): “Результат лихой работы авиагруппы – противник больше недели не производит бомбометания района Луцка” [цит. за: 2, с. 265].

Досить успішно діяла Особлива авіагрупа і в жовтні, здійснивши 84 бойових вильоти. Щоправда, особливої результативності досягти не вдалось. Лише 21 жовтня вдалось досягти повітряної перемоги. У цей день екіпаж “Спада” з 4-го авіазагону у складі “охотника” (тобто добровольця) Земблевича та спостерігача штабс-капітана Поцелуєва північніше Рожища атакував і пошкодив “Альбатроса”. Та літак упав на зайнятій ворогом території, і ця перемога, як і у багатьох попередніх випадках, не була зарахована. Але завдання своєї група виконала. Осавул Ткачов у черговому рапорті відзначав: “Лихие действия славной группы заставили противника забыть Луцк” [6, 1998, № 1, с. 33].

Проте успіхи Особливої авіагрупи призвели до досить несподіваного результату. Вважаючи, що група виконала своє завдання, командування висуває ідею розформувати її, передислокувавши загони, що входили до складу групи, на різні ділянки фронту. Упродовж жовтня-листопада 1916 р. між інспектором авіації Південно-Західного фронту Ткачовим та Завідувачем авіацією і повітроплаванням діючої армії великим князем Олександром Михайловичем велась гаряча полеміка з приводу подальшої долі авіаційної групи. Зрештою, перемогла точка зору Ткачова, і Особлива авіагрупа була збережена як єдине ціле.

Полеміка щодо подальшої долі авіагрупи не впливала на її бойову роботу. 12 листопада 1916 р. вдалось добитись одразу двох перемог. Пілот 4-го авіазагону прапорщик Кокорін збив ворожий літак поблизу Голоб (за цей вчинок його пізніше нагородили почесною Георгієвською зброєю). Екіпаж 19-го авіазагону в складі пілота Карпова і спостерігача Братолобова підбив німецький аероплан типу “Авіатік” між Рожищем і Луцьком. Його пілот, незважаючи на поранення зумів посадити машину в розташуванні російської 56-ї артилерійської бригади. Сильно ушкоджений німецький літак був вивезений в Луцьк і розібраний на запчастини (російська авіація в Першій світовій війні широко використовувала трофейні літаки; зокрема, “Альбатроси” були у складі 4-го авіазагону Особливої групи) [3, с. 73]. 13 листопада шалька терезів воєнної удачі гойднулась у бік німців. Вранці в ході переслідування німецького літака на винищувачі “Ньюпор” Х був важко поранений підпоручик Башинський. Втрачаючи свідомість, він за допомогою свого спостерігача штабс-капітана Пентка зумів посадити літак у полі поблизу с. Переспа. Башинського доставили у шпиталь в Рожище, та через значну втрату крові врятувати його не вдалось. У той же день прапорщик Кокорін на “Ньюпорі” XI атакував в районі Луцька ворожий літак. Пошкоджена машина приземлилась в тилу російських військ поблизу Рожищ, але німецький екіпаж зумів усунути несправність і знову підняти в повітря. Добити жертву Кокоріну не вдалось.

В грудні інтенсивність бойового використання Особливої авіагрупи суттєво знизилась через погіршення погодних умов. Проте результатів вдалось добитись досить значних – очевидно, дався взнаки багатий бойовий досвід, набутий пілотами за кілька місяців боїв під Луцьком. Зокрема, 8 грудня записав на свій рахунок четвертого збитого літака штабс-ротмістр Козаков. Відігнавши в районі Горохова два австрійські літаки, він атакував третього поблизу с. Забороль. Після короткого бою розвідник “Ганза-Бранденбург” С.І із складу цісарсько-королівської 10-ї авіаційної роти упав за 7 верст від Луцька. За цей бій Козакова нагородили орденом Св. Георгія 4-го ступеня.

Особливо вдалим виявився день 20 грудня, коли льотчики святкували одразу три перемоги – такого в історії авіагрупи ще не було. Зокрема, екіпаж у складі пілота унтер-офіцера Смирнова та спостерігача штабс-капітана Пентка близько 11 год. ранку атакував в районі Переспи три німецьких розвідники і збив одного з них – машину типу “Авіатік” С.І. (Смирнова за це представили до першого офіцерського звання – прапорщика, але цієї заслуженої нагороди він чекав понад чотири місяці). Приблизно за годину прапорщик Кокорін на “Морані” у тому ж районі збив ще одного німецького літака. Це була уже друга перемога Кокоріна, яку командування відзначило орденом Св. Георгія 4-го ступеня [13, с. 11]. Нарешті, під вечір того ж дня сотник Кожевников і спостерігач поручик Данкеєв збили поблизу Голобів ворожого літака, який перед цим бомбардував Луцьк.

Проте на Волині група перебувала недовго. Із Ставки Верховного головнокомандувача надійшов наказ про передислокацію її на Румунський фронт. Першу декаду січня 1917 р. пілоти ще продовжували бойову роботу в районі Луцька. З 1 по 5 січня через негоду польоти не виконувались. Але уже 7 січня на завдання вилетіло дев'ять літаків. Було проведено три повітряні бої над Голобами, Киселином і Локачами, але успіху добитись не вдалось. Наступного дня екіпаж Лемана і Пентко вилітав на розвідку, а ще шість літаків піднімались для виконання завдань протиповітряної оборони. Льотчик 2-го авіазагону Крилов



провів повітряний бій в районі Ківерців, а пілот Смирнов з 19-го авіазагону пошкодив поблизу Локач ворожий аеростат, змусивши його приземлитись. 9-11 січня знову стояла нельотна погода, а 12 січня Особлива авіагрупа почала вантажитись у вагони і невдовзі залишила Волинь. Пізніше це з'єднання, перейменоване у березні 1917 р. в 1-шу бойову авіагрупу, воювало в Галичині і на Поділлі. В ході революційних подій кінця 1917 – початку 1918 рр. значна частина майна групи була розграбована чи захоплена австрійцями. Фактично, із трьох загонів групи зберігся лише один – 2-й, який за часів гетьманату П. Скоропадського склав основу для формування дислокованого у Вінниці 7-го розвідувального авіаційного загону [14, арк. 58].

Підсумовуючи сказане відзначимо, що за п'ять місяців боїв у небі Волині екіпажі Особливої авіагрупи збили вісім і пошкодили не менше десяти ворожих літаків. Ці показники є досить пристойними для умов російсько-німецького фронту, коли зважити, що деякі винищувальні авіазагони російської армії взагалі не мали на своєму рахунку повітряних перемог, або збивали за увесь період війни один-два літаки. Власні втрати групи склали один літак, два льотчики та один повітряний спостерігач. Упродовж періоду перебування на Волині Особлива авіагрупа надійно прикрила з повітря Луцьк та важливу залізничну станцію Рожище. Крім польотів на патрулювання, епізодично її екіпажі залучались і до наступальних дій та ведення повітряної розвідки ворожих позицій. Безумовно, результати діяльності групи були б значно вищими, якби вона мала спеціалізовані літаки-винищувачі, а не переобладнані кустарним способом розвідники, слабо пристосовані для повітряних боїв.

Досвід повітряних боїв у небі Волині восени-взимку 1916 р. підтвердив концепцію завоювання слабшою стороною локальної переваги у повітрі за рахунок концентрації сил на невеликій ділянці фронту. Саме на Волині сформувались і пройшли гартування боєм кадри еліти російського повітряного флоту, були відпрацьовані тактичні прийоми повітряного бою парою і більшою групою літаків, взаємодії винищувачів із зенітною артилерією. Вдала діяльність Особливої (згодом 1-ї) авіагрупи спонукав командування сформувати у 1917 р. 2-гу, 3-тю і 4-ту бойові авіагрупи, які успішно діяли на російсько-німецькому фронті.

1. Шиуков А. *Авиация Юго-Западного фронта в летней операции 1917г.* / А. Шиуков. // *Вестник воздушного флота.* – 1927. – № 3. – С. 1-6; № 4. – С. 1-5; № 5. – С. 3-8.
2. Дузь П.Д. *История воздухоплавания и авиации в России: Период первой мировой войны (1914-1918 гг.)* / П.Д. Дузь. – М.: *Машиностроение*, 1989. – 336 с.
3. Александров А.О. *Крылатые пленники России* / А.О. Александров. – С-Пб.: Б.С.К., 1997. – 84 с.
4. Кондратьев В. *Истребители Первой мировой войны. В 2-х ч.* / В. Кондратьев. – М., 1996. – Ч. 1. – 64 с.; Ч. 2. – 48 с.
5. Куликов В. *За победу! Хроника 1-й боевой авиакорпуса Юго-Западного фронта* / В. Куликов // *Авиамастер.* – 1999. – № 6. – С. 3-17.
6. Куликов В. *Российская армейская авиация в Первой мировой войне* / В. Куликов. // *Авиация и время.* – 1997. – № 4. – С. 40-44; 1998. – № 1. – С. 30-34; № 4. – С. 34-38.
7. Куликов В.П. *Русская авиация в Первой мировой войне* / В.П. Куликов. – М.: *РУСАВИА*, 2014. – 320 с.
8. Еришов С. *“Моран” – истребитель* / С. Еришов, С. Спичак. // *Авиамастер.* – 1997. – № 4-5. – С. 3-9.
9. Харук А. *Истребители Первой Мировой* / А.И. Харук. – М.: *Яуза; ЭКСМО*, 2014. – 304 с.
10. *Материал по тактике воздушного боя* / Сост. В.М. Ткачев. – Б/м. – 1917. – 36 с.
11. *Авиаторы – кавалеры ордена Св. Георгия и Георгиевского ордена периода Первой мировой войны 1914-1918 годов: Биографический справочник* / Сост. М.С. Нешкин, В.М. Шабанов. – М.: *РОССПЭН*, 2006. – 360 с.
12. Прищеп С.В. *Батареи для стрельбы по воздушному флоту* / С.В. Прищеп. // *Сержант.* – 1997. – № 4. – С. 40-41.
13. Куликов В. *Достойный славы* / В. Куликов. // *Авиация.* – 1999. – № 3. – С. 2-15.
14. *Центральный державний архів вищих органів влади і управління України, ф. 1077, оп. 5, спр. 19.*

Сергій ВЕРГУН (Київ)

## ОСОБЛИВОСТІ ФУНКЦІОНУВАННЯ ІНСТИТУТУ ТРАНСПОРТНОЇ ЖАНДАРМЕРІЇ ЗАЛІЗНИЦЬ УКРАЇНИ У ПЕРІОД ПЕРШОЇ СВІТОВОЇ ВІЙНИ

Війна це не лише бойові дії на передовій, а злагоджена робота величезного державного механізму, яка включає в себе спільні дії військового, адміністративного керівництва, матеріально-технічного та продовольчого секторів, налагодженої логістичної роботи та праці мільйонів людей в тилу. Постачання

на фронт боєприпасів, особового кадрового складу військових частин, провіанту, медикаментів, евакуація поранених, важливих установ і підприємств, перевезення біженців здійснювалося залізницею

Оскільки територіально найближчими до театру бойових дій були українські губернії Російської імперії, то лівова частка організаційних питань, пов'язаних з терміновим вирішенням військових проблем припадала саме на них. На початок 1914 р., протяжність залізниць в українських губерніях (Південна, Катерининська, Південно-Західна, Північно-Донецька, Московсько-Києво-Воронезька, Лібаво-Роменська) складала 12 тис. км. У 9–ти українських губерніях під час війни діяло 6 жандармсько-поліційних управлінь залізниць (Київське, Кременчуцьке, Харківське, Одеське, Катеринославське, Московсько-Київське) та 65 підконтрольних їм відділень [1]. Успіхи російських військ на початку війни мали своїм наслідком поширення адміністративно-територіального та правоохоронного устроїв Російської імперії. 19 серпня 1914 р, за два дні до взяття Львова, Верховним головнокомандуючим великим князем Миколою Миколайовичем було затверджено «Временное положение об управлении областями Австро-Венгрии, занятыми по праву войны», спільно розроблене генерал-лейтенантом графом Г. Бобринським та головним начальником постачання армій Південно-Західного фронту генералом від інфантерії О. Забеліним [2, 249]. З цього часу російська влада розпочинає здійснювати систему організаційних і адміністративних заходів, спрямованих на поступову інтеграцію західноукраїнських земель до російської самодержавної моделі [3, 249].

Організація російської адміністративної системи у «Тимчасовому військовому генерал-губернаторстві Галичини» передбачала й запровадження інститутів правоохоронної системи, в тому числі і спеціальних правоохоронних органів.

З осені 1914 р підрозділи ОКЖ розгорнули свою діяльність у Тимчасовому військовому генерал-губернаторстві Галичини. Загальна кількість командированих у ці райони військовослужбовців жандармсько-поліційного відомства становила 1800 чинів, частина з яких була залучена до адміністративних органів управління [4, 49].

2 жовтня 1914 р. згідно наказу верховного головнокомандуючого №80 було створено «Тимчасове жандармське управління військового генерал-губернаторства в Галиції», яке у повному об'ємі почало функціонувати лише з 25 листопада. У рамках запровадження загальноімперської жандармсько-поліційної системи, восени 1914 р. у Тимчасовому військовому генерал-губернаторстві Галичини створюється «Тимчасове Галицьке жандармське поліційне управління залізниць» зі штаб-квартирою у Львові [5, 226].

У середині квітня 1915 р. під контролем російських армій опинились всі перевали у Карпатах, російським Генеральним штабом велась підготовка до виходу на Угорську рівнину. У цій ситуації відбувається подальший процес формування системи органів влади й управління на західноукраїнських землях. Тимчасові органи влади та управління, інститути спеціальних правоохоронних органів набувають статусу постійно діючих. Так, згідно з наказом верховного головнокомандуючого №85 від 3 лютого 1915 р. було створено «Жандармське поліційне управління залізниць в Галиції» у складі 10 відділень зі штаб-квартирою у Львові [6, 226]. Таким чином, діяльність інституту транспортної жандармерії залізниць України визначалася роботою 7 ЖПУЗ та 75 ЖПВЗ, що мали забезпечувати безперебійне функціонування залізниць.

Під час перебування потягу на станції військовослужбовці транспортної жандармерії мали охороняти вагони з вантажем, а також повинні були бути присутніми під час розвантаження та завантаження вагонів, це підтверджує наказ начальника Київського жандармського поліційного управління залізниць по Фастівському відділенні від 24 липня 1915 р.: «Сообщаю для сведения точного неуклонного исполнения унтер-офицерам Отделения, что по распоряжению Начальника Военных Сообщений в целях устранения бесполезного простоя вагонов на станциях с грузом эвакуированного с Галиции в ожидании проверки такового устанавливается следующий порядок: 1) по прибытии вагонов на станцию назначения производится разгрузка такового в присутствии унтер-офицера, Начальника станции или особого агента по назначению Управления дорог и не иначе как при двух понятих. 2) грузы эти перевешиваются или же если это будет допустимо то счетом мест. Затем выгруженный груз складывается в особый пакгауз и поступает под охрану дороги при особом наблюдении унтер-офицера. 3) грузы сомнительного происхождения способом приобретения должны охраняться отдельно от других грузов но обязательно в закрытых помещениях под особой стражей наблюдения жандармского унтер-офицера в претъ до особого распоряжения. 4) грузы воинские прибывшие по документам принадлежащие частям или учреждениям по установлению с точностью и несомненностью их принадлежности означенным частям подлежат по требованию немедленной выдаче... [7, 455]».

Разом з тим військовослужбовці ЖПУЗ мали вживати заходів щодо забезпечення таємниці військових

перевезень та протидії агентурі противника у фронтовій та прифронтовій зонах. Тому у циркулярах ОКЖ по ЖПУЗ від військовослужбовців підрозділів транспортної жандармерії вимагалось «сохранения в тайне наименования и места назначения военных грузов, предупреждения несчастных случаев при перевозке, охраны от злоумышленных посягательств на эти грузы со стороны вражеских агентов [8, 456]».

Стратегічно важливого значення в умовах воєнного часу набуло питання забезпечення дотримання правил протипожежної безпеки на залізницях при перевезеннях вантажів воєнного призначення. Зазвичай, потяги з такими вантажами формувалися, відправлялися та зупинялися на вузлових станціях у м. Харкові, Києві, Одесі, Катеринославі, Кременчуці. Часто саме на цих станціях відбувалась доукомплектування вагонів боєприпасами, порохом, тощо (часто легкозаймистими та вогнебезпечними вантажами). Томуна начальників залізничних станцій, військовослужбовців ЖПУЗ покладался суворий контроль за дотриманням правил пожежної безпеки [9, 312]»

Для кращої організації безпеки на залізницях в умовах війни, керівництво транспортної жандармерії подавало уряду свої пропозиції щодо поліпшення кількісного складу підрозділів ЖПУЗ, їхнього фінансового забезпечення. Так, начальник Одеського ЖПУЗ підготовував доповідні записку керівництву ОКЖ, в якій зокрема, вказувалось: «Признавая, что для обслуживания районауправления в военно-полицейском отношении в военное время, вышеуказанного числа офицеров и унтер-офицеров недостаточно, не обходимо увеличить штат управления по расчету, чтобы на каждые 5 верст пути приходилось по 1 унтер-офицеру, кроме того необходимо увеличить число унтер-офицеров на более важных, так же на узловых станциях... Усиление штата управления произвести назначением из частей войск не достающее число 17 офицеров и зачислением на службу в управление железнодорожных стражников, как испытанных и отчасти ознакомленных со службой жандармских унтер-офицеровна железных дорогах, а также переводом на службу в управление лучших, хорошо грамотных ефрейторов и унтер-офицеров действительной службы. Кроме того, для усиления наблюдения в 15 верстной полосе по обе стороны пути, подчинить конную полицейскую стражу, прилегающих губерний жандармскому управлению... Содержание офицеров, назначенных из частей войск прировнять к содержанию, полученному помощниками начальников отделений»[10, 312].

Загострення бойових дій навесні 1915 р. та поразки російських військ стали причиною масового неорганізованого руху мирних жителів з окупованих і прифронтових районів імперії у тиллові, переважно українські губернії. За таких обставин, вимагаючи посилення пильності військовослужбовців транспортної жандармерії та з метою вжиття ними необхідних заходів для врегулювання ситуації з біженцями, кількість яких постійно зростала, Штаб ОКЖ у своєму циркулярі. № 12490 від 13 серпня 1915 р., вимагав від начальників ЖПУЗ «усилить пункты узловых станций вверенных начальникам железнодорожной полиции, а чинам корпуса, находящимся в настоящее время на этих пунктах, усилить свою деятельность, приходя на помощь обращающимся за содействием». Так, у цей період жандарми ЖПУЗ надавали необхідну допомогу в організації перевезення біженців, їх розміщення на залізничних станціях; забезпечували надійну охорону пунктів їхнього харчування та контролювали належну організацію своєчасного забезпечення біженців продовольчим пайком й окропом під час їхнього перевезення підвідомчими залізницями.

Як зауважує сучасна українська дослідниця Л. Жванко, з осені 1915р., біженці під час переселення користувалися лише залізничним транспортом, причиною цього було запровадження 1 вересня 1915 р. урядом Російської імперії для біженців з фронтової та прифронтової зони спеціального залізничного пільгового тарифу № 117, затвердженого «Загальним тарифним з'їздом» [11].

Після прийняття нового тарифу, на військовослужбовців транспортної жандармерії було покладено функцію контролю над дотриманням використання спеціальних тарифних умов пасажирами потягів, до нових повноважень входили видача та перевірка документів, що підтверджували особу та статус біженця.

Масовий наплив біженців на залізничних станціях та вокзалах особливо активізував роботу шпигунів та іноземних філерів, адже серед великої кількості людей було легше залишитися непоміченим і прослідкувати напрямки руху військових потягів, визначити настрої серед населення тощо. Тому у роки війни особливого значення серед повноважень військовослужбовців ЖПУЗ набуло виявлення у залізничних районах осіб підозрюваних у шпигунстві, іноземних філерів. Якщо жандарм ЖПУЗ виявляв підозрюваного у шпигунстві особу, він зобов'язаний був продовжити стеження та повідомити про неї контррозвідку. У разі встановлення жандармом ЖПУЗ факту військового шпигунства, він залежно від обставин мав затримати та обшукати підозрюваного. За доручення жандарма, під час руху потягу стеження могло бути передано головному кондуктору, а на зупинках – станційному жандарму, якщо ж об'єкт був більш значимим, для стеження закріплювався жандармський унтер-офіцер, який зобов'язувався стежити за ним до пункту призначення, про їх прибуття повідомлялося місцевим поліційним органам. При

спостереженні за підозрюваним іноземцем жандарм мав обов'язково спеціальним шифром телеграфувати губернатору, поліційним чинам і начальникам штабів військових округів [12, 131].

Отже, у роки Першої світової війни розширювались повноваження та сфери діяльності підрозділів транспортної жандармерії України, зокрема жандармсько-поліційних управлінь залізниць. Військовослужбовці ЖПУЗ фронтової та прифронтової зон, окрім безпосередніх функцій змушені були виконувати й повноваження інших правоохоронних інституцій Російської імперії, що обумовило кількісне збільшення особового складу ЖПУЗ українських губерній та їхніх підрозділів, створення нових ЖПУЗ («Тимчасове Галицьке жандармське поліційне управління залізниць»), підвищення матеріального й фінансового стимулювання сумлінного виконання ними своїх службових обов'язків. У роки Першої світової війни, на залізницях України, діяло 7ЖПУЗ та 75 ЖПВЗ.

1. Список общего состава чинов Отдельного Корпуса Жандармов исправлен по 1 июля 1915 г. 1 и 2 части. – Петроград «Типография Штаба Отд. Корп. Жанд., Б. Вульфова, 23» 1915. – 803с.
2. Велика війна 1914–1918 рр і Україна: в 2-х книгах/ НАН України, інститут історії України; уклад. О. Реснт, редкол.: В.Смолій, Г. Боряк... [та.ін]. – К.: ТОВ «Видавництво Кліо», 2014. – Кн. 1.: Історичні нариси. – С.249.
3. Там само. – С.249.
4. Хутарев-Гарнишевский В. Российская жандармерия на оккупированных территориях в годы Первой мировой войны (на примере Галиции и Буковины) / Хутарев-Гарнишевский В. // Вестник МГУ. – 2012. – №2. – С.47– 58.
5. Центральний державний історичний архів України, м. Київ (ЦДІАК України), ф.278, оп.1, спр. 298, арк. 226.
6. Там само, арк. 226.
7. ЦДІАК України, ф.285, оп.1, спр.874, арк.455.
8. Там само, арк. 456.
9. Там само, ф.278, оп.1, спр.28, арк. 312.
10. Там само, арк. 312.
11. Жванко Л.М. Біженство Першої світової війни в Україні. Документи і матеріали (1914-1918 рр.) / Л.М. Жванко – Харків: «ХНАМГ», 2010. – 359 с.
12. Вергун С.І. Організація безпеки на залізницях у роки Першої світової війни (на прикладі губернських центрів і міст України) / С.І. Вергун // Проблеми історії України XIX – початок XX ст. – К.: Інститут історії України НАН України, 2015. – Вип. 24. – 303 с.

**Ігор КОЛЯДА (Київ)**

## УКРАЇНСЬКЕ ІНТЕЛЕКТУАЛЬНЕ СЕРЕДОВИЩЕ В РОКИ ВЕЛИКОЇ ВІЙНИ (1914–1918 рр.)

Українське суспільство кінця XIX – початку XX ст. можна поділити, за соціально-класовими ознаками на три основні групи – вищу, середню та нижчу. Вищі класи поневоленого народу з метою збереження власного соціального становища зазвичай денационалізувалися й втягувалися у культуру пануючої нації. До національного ж руху вони приєднувалися лише тоді, коли він набував такої сили, котра дозволяла йому перемогти. Нижчі ж класи також не виступали першими на поле національних змагань. Якщо вони і відігравали на їх початку якусь роль, то лише як об'єкт просвітницької діяльності й джерело соціальних надій; таким чином роль їх у національному русі була лише пасивною. Основою ж національного руху вважалися очолювані інтелігенцією середні верстви суспільства. Протягом тривалого часу вони були найближчими до народу; соціальні ж умови не поставили їх у надмірну залежність від панівного класу. Саме тому слід виділяти інтелігенцію як інтелектуальний центр та локомотив розвитку національно-визвольного руху, який у тяжких умовах Великої війни продовжував свою національно-просвітницьку, націотворчу діяльність.

Вибух Першої світової війни загострив ряд болючих питань внутрішнього розвитку її країн-учасниць, в тому числі тих, які постали перед урядом Російської імперії, зокрема «українське питання». Будь-яке зволікання у його вирішенні могло істотно зашкодити державним інтересам, у чому був переконаний відомий учений та публіцист М. Ковалевський, який неодноразово звертав увагу на те, що «неможливо безкарно притіяти український друк, адже продовження утисків означало лише гру на руку тим, кого охрестили мазепинцями». Він не сумнівався в тому, що україномовні видання зазнавали таких утисків, котрі робили неможливим появу зрозумілих народним масам видань, котрі б закликали не довіряти підривної пропаганді зарубіжних агітаторів. У своїх працях та виступах він слушно запитував: «Дійти до того, щоб

власними заходами перешкоджати відсічі таємних інтриг, завдання яких – підкопуватися під цілість та єдність імперії, – чи не стало це найліпшим доказом безглуздості нашого курсу? [11, 68–69]».

Однак єдності у визначенні майбутнього українців не було ні в широких колах українства, ні серед вітчизняної інтелігенції, яка на початок ХХ ст. уже була хоч і не чисельною (3%), та все ж цілком сформованою соціальною та професійною верствою, здатною не тільки брати участь у вітчизняному національному русі, що вступив у політичну фазу, але й очолити його. Єдина ідеологія, здатна сприяти вирішенню проблеми про майбутнє українських земель, роздробилася ще напередодні вибуху війни об невдалі спроби започаткування в періодиці широкої дискусії щодо основних положень майбутнього статусу українського народу, питання про пошук союзників у боротьбі за майбутнє України, а також на який із блоків держав слід було орієнтуватися.

Загалом, у центрі уваги дискусій вітчизняної інтелігенції, що розгорнулася на сторінках періодичних видань, перебували як загальні питання національної ідеї, так і головні шляхи розв'язання «українського питання». Значна увага приділялася реальній небезпеці замикання національного руху на деталях й зведення його до провінціалізму та ідеологічно обмеженого сектантства. Окремо було винесено мовну проблему. Остання особливо гостро постала в роки Першої світової війни. Українські часописи було заборонено взагалі, й причому навіть раніше, аніж німецьку мову, – мову держави, з якою Російська імперія перебувала у стані війни. Запроваджувалася сувора військова цензура. У перші же дні світового конфлікту царська адміністрація в Києві закрила газету «Рада». Коли ж члени редакції часопису звернулися до командуючого Київським військовим округом генералом М. Бухгольцом з проханням дозволити видання газети, той категорично відповів: «Не дозволяю. Нехай краще не просять». Було заборонено також часописи «Літературно-науковий вісник», «Українська хата», популярний тижневик «Село». На початку 1915 р. начальник Київського військового округу, заборонив своїм указом на період воєнного стану усю україномовну періодику. Й тому з 17 колишніх періодичних видань, що виходили на українських землях, у складі Російській імперії до 1915 р., залишилося лише два – «Рідний край» та місячник «Українська жизнь» [4, 26]. Репресивні акції по відношенню до української преси й культури в цілому не були випадковими, адже коли українська делегація звернулася зі скаргою на утиски вітчизняної преси до С. Сазонова, одного з міністрів царського уряду, той цинічно відповів, що наразі з'явилася добра нагода покласти кінець усьому українському рухові, який тоді посилював свої впливи на українську людність й ставав, таким чином, небезпечним для імперської структури. Яскравим свідченням росту національної самосвідомості українців став колективний лист з фронту, адресований генералу Брусилову, в якому пропонувалося створити окремі українські армійські формування: «Ми, вірні сини України і всієї Росії, хочемо на ворога стати, але стати якнайкраще, якнайміцніше, своїм гуртом, своїм полком... Український народ своєю кров'ю купив собі право на краще відношення до себе од провідників армії» [5].

Літературна й видавнича діяльність була практично паралізована не тільки у невеликих містах та містечках України, а й у таких визначних її центрах, як Київ. Видавці, літератори та журналісти, попри усі спроби перенести свою діяльність подальше від київських властей, зазнавали поразку за поразкою. Усюди вони стикалися якщо не з відвертими заборонами, то з штучними перепонами. Так, у Одесі місцеві власті зажадали, щоб надалі всі рукописи надсилалися до цензурних комітетів у трьох примірниках. Видання ж, котрі порушували цей припис, конфісковувалося, а друкарня – закривалася. На друковані видання накладалися штрафи, котрі не тільки підривали й без того хитку матеріальну основу українського друку, а й давали цензурі підстави до подальших репресивних заходів по відношенню до нього. Так, один з провідних вітчизняних публіцистів С. Петлюра ще задовго до запровадження військової цензури, пов'язаної з вибухом світової війни, попереджав свого колегу по перу Д. Донцова: «Не маю жодного бажання підводити людей до тюремної брами, як не маю жодної охоти, щоб пильніше ставилася до нас цензура. Є таке правило в сучасній російській дійсності: раз покарає штрафом цензура, – шлях уговораний тобі, будуть нищити без пуття, де слід і де не треба. А ми, товаришу, грошей не маємо зайвих для збагачення уряду» [8, 36].

Незважаючи на обмеженість можливості виступати рідною мовою у на шпальтах власних – українських – періодичних видань, українська інтелігенція не мовчала. Основні цілі національного руху в Україні доводилися до свідомості мас здебільшого російськомовною періодикою. Легалізація вживання української мови мала стати складовою частиною боротьби поневоленого народу за краще майбутнє. Так, на шпальтах «Прилуцького голосу» з'явилася таке повідомлення: «З огляду на часті запити, що поступають в редакцію часопису, чому на сторінках нашої газети не друкуються статті українською мовою, доводимо до відома усіх, зацікавлених даним питанням, що ще наприкінці минулого року нами було послано клопотання полтавському губернатору про дозвіл друку на сторінках газети статей

українською мовою, але відповідного дозволу ми не отримали й до нині»[2, 77]. Відмова вдовольнити запити національне свідомих громадян були наслідком засилля імперського націоналізму й походу проти неросійських народів та їх культур. Ті не чисельні періодичні видання, які могли друкувати статті й матеріали українською мовою, нерідко стикалися з перешкодами, що їх чинили владні структури; й не завжди долали їх. Журнал київського союзу установ дрібного кредиту «Муравейник-Комашня», хоч і мав дозвіл на україномовні публікації, зрештою припинив їх через необхідність дотримання реанімованого у 1916 р. височайшого указу 18-30 травня 1876 р. про заборону друку з відступами від російського правопису [3, 55].

Українська інтелігенція своєю публіцистичною діяльністю також намагалася відстоювати право українців на власну, відмінну від інших, історію та культуру, і спростувати врешті-решт твердження про провінційний характер «малоросійської стихії». Українці не бажали скочуватися до провінціалізму. Це небажання було ще одним кроком на шляху до самоідентифікації українства як народу, здатного на власний національний та державницький розвиток

На шпальтах періодичних видань друкувалися полемічні статті на захист українського національного руху. Різкій критиці були піддані антиукраїнські публікації «Биржевых ведомостей» та «Утра России», а також позиції окремих російських правих діячів. «...Ідеологи російського націоналізму, – зазначав С. Петлюра, – занадто егоїстичні, щоб зрозуміти принцип: жити самому, але й дати жити іншим, й занадто сліпі, щоб прозріти в перспективах, що окриваються за війною, начала нового життя, нового існування та співіснування пригноблених національностей [6, 54–58]». У свої публікаціях національна інтелігенція переконувала читачів: «інтересах самої держави необхідно таке регулювання життя, при якому інтереси усіх окремих національностей знаходили б собі повне задоволення в рамках існуючого державного ладу. У нашій дійсності ця умова відсутня, й ця відсутність боляче сприймається окремими народностями, що населяють наш державний організм. Характерним прикладом цього є сучасне положення малоруської народності... Наші праві партії... схильні пояснювати саме виникнення цього питання сепаратистськими тенденціями української інтелігенції. Таке пояснення, звичайно ж помилкове... Коли над Росією вибухнула воєнна гроза, видні органи української суспільної думки виступили з рішучими заявами щодо позиції, яку мав зайняти в подіях, що наступали, український народ [11, 68]».

Іншим напрямком турбот української інтелігенції було запровадження системи нової – національної за характером – системи освіти, такої вкрай необхідної для збереження національної ідентичності українців. Для цього 1916 р. на сторінках «Украинской жизни» було вміщено відкритий лист<sup>1</sup>, у якому висувалися вимоги, щоб в навчальних закладах, розташованих в місцевостях з українським населенням, навчання велося рідною для учнів мовою, а серед предметів, обов'язкових для вивчення, були такі, як українська мова, історія та географія України. У бібліотеках, заснованих на українських землях, значну частину їх фондів мала складати україномовна література. У вітчизняних навчальних закладах мали існувати кафедри українознавства, які б готували викладацькі кадри для педагогічних навчальних закладів та курсів. З метою підвищення рівня української національної освіти було необхідно й відновлення «Просвіти» в Катеринославі та Кам'янці-Подільському, водночас слід було усунути перешкоди для відкриття нових осередків «Просвіти» та національних культурно-просвітницьких товариств в інших містах України. Під листом підписалися 182 осіб: московські педагоги, лікарі, інженери, літератори, актори, представники інших професій, а також учнів [9, 146–148].

Наступ великоросійських шовіністичних кіл на український національно-визвольний рух не тільки не досягав мети, а й, навпаки, приводив до того, що чимало українців уже не пов'язували майбутнє України з Росією. Невизначеним залишалось лише питання, якої межі має сягати незалежність майбутньої України. Першим із шляхів, яким, на думку певного кола інтелектуалів, могла піти Україна, була повна державна суверенність. Реальним також уявлялося створення федерації Росії та України. До числа потенційних майбутніх союзників України певними колами ідейними колами інтелігенції зараховувалась також Німеччина, що було одним з перших, ще несміливих спроб дистанціюватися від Москви з її русифікаторською політикою й небажанням визнати національну ідентичність українського народу.

На шпальтах періодичних видань, незважаючи на складність воєнного часу, розгортається палка дискусія стосовно перспектив розвитку вітчизняного національного руху й майбутнього України. Й значну роль у ній відіграли часописи, що виходили на західноукраїнських землях, підпорядкованих Австро-

<sup>1</sup>Ці заходи, спрямовані на зміцнення української національної освіти, були викладені ще за тівроку до початку Першої світової війни у спеціальній резолюції, прийнятій на Всеросійському з'їзді по народній освіті, що відбувся у Петрограді 23 липня 1913 “ 3 січня 1914 рр.

Угорській монархії. Якщо до листопада 1916 р. більшість з них вбачало розвиток українських земель у складі Австрії, то з проголошенням відокремлення Галичини й оприлюднення прокламації утворення незалежної Польщі, все чіткіше висловлюється думка про необхідність створення у Східній Галичині незалежної держави. На жаль, з 1917 р. частина таких періодичних видань, як «Діло» й «Свобода», повертається до проавстрійської орієнтації.

Деяку іншу позицію зайняли інтелектуали, що ґрунтувалися довкола часопису «Шляхи». Відкидаючи проросійську орієнтацію, журналісти видання відстоювали орієнтацію на західну культуру. При цьому, однак, на шпальтах «Шляхів» досить часто друкувалися й статті, автори яких не погоджувалися з проавстрійським майбуттям України.

Згубно впливала на політичну консолідацію українська діяльність інтелігенції марксистської орієнтації. Репрезентуючи свої ідеї у відповідного спрямування періодичних виданнях, представники революційної інтелігенції, майже нічим не зв'язані з робітниками, монополюючи на себе роль їхніх адвокатів. Мовляв, вони краще за робітників знали, що тим потрібно й чого вони прагнули. Завоювавши довіру частини українства (тільки у 1914 р. в Україні розповсюджувалось від 4000 до 5000 примірників «Правди», в тому числі: у Києві та Харкові – по 500, Катеринославі – 675, Одесі – 400, Миколаєві – 350, Юзівці – 150, на Вознесенському руднику – 150), марксистська періодика не лише користувалась довірою багатьох недосвідчених в політиці, а й спонукала їх активно поширювати марксистську ідеологію. Так, у одній з резолюцій, прийнятих київськими робітниками-металургами, говорилося: «Закликаємо вас, товариші, підтримувати робітничий друк морально й матеріально, бо ми маємо пам'ятати, що тільки витриманий марксистський друк може нам допомогти й висвітлити наше тяжке становище на нашому тернистому шляху вперед [1, 141–142]». Ця періодика не сприяла консолідації українського суспільства, а лише поглиблювала у ньому ідеологічну кризу. Ратуючи за необхідність проведення в Російській імперії основних демократичних реформ, марксистська преса, хоч і виступала на захист українців, але все ж не допускала й самої думки про те, що українці можуть жити власним державним життям й не ставила перед собою завдання пропагування створення незалежної України.

Характерно, що українська ж соціалістична періодика у багатьох питаннях (передусім, національному) сповідувала далеко не такі, як у її російських однодумців-більшовиків погляди. Так, інтелектуали, що групувалися довкола часопису «Дзвін» (Д. Антонович, В. Вінниченко, М. Вороний, Г. Чупринка, П. Канівець, С. Черкасенко й С. Петлюра), вважали, що найближчими завданнями вітчизняного соціалістичного руху є «...енергійна оборона національно-політичних і демократичних прав українського народу в межах російської держави, об'єднання українського робітництва і поширення серед нього класової свідомості в економічній, політичній і національній сферах рішуче організаційне відокремлення його від українського міщанства задля проведення боротьби з сим останнім на всіх полях українського життя [10, 86–89]».

Досить радикальну позицію займали члени партії українських соціалістів-революціонерів, які намагалися за допомогою своєї преси посилити український національний рух. У своїх виданнях члени цієї партії висловлювали сподівання, що Україна, незважаючи на опір свого одвічного ворога – самодержавства, зрештою постане як могутня й вільна держава. «Стоячи на ґрунті міжнародного соціалізму, – писали вони у своїх листівках, – ми, українські соціалісти-революціонери, рішуче протестуємо проти захоплення ідеалами імперіалістичної політики і закликаємо всіх, кому близькі інтереси трудівничого народу, до організованої боротьби з російським царатом, за волю України [12]».

Національна політика тих членів соціал-демократичної партії, котрі ґуртувалися за межами Російської імперії, також зазнала істотного впливу світової війни. Уже на початку воєнних дій конфлікту переважна більшість їх стала провідниками Союзу Визволення України, який нерозривно пов'язував вирішення українського питання з розпадом Російської імперії. Зі шпальт власного часопису СВУ ратував за створення демократичної Української держави, очолюваної конституційним монархом, в якій надавалася б повна свобода національним меншинам й існувала самостійна українська церква.

Для практичної реалізації своєї платформи Союз узяв на себе міжнародне представництво України та її національних інтересів й вів переговори з рядом європейських держав, котрі в перспективі могли б підтримати українські державницькі змагання. Зокрема, СВУ направив своїх представників до Німеччини, Туреччини, Болгарії, Швеції, Норвегії та Італії, а також видавав найрізноманітніші друківані видання та часописи різними мовами, в яких висвітлювалися прагнення українського народу до незалежності [10, 449–450].

Окремі діячі вітчизняного національного руху принципово відмовлялися вступати до Союзу. Зокрема, Леонід Юркевич на шпальтах газети «Боротьба» підкреслював, що він, як істинний та послідовний соціал-



демократ засуджував з позицій інтернаціоналізму «Украинскую жизнь» та «Раду» за їх відверті декларації лояльності щодо Російської держави. Був невдоволений Л. Юркевич й співробітництвом СВУ з Німеччиною та Австро-Угорщиною.

У відповідь на критичні статті Л. Юркевича один з відомих соціал-демократичних діячів, член президії СВУ Мар'ян Меленевський зробив публічну заяву, в якій наголосив, що погляди часопису «Боротьба» не співпадають з головною лінією УСДРП, а є становлять лише приватну точку зору її видавця та редактора [13, 542]. У виступі стверджувалося, що українська соціал-демократія Росії ніколи не відрікалася від ідеалу політичної самостійності українського народу. Домагання ж автономії України, були, за переконанням М. Меленевського, лише етапом на шляху до реалізації цього вистражданого впродовж століть Ідеалу.

Негативно ставився до діяльності СВУ й С. Петлюра, який назвав сам факт існування цієї організації чистісінькою авантюрою. Видатний провідник українства наголошував: «Усякий, хто хоч трохи знайомий з українським питанням міг би прийти до висновку, що й діяльність до цього часу цілком невідомого «Союзу Визволення України» та його авантюрного звернення до Туреччини й Болгарії є або черговою видумкою айстро-германських інформаторів..., або нерозважливим кроком нікчемного політичного угруповання...» [7, 5–7].

Таким чином, українське суспільство у переломний період Першої світової війни, було розділене не лише географічно, а й ідеологічно. Свою лепту в ідеологічне роз'єднання внесла тодішня українська інтелігенція. Заклопотане постійними пошуками внутрішніх і зовнішніх ворогів, українське суспільство було дезорієнтоване. Вітчизняний суспільно-політичний рух, та зокрема, рух національний, перебував у той час на етапі становлення й самоусвідомлення часом полярних за спрямуванням та напрямком партій та угруповань. Ця роз'єднаність істотно перешкождала його розвитку. Не сприяло кристалізації національних ідей й надання у дискусіях переваги проблемам майбутнього України перед накресленням чітких негайних дій. На перешкоді консолідації суспільства стали ідеологічний фанатизм частини лідерів вітчизняного суспільно-політичного руху, а також особисті якості багатьох з них. При наявності спільної мети, що полягала у національному визволенні українського народу, кожне політичне угруповання пропагувало свій власний шлях до його реалізації. Невміння консолідуватися поступово перетворилося з однієї з рис вітчизняної інтелігенції на її трагедію. Інтелігенції так і не вдалося підвести під український рух широку соціальну базу; вона одноосібно представляла собою і керівництво визвольним рухом, і його основний склад. Такий монополізм і зумовив слабкість тодішніх національних змагань, що, в свою чергу, й спонукало до трагічної поразки державницьких змагань в Україні в 1917–1921 рр.

1. *Борьба за рабочую печать накануне мировой войны. Киев, 10 апреля 1914 г. В Санкт-Петербург, в редакцию журнала «Металлист».* // Красный архив. – Том 3 (64). – Москва, 1934.

2. *Жажда родного слова.* // Украинская жизнь –1916. – №3.

3. *Ідзьо В.С. Українські періодичні газети та журнали у Росії в XIX та XX століттях.* / В.С. Ідзьо // Науковий Вісник Українського Історичного Клубу. – 1997. – № 2. – Москва, 1997. – С. 51–56.

4. *Мінгазутдінов О. Громадсько-політична обстановка в Києві на початку Першої світової війни (на матеріалах періодичної преси).* / О. Мінгазутдінов // Перша світова війна і слов'янські народи. Матеріали Міжнародної наукової конференції. 14-15 травня 1998 року. – Київ, 1998. – С. 32–35.

5. *Одвертий лист українців вояків з фронту до генерала Брусилова і на увагу командуючим фронтами і Російському громадянству та демократії.* // Національна наукова бібліотека ім. В.І.Вернадського, Відтиск стародруків та рідкісних видань, кл.0488.

6. *Петлюра С. Оновом выстулений г-на А. Погодина.* / Симон Петлюра // Украинская жизнь. – 1914. – № 8–10. – С. 54–58.

7. *Петлюра С. Отрицательные черты полемики по украинскому вопросу.* / Симон Петлюра // Украинская жизнь 1914. – №11–12. – С. 5–7.

8. *Петлюра С. Три листи до Дм. Донцова.* / Симон Петлюра // Вибрані статті та документи. – К., 1994 – С. 36–39.

9. *Письмо в редакцию.* // Украинская жизнь. – 1916. – №10–11. – С. 146–148.

10. *Полянська-Василенко Н. Історія України. В 2-х томах.* – Київ, 1993. – Том 2. – 287 с.

11. *Смуток П. М.М. Ковалевский и украинство.* / П. Смук // Украинская жизнь. – 1916. – № 4–5. – С. 68–69.

12. *Товариші! «В бурхливий час світової війни, коли мільйони народу відірвано від рідних земель...»* / Київська група українських соціалістів-революціонерів. – Київ, 1915–1916. // Відділ стародруків та рідкісних видань ННБ України НАНУ \* кл.0284.

13. *Юркевич Л. Паки і паки в справі української робітничої газети.* / Л. Юркевич // Дзвін. – 1914. – №6. – С. 542–544.

## ВІЙСЬКОВОПОЛОНЕНІ АВСТРО-УГОРСЬКОЇ ТА НІМЕЦЬКОЇ АРМІЙ В УКРАЇНСЬКИХ ГУБЕРНІЯХ РОСІЙСЬКОЇ ІМПЕРІЇ (1914-1918 рр.)

Неодмінною рисою історії людської цивілізації є перманентні військові конфлікти. У ході незліченної кількості воєн кожна із протиборчих сторін захоплювала у полон вояків армії ворога. Становище військовополонених багато у чому залежало від культурно-моральних якостей супротивника, а також самої господарської користі полоненого. У глибоку давнину або за визначенням багатьох вчених період дикунства у нерідко коли військовополонені приносилися в жертву богам або слугували об'єктом здійснення інших не менш кривавих ритуальних обрядів. У часи цивілізованих суспільств військовополонені поповнювали ряди рабів, будували грандіозні архітектурні та господарські споруди. У ході історичного розвитку людства державні правителі намагалися якимось чином визначити загальні принципи поводження з військовополоненими, але реальне становище останніх було іноді вкрай нестерпним. До початку ХХ ст. світова, передусім європейська, цивілізація визначила загальні закони ведення війни, принципи поводження з полоненими, пораненими, загиблими учасниками збройних конфліктів.

В роки Першої світової війни українськими землями проходив один із найбільших фронтів – Південно-Західний, а отже впродовж 1914–1918 рр. на теренах українських губерній сформувалася численна тимчасова маргінальна група – військовополонені австро-угорської та німецької армій. У ряді наближених до фронту губерній оголошувався воєнний, а Київ, у якому базувався штаб Київського військового округу, у системі воєнного управління, інтендантського забезпечення та розподілу військовополонених набував великого значення.

У Російській імперії правовий статус і утримання військовополонених регламентувалися «Положенням про військовополонених» від 16 жовтня 1914 р. Для обліку іноземних військовополонених при головному управлінні Генерального штабу було створено 5-те управління та центральне довідкове бюро Російського товариства Червоного Хреста. До розроблення й оприлюднення названого нормативно-правового акта вищі військові й цивільні чини імперії Романових діяли на власний розсуд. Так, з початком війни головнокомандувач Південно-Західного фронту М. Іванов наказував поліційним органам підпорядкованих йому прифронтових і тилкових губерній узяти на контроль німецьких колоністів (підданих Росії), всіх військовозобов'язаних німецьких і австрійських підданих затримати як військовополонених і перепроваджувати до Києва для вирішення їх подальшої долі: «Кои обяжутся честным словом и подпиской не стремятся покинуть пределы России без разрешения и не предпринимать ничего во вред России, разрешить поселится в указанных им пунктах в пределах России под надзором полиции; отказывающихся от дачи этого обязательства держать арестованными...» [1, 48–49]. Цим же наказом невійськовозобов'язані німецькі й австрійські піддані у разі підтвердження місцевою поліцією їх «благонадійності» могли залишатися в місцях свого постійного проживання, у разі ж протилежної характеристики вони висилалися в глибокий тил країни. Ще до набуття чинності «Положенням про військовополонених від 16 жовтня 1914 р.» наказами головнокомандувача Південно-Західного фронту було визначено особливий статус цивільних чехів і русинів (так іменували західних українців), що на момент війни перебували на території Росії: «Военнообязанные чехи и русины, если они политически благонадежны – задержанию не подлежат» [1, 49].

У «Положенні про військовополонених від 16 жовтня 1914 р.» не було прописано вимогу Гаазьких конвенцій щодо оплати праці полонених, залучених до казенних і громадських робіт. Вказувалося лише також, що праця полонених не повинна стосуватися війни й бути виснажливою, але про характер оплати праці нічого не йшлося. Радою міністрів ще 16 вересня 1914 р. були затверджені «Правила про порядок надання військовополонених для виконання казенних і громадських робіт у розпорядження зацікавлених у тому відомств». Документ детально висвітлював умови утримання, прийому й передачі військовополонених-працівників. Грошове заохочення за їхню працю було введено лише в березні 1915 р. «Правилами про надання військовополонених для робіт на приватних промислових підприємствах». У цьому документі передбачалося, що власники підприємств можуть винагороджувати старанних робітників сумами для поліпшення забезпечення, що не перевищують 20 коп. на одну людину за один день. Прийом полонених на роботу здійснювався тільки з дозволу військового міністерства. Для підприємств, установ і приватних осіб, що користуються працею військовополонених, Київського військового округу у вересні 1916 р. була видана спеціальна інструкція. 30 червня 1917 р. було прийнято правила, які встановлюють особливі пільги для військовополонених поляків, чехів і словаків. Цій категорії полонених дозволялося

прогулюватися поза спеціальним табором, забезпечувався вільний доступ до літератури рідною мовою і т. д. [1, 58].

Основна кількість полонених австро-угорської і німецької армій була захоплена впродовж двох перших років Великої війни. Відомі лише приблизні їх цифри: загалом 2–2,4 млн осіб у російському полоні, з них приблизно 1,5 млн солдати й офіцери австро-угорської армії [2, 16]. За даними Центрального статистичного комітету, кількість ворожих військовополонених у Російській імперії за всю війну становила: 1 587 099 австрійців, 152 760 німців, 42 988 турків, 119 болгар. Разом – 1 782 966 осіб. Генерал Н. Головін також називав цифру близько двох мільйонів військовополонених. За іншими джерелами, під час Першої світової війни в російському полоні опинилися 2 104 146 солдатів і офіцерів Австро-Угорщини і 167 082 військовослужбовці німецької армії [3, 171].

Відповідно до розпорядження головного управління Генерального штабу в 1914 р. військовополонених німців, австрійців, а також угорців, як менш надійних порівняно з полоненими слов'янами й румунами, розміщували головним чином подалі від центру – за Уралом, у Сибіру, Туркестані й на Далекому Сході [1, 54].

Загалом у Росії на 1917 р. налічувалося понад 400 концтаборів для військовополонених. У європейській частині Росії в таборах нараховувалося від 2 000 до 10 000 осіб, у Сибіру – до 35 000 військовополонених. В азійській частині табори для військовополонених налічували від десяти до тридцяти п'яти тисяч осіб. Як правило, табір складався з 20–25 великих житлових бараків, у яких розміщувалося 10–15 тис. полонених. Найбільшими стаціонарними таборами в європейській Росії були Троїцький табір під Оренбургом і Дарницький табір під Києвом [5].

У 1916–1917 рр. характер розміщення військовополонених на території Російської імперії змінився за рахунок скорочення числа тих, кого відправляли до Східного Сибіру, і переведення великих контингентів полонених у європейську частину для участі в тилкових і сільськогосподарських роботах. Так, у Київському військовому окрузі (до якого входили Київська, Волинська, Подільська, Полтавська, Курська, Харківська, Чернігівська губернії) на 1 вересня 1917 р. знаходилося 406 078 полонених, а в Одеському (Херсонська, Катеринославська, Таврійська, Бессарабська (без Хотинського повіту) губернії, Балтський повіт Подільської губернії) – 217 566 [7, 41].

Незважаючи на великі витрати, приміщення для військовополонених не відповідали навіть мінімальним санітарним вимогам. Як правило, полонені самі будували собі бараки, які споруджувалися як тимчасові, а тому взимку не прогрівалися, промерзали наскрізь. Не було належно обладнано вбиральні, місця для особистої гігієни.

Військовополонені виконували роботи як у таборі (прибирання територій, приміщень, заготівля продуктів, робота на кухні, хлібопекарнях, у майстернях), так і за його межами (земельні – будівництво доріг, колодязів, промислові – на промислових підприємствах, шахтах, рудниках і сільськогосподарські роботи). Режим перебування військовополонених у таборах Сибіру був менш суворим, ніж у європейській Росії, можна навіть сказати, певною мірою ліберальним. Полонені могли вдень працювати або на казенних підприємствах, або в приватних майстернях, контактувати з місцевим населенням (траплялися випадки шлюбних стосунків). Разом з цим режим перебування військовополонених, скажімо на території підросійської України, коригувався відсутністю достатньої кількості приміщень для утримання військовополонених, браком коштів та часу для їх обладнання. Тому досить часто військовополонені розміщувалися на квартирах без охорони, лише під наглядом поліції. Але знову ж таки, серед таких «вільновідпущених» військовополонених австрійців, німців, угорців було не більше 5–8%, здебільшого це були представники слов'янського етносу. Варто констатувати зміну ставлення місцевого населення до бранців – від певного захоплення представниками дещо інакшої культури, укладу життя до агресії в їхній бік через наростання соціально-економічних труднощів у Російській імперії. Селяни, які працювали в поміщицьких економіях, розглядали задіяних на сільськогосподарських роботах військовополонених як потенційних конкурентів. У деяких випадках, аби уникнути відкритого протистояння, місцева влада відправляла взятих на роботи військовополонених до стаціонарних таборів. Та й поведінка військовополонених у 1916–1917 рр. значно погіршилася: уряд заборонив підвищувати оплату їхньої праці, а вони у відповідь вдавалися до різних заходів непокори, порушення дисципліни.

Продовольче забезпечення військовополонених було задовільним. Упродовж війни норми постачання декілька разів коригувались у бік зменшення у зв'язку зі зростаючими продовольчими проблемами в країні. Але харчовий набір був досить збалансований. Австро-німецькі військовополонені харчувалися краще, ніж їх російські колеги по нещастю. У Росії тривалий час намагалися дотримуватися норм міжнародного права щодо того, що полонений має отримувати таку ж кількість їжі, що й солдати супротивника, які взяли його в полон. Навіть восени 1916 р., коли вже назривала криза постачання,

військовополонені, які працювали в межах Південно-Західного фронту, отримували пайок у колишніх розмірах. Не гірше, ніж у прифронтовій смузі, харчувалися колишні австро-німецькі солдати і в глибокому тилу. Слід зауважити, що пайок російського солдата був більший, ніж у німця чи австрійця, до того ж у таборах були невеликі буфети, де можна було додатково купити продукти, солодощі. Військовополонені могли отримувати фінансову допомогу від родичів через Червоний Хрест [8].

Досить істотними були відмінності в становищі полонених офіцерів та солдатської маси. Всі воюючі сторони визнавали за полоненими офіцерами право на шанобливе ставлення і пристойні умови утримання. Військовополонених офіцерів до обов'язкової праці не залучали. Їх статус був непорівнянний зі станом полонених-солдатів. Полонені унтер-офіцери молодших категорій залучалися до обов'язкових робіт у вигляді покарання. Офіцерів розміщували окремо від солдатів або по приватних квартирах, або у вільних казармених приміщеннях групами від 20 до 400 осіб. Вони спали на ліжках, мали чисту білизну. Від російського уряду отримували «кормове забезпечення», яке залежно від чину становило від 50 до 125 руб. на місяць. Це були цілком пристойні суми, якщо врахувати, що гарне харчування в середньому обходилося в місяць офіцерові в 19–25 руб. Для того, щоб не забути своєї національної кухні, офіцери наймали собі кухарів з числа співвітчизників. Обов'язки прислуги для них виконували денщики з солдатів-полонених. Вільний час військовополонені офіцери присвячували читанню книг, вивченню іноземних мов, заняттям спортом, музикою. Дехто з офіцерів, розміщених у приватних будинках із садами, влаштовували там квітники й городи [6].

Відповідно до військово-стратегічних планів російського командування військовополонених мали відправляти у глибокий тил країни, але перед цим необхідно було визначити своєрідний колекторний пункт, куди з усього Південно-Західного фронту мали стікатися потоки полонених австрійців, німців, слов'ян (чехів, словаків, австрійських українців та ін.). Найбільшою на той час вузловою станцією був Київ, на ньому були зав'язані всі залізничні й інші шляхи. Незначна кількість військовополонених на початку війни дозволяла розміщувати їхні ешелони на карантин у самому Києві, на станціях Київ-Московський та Пост-Волинський, переправляючи їх через деякий час до інших тилкових губерній. Однак активні й успішні операції військ Південно-Західного фронту 1914 р. у Галичині значно збільшили кількість полонених. Постало питання організації спеціального табору, який би слугував розподільним пунктом і міг стаціонарно утримувати значну кількість військовополонених. З огляду на санітарно-епідеміологічну та поліційну безпеку було вирішено облаштувати табір поблизу розміщеної на лівому березі Дніпра станції Дарниця. У липні 1915 р. табір прийняв перших бранців. Упродовж війни табір за рахунок різниці між кількістю етапованих з фронту полонених та переправлених у глибокий тил постійно зростав. Відчутними були проблеми з його санітарним утриманням, розміри та облаштування бараків не могли забезпечити хоч якимось притулком прибуваючі потоки бранців. Досить значним був відсоток смертності: так, за приблизними підрахунками, на його території було поховано до 2 тис. померлих. Точних даних про те, скільки і в який період у Дарницькому таборі перебувало військовополонених, немає, але є уривчасті дані: наприклад, у черні 1916 р. він вмщував 25 тис. осіб. З кінця 1916 р. кількість полонених у таборі становила від 3 тис. до 5 тис. осіб, включаючи основний персонал табору з полонених та інших добровольців.

Головним завданням табірної керівництва було «сортування» полонених. У своєрідному привілейованому становищі опинилися лояльні або «благонадійні» до Російської імперії чехи, словаки та українці, які воювали в австрійській армії. Полонені-слов'яни, особливо чехи, користувалися навіть певною пошаною. Їх залучали до управління табором, вони могли вільно пересуватися містом, вступати до спеціальних військових формувань у складі російської армії. Найтяжчим було становище австрійців та угорців, особливо тих, хто вважався «неблагонадійним» [5, 111].

Після підписання Брест-Литовського договору та виходу Росії з війни табір взагалі було перетворено на пункт тимчасового розміщення полонених із Центральних держав, які з усіх куточків Росії через Київ поверталися додому. У 1920–1921 рр. більшовики використовували Дарницький табір для утримання полонених армії Української Народної Республіки.

Загалом же військовополонені стали складовою і невід'ємною сторінкою тогочасного соціального життя, перетворившись у післявоєнний період на величезну проблему. Багато хто з полонених Центральних держав вступив до добровільних чеських та сербських легіонів, зміг соціалізуватися в російському імперському середовищі, а після лютого 1917 р. був активним учасником революційних подій.

Таким чином, Перша світова війна стала величезним випробуванням для соціуму, вона змінила суспільну психологію й індивідуальну свідомість людей. Дехто втрачав не лише свою звичну роботу, спосіб життя, матеріальні блага, але й традиційні цінності. Найбільш уразливими виявилися жінки, діти, літні люди, скалічені фронтовики, військовополонені. В умовах війни на мікроісторичному рівні значну

вигоду змогли отримати лише шахраї та різного роду злодії. Війна забрала найбільш сміливих, відданих та чесних людей. Ті, кому вдалося вижити, були втягнуті у вир подальших революційних та воєнних подій, які тривали до 1920-х рр. Соціальна маргіналізація перетворила людей на маріонеток в ідеологічних і пропагандистських іграх політичних сил, обумовила численні військові та політичні злочини, погроми, низьку політичну культуру мас.

1. Центральний державний історичний архів України м. Києва, ф. 274, оп. 1, спр. 3260.

2. Brandstorm E. *Unter Kriegsgefangenen in Russland und Sibirien, 1914–1920*. – Leipzig, 1927/1931. – Режим доступу: <https://www.amazon.de/Unter-Kriegsgefangenen-Ru%C3%9Fland-Sibirien-1914-1920/dp/B001DBTWH2>

3. Головин Н.Н. *Россия в Первой мировой войне* / Н.Н. Головин. – М.: Вече, 2014. – 564 с. – (Серия: Военные мемуары).

4. Гордеев О.Ф. *Военнопленные Первой мировой войны в Сибири (август 1914 – февраль 1917 гг.)*. Историко-правовые аспекты проблемы / О.Ф. Гордеев // *Актуальные проблемы теории и истории государства и права: сб. науч. ст.* – Красноярск, 2002. С. 34–38.

5. Нахтігаль Р. *Дарницький табір військовополонених під час Першої світової війни* // *Український історичний журнал*. – 2010. – № 2. – С. 103–106.

6. *Отчет члена состоящего при Центральном справочном бюро о военнопленных Особого комитета помощи военнопленным Е.Г. Шинкевича по командировке в Омский военный округ для обследования степени нужды военнопленных австро-венгерской армии*. – Пг., 1915. – 64 с.

7. *Россия в мировой войне 1914–1918 года (в цифрах)*. – М.: Воениздат, 1925. – 103 с.

8. Шпиек А. *Военнопленные и их использование в мировой и гражданской войне* // *Война и революция*. – 1928. – № 2. – С. 64–72.

Алла ДМИТРЕНКО (Луцьк), Олександр КРАТІК (с. Тоболи Камінь-Каширського району)

## БОЙОВІ УКРІПЛЕННЯ НА ТЕРИТОРІЇ ЧЕРВИЩАНСЬКОГО ПЛАЦДАРМУ ЯК ОБ'ЄКТИ КУЛЬТУРНОЇ СПАДЩИНИ

В останні десятиліття у світі значно активізувалася робота, спрямована на захист, збереження та охорону культурної спадщини. Значну роботу в цьому напрямку проводить і Україна. 2000 року прийнятий Закон “Про охорону культурної спадщини України”, який визначив термінологію, основні напрямки і форми роботи у цій галузі [5]. Та все ж одним об'єктам культурної спадщини приділялась більша увага, іншим — менша. Практично не вивченими дотепер залишаються об'єкти Першої світової війни велика кількість яких знаходиться і на території Волині, де проходили бої Луцького (Брусловського) прориву. Імперська пропаганда тривалий час замовчувала реальний стан справ того часу. Учасники Першої світової війни не вважалися героями. Їх замінили героями громадянської. Трагічним є й те, що українці воювали по обох сторонах фронту – в австро-угорській та в російській арміях. Однак, дотепер практично лише у споминах старожилів-волинян можна було почути про величезні втрати, понесені в цей час на Волині, про те, що в поліських болотах лежать останки тисяч людей.

Велика війна залишила по собі численні нерухомі об'єкти культурної спадщини — бойові укріплення. Відповідно до класифікації об'єктів культурної спадщини, поданої у Законі України “Про охорону культурної спадщини” [5], бойові укріплення Першої світової війни в першу чергу слід віднести до об'єктів історії. Разом з тим, різноманітні фортифікаційні споруди є об'єктами науки і техніки та архітектури.

Вивчення цих об'єктів актуальне насамперед для ліквідації “білих плям” у нашому минулому, для формування “українського погляду” (а не тільки імперського) на історію. Крім того сьогодні, коли перспективним видом туристичної діяльності є військово-історичний туризм важливе значення має музеєфікація об'єктів Великої війни, включення їх до туристичних маршрутів, в чому зацікавлені не тільки мешканці України, але й ряду європейських країн. Військово-історичний туризм передбачає відвідання військово-історичних об'єктів (що відносяться до військового минулого) – військових меморіалів і цвинтарів, полів битв, давніх оборонних споруд і фортифікацій, елементів колишньої військової інфраструктури, спеціалізованих музеїв, збірок, експозицій та ін. [3].

Фортифікаційні споруди періоду Першої світової війни є в різних регіонах України, наприклад, унікальні укріплення австрійських військ у Карпатах [8], на Львівщині [1], та Тернопільщині [13]. Численні оборонні споруди є й також на Волині [2], в т. ч. й на території Червищанського плацдарму [6; 7].

Червищанський плацдарм утворився 1916 року після успішних бойових дій Луцького (Брусилівського)

прориву, коли фронт підійшов до р. Стохід. Російська армія, якій не вистачило резервів, зробила невелику передишку, яка мала значний вплив на хід усієї війни. Австрійський воєначальник признавався, що коли б російська армія ще трохи натиснула, прийшлося би переносити фронт за р. Буг. Використовуючи отриману паузу, командування австро-німецьких військ оперативно перекинуло війська та ресурси із Західного фронту і зміцнило свої позиції на р. Стохід. Царська армія намагалась захопити плацдарми на протилежному березі Стоходу, однак змогла втримати лише Червищанський плацдарм, який навесні 1917 року австро-німецькі війська ліквідували в ході наступу, що готувався впродовж усієї зими. Після цього фронт на р. Стохід встановився остаточно і не мінявся впродовж усього 1917 року. Російські та австро-німецькі війська займали два береги річки та її численні острови і вдосконалювали свої позиції. “Стохідське сидіння” закінчилось взимку 1918 року після укладення Брестського миру [10; 14].

На території Червищанського плацдарму збереглися фортифікаційні споруди, створені за час протистояння двох армій. Варто відзначити, що Перша світова війна виявила непридатність фортечним форм зміцнення місцевості і внесла значні корективи у способи зведення польових укріплень. Велику роль у переході до нових способів тривалого укріплення місцевості відіграв досвід позиційної війни. Масове застосування сторонами важкої артилерії змушувало будувати на польових позиціях споруди, що давали можливість витримувати попадання важкого снаряду, тобто бетонних та залізобетонних (останні будувались як монолітні, так і збірні). Крім того, на полях боїв Великої війни повністю виявилась вся сила кулеметного вогню. Оборона могла встояти після тривалого найважчого обстрілу до тих пір, поки у змозі були діяти її кулемети. З’явилась, нарешті, реальна можливість замінити великі укріплення, гарнізон яких складала досить чисельна озброєна гвинтівками піхота, на компактні споруди, озброєння яких мало від одного до декількох кулеметів, але щільність вогню була такою ж. Такі споруди будувались більшістю протиборчих сторін, що дало можливість перевірити їх ефективність у бойових умовах і на підставі отриманого досвіду розробити після війни нові моделі тривалих споруд. Виходячи з указаних причин перевагу при обладнанні тривалими укріпленнями місцевості почали віддавати протяжним укріпленням смугам, що складались з укріплених районів. До кінця Великої війни склалася система польових укріплених смуг і позицій, основою яких стали траншеї, обладнані в бойовому і логістичному відношенні, а також закриті вогневі споруди та укриття [3; 15].

Отож, на правому березі Стоходу стояли російські війська. Вони не будували бетонних укріплень, а лише дерев’яні, тому дотепер практично нічого й не збереглося. На лівому (західному) березі австро-німецькими військами зведено безліч окопів та бетонних дотів [12]. Глибина лінії оборони австро-німецьких військ сягала до 9 км і складалася із двох-трьох ліній суцільних окопів, з’єднаних між собою. Через певні проміжки споруджувались бліндажі, сховища, бійниці, гнізда для кулеметів. Всі фортифікаційні споруди зосереджені в кількох осередках, де найбільше велися військові дії. Крім того, укріплення розміщені по всій лінії Червищанського плацдарму. Поряд з окопами створено мережу дротяних загороджень до 20 рядів, підступи до яких було заміновано. На окремих ділянках крізь дротяну загорожу пропускався електричний струм високої напруги. Очевидці навіть згадували, де саме були розташовані електричні підстанції для подачі струму та освітлення офіцерських приміщень, які були добре укріплені та комфортно обладнані [11].

На доволі заболоченій території Червищанського плацдарму практично не було доріг, по яких можна було б постачати продовольство і боєприпаси. Найбільш оптимальним транспортом був гужовий і лише на окремих ділянках прокладена мережа вузькоколіїних залізниць для підвезення боєприпасів та продовольства – це Боровенщина, Дубинський бір [7; 12].

Об’єкти, залишені Великою війною на території Червищанського плацдарму, досліджувались учасниками експедицій, організованих громадською організацією «ФУТУРУС ХХІ ст.». Виявлено більше 80 фортифікаційних споруд, відносно добре збережені австро-німецькі та російські окопи, лінії вузькоколіїнок та ін. [6].

Укріплення, які дійшли до нашого часу, зроблені з доволі надійних матеріалів. На Червищанському плацдармі в урочищах Сволоки та на Дюновому Острові частково збережені доти із дерев’яним перекриттям. Після війни люди розбивали їх з метою отримання будівельних матеріалів для зведення різноманітних господарських споруд (хлівів, навісів та ін.).

Дослідження, які робили поляки у 30-х роках ХХ ст., свідчать про те, що військові укріплення Першої світової ще хотіли використовувати за призначенням у випадку нової війни і тому брали їх на облік, проставляючи інвентарні номери, які, на жаль, до нашого часу не збереглися.

Але й сьогодні є поодинокі укріплення, які збереглися досить добре (в урочищах Під Дубами, Бухівське, Сволоки, Полошине Під Грядюю). Їх не пошкодили ні час, ні людська діяльність. Добре

збережена споруда і в урочищі П'ятихатки Тоболівської сільської ради. Місцевий мешканець Приходько Павло Анатолійович використовує її як господарську споруду - льох для сільськогосподарської продукції.

Бойові укріплення, які знаходяться в урочищах Під Дубами, Сволоки, Боровенщина, гармонійно поєднуються із бойовими окопами, які досягають висоти 3-4 метрів. Доти і бункери доповнюють одне одного. Напевно у цих бункерах ховалися солдати під час артилерійського обстрілу, тому що вони розташовані на одній лінії на відстані 50-100 метрів один від другого.

Бойові укріплення розміщені над дорогою. Справа в тому, що там, де зараз проходить міжнародна траса Пінськ-Луцьк, у роки Першої світової війни була ґрунтова дорога. Частина бетонних укріплень знаходиться по руслу річки Стохід в сторону сіл Оленине та Гута Боровенська. Можна припустити, що ці споруди були досить схожі за конструкцією і, напевно, мали однакове призначення. Їх залишки розміщені понад руслом річки Стохід. Доти та бункери, які зазнали значної руйнації знаходяться в селі Старі Червища у господарствах Мізюка Івана Анатолійовича, Капця Анатолія Сергійовича, Парфинюка Володимира Ульяновича. Скоріш за все укріплення не збереглися, бо знаходились неподалік населених пунктів Тоболи та Старі Червища. Люди їх розбивали і будували господарські споруди. Шкода, що вони не замислювалися над тим, яку культурну цінність несуть для наступних поколінь дані об'єкти. Бойові укріплення були зроблені з доволі надійних матеріалів, тому їх повністю не зруйнували. Найбільше пошкоджень доти і бункери зазнали зі сторони даху, тому що його найлегше було розбивати. Деякі військові споруди мали накриття ребристою арматурною бляхою, яку місцеві мешканці після війни забирали і використовували при накритті господарських споруд (кузень, хлівів, «шипок»).

Урочище Під Дубами, яке на північ від села Старі Червища, – одне із найкращих місць збереження бойових пам'яток. Понад берегом річки знаходиться три бетонні укріплення. Тут простежується лінія, по якій умовно будувались укріплення – це ніби лінія оборони. Перша з них починалася неподалік русла річки Стохід, тому що саме по ній ішла умовна лінія фронту. На даній ділянці знаходиться низка насипних окопів, які очевидно робилися через високий рівень води в річці Стохід. Крім окопів на невеликій відстані один від одного розміщені ще два бетонні укріплення, які вписувалися в конструкційну лінію оборони. Скоріш за все, укріплення слугували як сховище для солдатів під час обстрілу гарматами. В цьому урочищі, на першій лінії оборони (на острові посеред річки Стохід) знаходиться ще два напівзруйновані бетонні доти. Ймовірно, це були споруди для вартових російської армії, які слідкували за австро-німецькими військами.

За селом Старі Червища понад трасою Пінськ-Луцьк в бік села Седлище розміщене укріплення, яке не має подібних. Складна споруда без верхньої частини могла мати дерев'яне перекриття. В середині чітко видно сліди від гофрованої металеві опалубки, котру, ймовірно, місцеві жителі зняли для господарських потреб.

В урочищі Мхи, що знаходиться на території Тоболівської сільської ради, на північний захід від села, лінія укріплень російських та австро-німецьких військ зблизилась на відстань 100-250 метрів. Це свідчить, що бої на даній ділянці велися досить щільно. Висока місцевість давала можливість добре обкопатися. Крім того, тут були вигідні позиції для ведення кулеметного вогню. Проте зустрічаються такі ділянки, де бойові укріплення зближуються на відстань 50 метрів між ворогуючими сторонами.

Один із найбільших бункерів, розміщених на території Червищенського плацдарму, знаходиться в урочищі Бухівське Тоболівської сільської ради. Споруда розміщена посеред поля по правому боці міжнародної траси Пінськ-Луцьк. Специфікою укріплення є те, що воно єдине в радіусі кілометра. Навколо нього – непрохідне болото, яке має тільки один вхід і вихід. Бетонна споруда покрита рослинними рештками та мохом. Вона не зруйнована ні часом, ні учасниками давніх подій. Місцевими жителями знесене лише склепіння доту.

Неподалік від урочища Бухівське на захід від села Тоболи уздовж каналу простежуються залишки старої траншеї. Бруствер перетинається із лінією внутрішньої оборони російських військ, яка була зруйнована внаслідок людської діяльності. Там, де велися бойові в роки Великої війни, зараз сільськогосподарські угіддя.

У селі Словатичі бойові укріплення не збереглися. На околиці села трапляються лише бетонні крихти – рештки укріплень. Якщо дивитись на залишки споруд, то вони мали певне стратегічне значення. План цих споруд відрізняється тим, що всі вони ділились на дві частини: оборонні та сховища кожна з яких мала своє призначення. Одна із кімнат призначалась для переховування солдатів під час бомбардування, інша – для боєприпасів. Якби дані укріплення дійшли до нашого часу, то ми б напевно знали їхнє призначення.

В урочищі Нігін знаходиться місцева стратегічна висота, на якій виявлено кілька бойових укріплень, зокрема, залишки двох бліндажів, розміщених на відстані 150 метрів один від одного. Більша частина



знайденого доту також зруйнована. Залишився лише передній край укріплення. Сліди, залишені на місці існування бетонної споруди, нагадують сліди від дерев'яних колод, які не збереглися. Час зробив свою справу і тепер неможливо з'ясувати точне призначення даного укріплення. Наступне укріплення, що являє собою бетоноване склепіння невідомої форми та призначення, взагалі занурене під землю. На схилах пагорбу двічі зустрічаються окопні кулеметні позиції, які вдало вписуються в оборонний комплекс. Вони простягаються по всій лінії фронту. Бойові укріплення зроблені на найбільш вигідних позиціях, хоча зараз вони зруйновані і заросли чагарниками та деревами. Крім того, в наш час можна прослідкувати лінію оборони, яка простягається понад пагорбом майже на кілометр. Територія в урочищі Нігін – це напевно найбільш вигідна позиція на всьому плацдармі, тому що висока місцевість дозволяла зробити декілька рядів валів-окопів.

Наступна серія об'єктів знаходиться неподалік урочища Нігін на Дюновому острові. Дана назва походить від того, що вся висота суцільно вкрита піском крізь який де-не-де проросли чагарники. На найвищому місці острова знаходиться одне із найбільших на даному плацдармі бетонних укріплень. Ймовірно, це був командний пункт. До комплексу будови входять: чотири відсіки, два входи, два ковпаки для перископів (перископи, очевидно, були зроблені з дерева) та два місця для ведення кулеметного вогню. Загальна площа даної споруди становить більше 50 мІ. Подібної конструкції на плацдармі немає, тому можна сказати, що це найбільший оборонний комплекс не даній ділянці фронту.

На захід від Дюнового острова знаходиться бетонне укріплення оборонного призначення, яке менше за розмірами, але має важливе значення. Тут простежується місце для схову боєприпасів. Між даними спорудами відстань 200 метрів. Під час обстеження з'ясовано, що сітка укріплень з'єднувалася за допомогою валів-окопів. На північний захід, за 100 метрів від Дюнового острова, розміщене ще одне бетонне укріплення, яке напевно слугувало місцем схову припасів. На відстані 400 метрів від командного пункту влаштоване бетонне укріплення для ведення кулеметного вогню. Один із найбільших комплексів скупчення бойових укріплень розміщений в урочищі Дюновий острів. Найменш поруйновані пам'ятки збереглися досить добре, що є свідченням того, що на даній ділянці велися незначні бої.

В урочищі П'ятихатки Тоболівської сільської ради знаходяться наступні бетонні споруди: бункери – житлові будівлі, так звані сховища для солдатів під час артилерійського обстрілу та дот. Вони розміщені на невеликому острові серед заболочених луків і розміщені один біля одного. Дані укріплення унікальні – вони зовсім не пошкоджені, можливо через те, що їхні стіни досягають товщини 1,5 метра. Бункери, можливо, і не бачили військових дій, тому що навколо них з усіх сторін болото і торфові ґрунти самі оберігали ці споруди. Лише в радянський час, коли була проведена меліорація, з'явилась можливість добратися до них. В наш час, коли дану територію заселили, то один із бункерів місцеві мешканці використовували у господарських цілях – як льох. Вражає те, що військові споруди, створені на штучному пагорбі заввишки від двох до трьох метрів. Для того, щоб побудувати такі укріплення, потрібно було провести титанічну роботу. В урочищі П'ятихатки три доти знаходяться не на природному, а на штучному підвищенні неподалік міжнародної траси Пінськ-Луцьк. Напевно таке скупчення навколо цієї траси пояснюється тим, що під час війни на її місці була ґрунтова дорога, по якій доставляли матеріали для будівництва даних укріплень.

Під час боротьби за Червищенський плацдарм у 1916-1917 роках дані укріплення зайняли війська російської армії. Після завершення бойових дій у 1918 році в урочищі П'ятихатки був влаштований опорний пункт союзників.

Передова траншея – бруствер австро-німецьких військ не збереглася, тому що вона проходила через густий непрохідний чагарник та городи. Крім того, бруствер був укріплений бетонними спорудами. Проте в урочищі Бухівське бетонна споруда майже повністю зруйнована, тому що знаходиться неподалік від села Старі Червища. Стіни, стеля зруйновані, планування доту майже не простежується. Бруствер проглядається, але не на всіх ділянках фронту. По закінченню війни поля почали обробляти і саме цим знищили передову лінію окопів чи бруствер. Причиною того є і природні фактори, які посприяли руйнації відомих пам'яток.

Неподалік урочища П'ятихатки, на північний захід, бруствер впирається у Ведмединське болото. З іншої сторони болота виходить лінія, яка з обох боків омивається водою. Оборонна лінія по всьому плацдарму підсилена бетонними спорудами – дотами та бункерами, які збереглися по різному. Деякі з них не помилював ні час, ні люди – від них залишились тільки бетонні крихти. Простежуючи бруствер, впираємось в інше урочище – Бухівське, на якому збереглося одне бетонне укріплення.

У північно-західній частині с. Старі Червища (за діючим сільським кладовищем в урочищі Бухівське) стояла австро-німецька батарея часів облоги Червищанського плацдарму, для її потреб влаштовані бетонні

погреби для снарядів. Спочатку невеликі тонкі стіни, потім поверх них залили новий товстий шар бетону.

Розміщення укріплених споруд по всьому плацдарму нерівномірне. Воно визначалося скоріш за все позиціями, які могли зайняти ворогуючі армії. Відстань між спорудами була різною – від кількох сотень метрів до кількох кілометрів.

Багато пам'яток не досліджено, тому що вони знаходяться посеред болота. Неможливо повністю показати густоту укріплень, які були створені в період 1916-1918 рр. на території плацдарму.

Від російських окопів залишився лише слід, котрий практично неможливо розпізнати. Окопи російської армії тонули в болоті, солдати не спромоглися зробити їх насипними. Така ж ситуація була на заплавлених луках у Старих Червищах. Між селами Рудка Червинська та Старі Червища лише на одному підвищенні простежується лінія брустверу. Місцеві жителі Приходько Петро Павлович та Кадира Василь Васильович повідомили, що між селами Старі Червища та Рудка Червинська були прориті підземні тунелі, які до нашого часу вони не збереглися. Схоже, що саме між цими селами сталася трагедія 1916 року, коли раптовий розлив Стоходу залив російські окопи, вивівши з ладу бойові позиції. Тоді кілька тисяч солдат зникло у затоплених окопах.

Села Старі Червища військові дії торкнулись мало, тому що сама територія не дозволила створити будь-які укріплення. Бетонних сховищ не багато, по всьому селу їх чотири – серед будинків, хоча тоді це не були заселені місця. Вони розкидані по руслу річки Стохід. В наш час бойові укріплення розміщені по населеному пункту Старі Червища, хоча вони і знаходяться на городах і луках. Майже всі зруйновані. Бетонні споруди, які залишилися на даному клаптику плацдарму, використовуються в якості льохів. На багатьох подвір'ях видно сліди війни – господарські споруди, дров'яні покриті профільованим хвилястим залізом, знятим з бліндажів, притулків і бараків часів великої війни. Хоч залізу майже 100 років, воно, як і раніше, міцне.

В урочищі Боровенщина, між селами Рудка Червинська та Оленіно була одна із найбільш напружених ділянок боротьби між ворогуючими сторонами. В деяких проміжках фронту окопи супротивників зближувалися на відстань 100 метрів. Військові дії були тут найбільш напружені, тому що супротивники під час боїв захоплювали окопи один в одного. Це видно по траншеях сполучень на нейтральній смузі плацдарму.

Найвищим місцем на плацдармі можна вважати висоту між селами Рудка Червинська та Оленіно. Тут можна було створювати оборонні споруди, була можливість окопатися. На даній ділянці шість місяців лилася кров солдатів ворогуючих армій. Крім того, з даної місцевості видно майже весь плацдарм.

Бої меншого радіусу проходили між селами Старі Червища та Седлище. Укріплень між цими селами майже не залишилось. Лише на північ від села Старі Червища понад міжнародною трасою Пінськ-Луцьк збереглося три майже повністю зруйновані бетонні укріплення. Неповдалі села Седлище понад тією ж трасою знаходиться ще три укріплення, побудовані за одним проектом, у доброму стані. Досить дивно, що такі великі укріплення не мають між собою жодних комунікацій (окопів, траншей). Скоріш за все, це були склади для припасів. Непевно вони побудовані трохи віддалено від місця ведення військових дій і звідти уже доставляли припаси у потрібні місця.

Передня лінія фронту виходить до урочища Дубильщина. Тут знайдене ще одне бетонне укріплення. Частково залишились тільки бокові стіни доту, дах і верхня частина зруйновані. Відразу від доту в урочищі Дубильщина простежуються траншеї – ряд за рядом сплетені в густу мережу тунелів. Траншеї ідуть ніби лініями, на сотні метрів в глибину оборони. Це одне із найбільш заболочених місць на плацдармі і єдине місце, де бруствер не переривається, навіть не дивлячись на болото та лісові зарослі. П'ятикілометрова передова лінія збереглася майже без змін, виростили лише дерева та чагарники. Єдиним негативним наслідком є те, що бетонні укріплення не дійшли до нашого часу, повністю чи частково знищені дією різних чинників. В деяких місцях під впливом часу вони порозсипалися, залишились тільки місця де знаходились доти та бункери.

Бойові укріплення Червищанського плацдарму - це низка об'єктів, які несуть важливу інформацію про події Першої світової війни на Волині. Майже всі вони знаходяться вздовж міжнародної траси Луцьк-Пінськ, декілька укріплень - по руслу річки Стохід в сторону сіл Оленіно та Гута Боровенська. Всі вони перебувають у різному стані збереження. Одні з них зовсім поруйновані, інші — частково, а треті захищає сама природа, так як вони знаходяться у труднодоступних місцях.

З метою збереження об'єктів культурної спадщини періоду Великої війни доцільно провести їх докладний облік, паспортизацію, картографування і внести до Державного реєстру нерухомих пам'яток України. Лише після цього зазначені об'єкти набувають статусу пам'яток. Нагальною потребою є видання каталогу, який би містив повний опис об'єктів культурної спадщини, розміщених на Червищанському

плацдармі. Щоб запобігти подальшому руйнуванню оборонних споруд, доцільно створити на цій території заповідну зону і розробити туристичні та екскурсійні маршрути з метою ознайомлення з історико-культурними пам'ятками Великої війни, видати відповідні путівники.

1. Австрійські фортифікаційні споруди у Брюховичах, Львів : [Електронний ресурс]. – Режим доступу : <http://airborn.io.ua/album26792>. – Назва з екрану.
2. Волинь у Першій світовій війні: Брусилівський прорив : [Електронний ресурс]. – Режим доступу : <http://www.hroniky.com/news/view/4199-volyn-u-pershii-svitovii-viini-brusylivskiy-proryv-foto>. – Назва з екрану.
3. Голиборода І. Перспективи розвитку військово-історичного туризму на Львівщині : [Електронний ресурс] / Ігор Голиборода. – Режим доступу : [http://galhistory.lviv.ua/about\\_ua.html](http://galhistory.lviv.ua/about_ua.html). – Назва з екрану.
4. Євросоюз профінансує туристичну інфраструктуру на Волині : [Електронний ресурс]. – Режим доступу : <http://ar.volyn.ua/20160122-evrosoyuz-profinsuie-na-volyni-turystychnu-infrastrukturu/>. – Назва з екрану.
5. Закон України «Про охорону культурної спадщини» від 8 червня 2000 р. : [Електронний ресурс] – Режим доступу : <http://zakon4.rada.gov.ua/laws/show/1805-14/ed20020220>. – Назва з екрану.
6. Збереження історичної пам'яті. Фронт на Стоході : [Електронний ресурс]. – Режим доступу : <http://futurus.org.ua/uk/events/saving%20historical%20memory%20front%20on%20stohid/>. – Назва з екрану.
7. Інформаційний центр Полісся : [Електронний ресурс]. – Режим доступу : <http://www.polissya.eu/2012/03/pishohidny-rohid-po-volyni.html>. – Назва з екрану.
8. На Чорногірському хребті збереглись фортифікаційні споруди часів Першої світової війни : [Електронний ресурс]. – Режим доступу : <http://pravda.if.ua/news-91841.html>. – Назва з екрану.
9. Рудик О. І. Зміна підходів до будівництва довготривалої фортифікації наприкінці ХІХ— на початку ХХ ст. : [Електронний ресурс] / О. І. Рудик. – Режим доступу : [http://istznu.org/dc/file.php?host\\_id=1&path=/page/issues/39/38.pdf](http://istznu.org/dc/file.php?host_id=1&path=/page/issues/39/38.pdf). – Назва з екрану.
10. Русская армия в Великой войне: Стратегический очерк войны 1914-1918 г. г. Часть 7 : [Електронний ресурс]. – Режим доступу : [http://grwar.ru/library/Strateg\\_Essay\\_7/SE\\_07\\_02.htmlPHPSESSID=f0504adba42e0262ee75c0e8655da360](http://grwar.ru/library/Strateg_Essay_7/SE_07_02.htmlPHPSESSID=f0504adba42e0262ee75c0e8655da360). – Назва з екрану.
11. Сплав Стоходом за маршрутом : Рудка-Червинська – Угриничі – Любешів (Територія Камінь-Каширського та Любешівського районів) : [Електронний ресурс]. – Режим доступу : <http://riverbros.in.ua/Stohid.htm>. – Назва з екрану.
12. ТОП-7. Найцікавіші незвичайні пам'ятки Історичної Волині. 7. Червищанський плацдарм : [Електронний ресурс]. – Режим доступу : <http://novimandry.com/nezvichajni-obyekti/>. – Назва з екрану.
13. Трач О. Як обороняли Тернопільщину у Першу світову : [Електронний ресурс] / Ольга Трач. – Режим доступу : <http://zz.te.ua/yak-oboronyaly-ternopilschynu-u-pershu-svitovu-foto/>. – Назва з екрану.
14. Український історико-фортифікаційний форум : [Електронний ресурс]. – Режим доступу : <http://relicfinder.info/forum/viewtopic.php?f=4&t=1161>. – Назва з екрану.
15. Фортифікація : [Електронний ресурс]. – Режим доступу : <https://uk.wikipedia.org/wiki/Фортифікація>. – Назва з екрану.

**Петро ХОМИЧ (Маневичі)**

## ПОЛЬСЬКІ ЛЕГІОНИ НА ВОЛИНСЬКОМУ ПОЛІССІ У 1916 РОЦІ

Легіони польські - добровольче польське військо з'єднання у 1914-1918 рр. створене за ініціативи Юзефа Пілсудського в складі австро-угорської армії з метою боротьби за відновлення Незалежності Польщі.

Противниками Антанти і її союзників був блок Центральних держав, в якому Німеччина грала провідну роль. Троїстий союз - військово-політичний блок Німеччини, Австро-Угорщини та Італії, який склався в 1879 - 1882 і був спрямований проти Франції, Російської імперії та Великої Британії. Польські легіони які воювали на стороні Троїстого союзу прибули на Волинь зокрема на Волинське Полісся 1 жовтня 1915 року і пробули тут до 6 липня 1916 року де вони між Стиром і Стоходом вели запеклі бої з російськими військами, демонструючи стійкість і відвагу. На початку липня 1916 року, під час наступу російської армії на Ковельському напрямку I, II і III бригади польських легіонів, упродовж трьох днів чинили запеклий опір майже втричі численнішої російської армії на лінії від села Костюхнівка до села Оптове. Першою бригадою керував Юзеф Пілсудський, другою, з 1916 року – Юзеф Галлер, одним із командувачів третьої бригади був Болеслав Роя.

На початку зими 1916 року, всі без винятку підрозділи Легіонів Польських знаходились у жалюгідному стані (це видно передусім вже зі спогадів офіцерів, котрі були опубліковані ще у часи війни та у 20 – 30 роках ХХ ст.), а легіонери не мали навіть нового взуття та теплого одягу. Апровізація виразно не встигала за ходом бойових дій, дороги на Поліссі були такі кепські, що вчасно довозити все потрібне для діючої армії часом було просто неможливо. Тому всі зітхнули з полегшенням, коли нарешті лінія фронту стабілізувалася. Росіяни вочевидь теж мали подібні проблеми і як доповідала розвідка, також почали облаштовуватись на зимовий період.

Згідно наказів австрійського командування, польські Легіони зайняли відрізок фронту на Волинському Поліссі від старого цвинтаря у с. Костюхнівка і до с. Оптова. Треба зазначити, що у цьому районі вже знаходились всі три бригади легіонерів, вони дуже раділи тому, що можуть бути разом, адже безперервно тривала ідеологічна робота, як на фронті, так і у тилу. Юзеф Пілсудський через своїх близьких соратників постійно керував цим процесом. До офіцерів та солдатів доводились його вказівки та інструкції, суть яких полягала у тому, що польські легіонери воюють тимчасово на стороні австро-німецьких сил для того, щоб у перспективі вибороти незалежну державу, таку Польщу, про яку мріяв народ упродовж усіх років неволі.

Верховне командування спочатку неохоче ставилось до пропозицій та вимог Юзефа Пілсудського, котрий провадив свою політику досить жорстоко та майже без компромісів. Однак героїзм та військові перемоги легіонерів зробили своє. До весни 1916 року у районі дислокації Легіонів Польських було побудовано три лінії оборонних позицій на глибину від 2 до 6 км від передової. Збудовано було також так звану “поперечну позицію”, котра з’єднувала три основні лінії оборонних споруд. Саперні підрозділи виконали незліченний обсяг робіт, викопали десятки кілометрів окопів та ровів сполучення, величезну кількість укріплень з соснових кругляків, численні мости та кладки, прокладали дороги, замощували ґрунть, підмокли ділянки, тощо. Багато роботи мали також артилеристи та телефоністи, котрі взірцево виконали свою частину військових приготувань. Для задоволення духовних потреб військових було збудовано кілька польових каплиць, регулярно проводились богослужіння, кожний потребує мав можливість висповідатись та прийняти святе причастя, що також підвищувало моральний стан легіонерів.

Позиції постійно розбудовувались, на їх тилах почалось будівництво землянок та бараків для особового складу, штабів, резервних підрозділів. Будувались навіть конюшні та склади для військового спорядження. Від станції у Вовчецьку була проведена вузькоколія, котра з’єднувала кілька військових містечок. Отож кожна бригада, полк чи спеціальні підрозділи будували своє містечко, котрим надавали назви тих місцевостей, де легіонери здобули видатні перемоги. II бригада назвала своє військове містечко “Нова Рараньча”, у пам’ять боїв у Карпатах. Були також “Анелін”, “Новий Ястків”, “Нові Куклі” та інші. Місце дислокації 4 полку названо “Оседлем Ройовим”, від прізвища командира полковника Болеслава Рої. Натомість командування легіонів розташувалось у містечку “Легіоново”, котре знаходилось кілька кілометрів на захід від Вовчецька. **1.**

Також на початку 1916 року, офіційно було перейменовано або надано нові назви кільком об’єктам розташованим на даному театрі воєнних дій. Це було зроблено вочевидь за бойові заслуги поляків та для заохочення їх до подальшої боротьби. Пагорб “Цегельня” було перейменовано на “Польську гору”, міст через річку Горбач, названо “Польським мостом”, а невеликий ліс, розташований недалеко мосту, отримав назву “Польський лісок”. Ці назви було нанесено на військові мапи. Багато офіцерів, сержантів та рядових бійців було підвищено у ранзі звання, нагороджено, надано відпустки додому. Легіонери нарешті отримали все необхідне у зимовий період, поліпшилось харчування та медичне обслуговування.

Для підрозділів Легіонів Польських надано можливість відпочинку, тобто їх переводили у резерв. Легіонери відпочивали у віддалених від фронту селах, як то Карасин, Лишнівка, Нова Руда, а навіть Верхи. Але це не означало, що легіонери не брали участі у бойових діях. На фронті час від часу відбувались сутички патрулів чи невеликих підрозділів. Були вбиті та поранені. Лінія фронту тяглась в бік Пінська в основному по болотистій місцевості, а тому тут не можна було будувати окопів. Часом воюючі сторони розділяв простір у 15 – 20 км завширшки. Цілу зиму 1915–1916 років, коли болота частково замерзли, цей відрізок фронту патрулювали невеликі кінні або піші групи, як з одного так і з другого боку. Польські легіонери також брали у цьому патрулюванні активну участь.

Дуже багато солдат та офіцерів було відправлено нарешті на лікування у далекі військові шпиталі: у Ковель, Варшаву, Краків, а навіть до Відня. Хворих та поранених, котрі поступово доходили до здоров’я, розміщували у відомих гірських курортах. Командування безперервно дбало також про вільний час та культурний розвиток бійців та офіцерів. У військових містечках проводились театральні вистави, діяли кінотеатри, військові казино, організовувалися навіть спортивні змагання. До послуг читачів існували

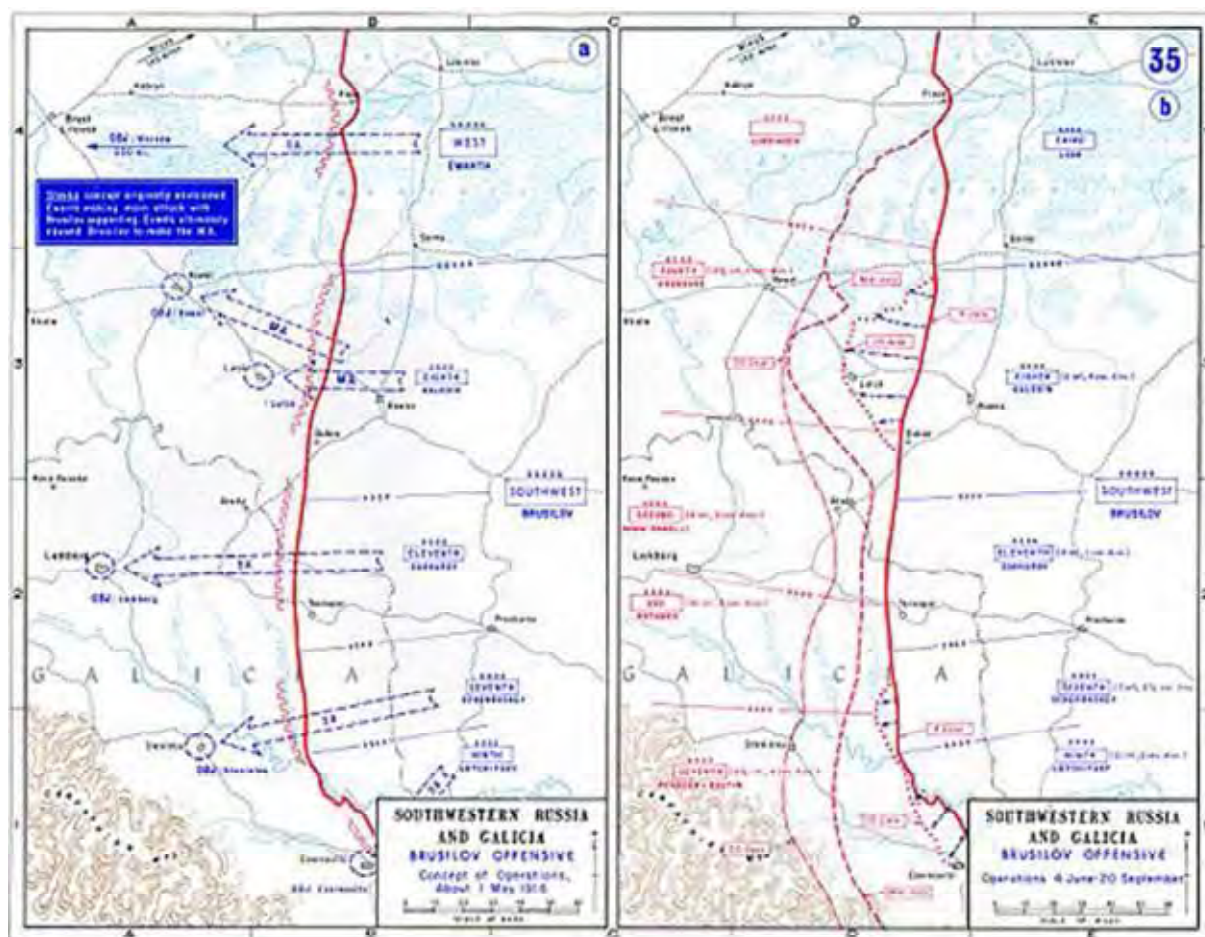

*Східний фронт у травні (ліворуч) і влітку (праворуч) 1916 року.*

читальні, де можна було переглянути пресу та вибрати книги. Легіонери розпочали навіть негласну боротьбу за взірцеве військове містечко. Військові кореспонденти, котрі вперше тут приїжджали, були вражені чистотою та благоустроєм цих об'єктів та навіть оточення. Але передусім, найзначніші роботи проводились безпосередньо на військових оборонних спорудах. Звичайно такі праці проводились переважно вночі й зовні їх майже не було видно. **2.**

Найбільш знаменитою та кривавою битвою польських легіонів за весь період їх існування стали оборонні бої 5-7 липня 1916 року в районі місцевості Костюхнівка над Стиром. Три доби стримували бійці Легіону переважаючі сили противника. У наказі з приводу битви під Костюхнівкою Юзеф Пілсудський зазначив: «Незважаючи на криваві і важкі втрати, яких ми зазнали, ми залишили наші позиції лише тоді, коли були майже оточені; ми завжди залишали поле бою останніми, протиставляючи всюди на нашому фронті новий опір силі».

За три дні боїв Легіони Польські втратили близько 2000 солдат і офіцерів вбитими, пораненими, загинувшими, полоненими та зниклими безвісти, яких було поховано в різних регіонах Волині. Тоді з'явилися польські військові кладовища в Костюхнівці, Маневичах, Троянівці, Вовчеську, Черську, Грузятині, Карасині, Кошищі і Ковелі. Найбільших втрат зазнав 5-й полк І-ї бригади: вбито було понад 500 чоловік. Усього за 1914 – 1916 роки Легіони втратили щонайменше 15 тис. осіб вбитими і пораненими. Багатомісячними важкими боями на Волині Польські легіони закінчили свою фронтову службу.

Відступаючи австрійські війська залишили напризволяще величезні військові склади на залізничній станції Маневичі, що значно сповільнило наступ росіян, котрі зайнялись цим несподіваним скарбом. Зрештою російські війська вже не могли провадити подальшого наступу і лінія фронту знову стабілізувалася на довший час, тим разом на лінії річки Стохід. Так закінчилася знаменна триденна битва Легіонів Польських під Костюхнівкою 4 - 6 липня 1916 року.

В кровопролитних боях в районі між Стоходом та Стиром польські легіони здобули повагу своїх австрійських та німецьких союзників. Сьогодні на карті можна знайти такі назви, як "польська гірка",

“польський ліс”, що свідчать про перебування польських легіонів на Волині. В той час легіони налічують 15-20 тис. чоловік у бойових підрозділах.

Німецьке командування високо оцінило бойові якості та гарт легіонерів. Німецький генерал Олександр Лінсінген, командувач частини східного фронту, час від часу отримував рапорти про відважних польських легіонерів. Але після бою під Костюхнівкою, німецьке командування вже серйозно зацікавилось поляками. Шеф штабу німецьких військ генерал Людендорф так писав у документі висланому 17 липня 1916 року до міністерства закордонних справ: “Надалі свинство у австрійців. Мій погляд знову звертається у бік Польщі. Поляк то добрий солдат. Коли Австрія підводить, ми мусимо постаратись знайти нові сили. Треба створити Велике Князівство Польське з Варшавою та Люблінном, а потім польську армію під німецьким командуванням”. Зацікавлення німецького командування високими бойовими якостями польських легіонерів під Костюхнівкою мало посередній вплив на польську справу. Німці відчували недобір людських резервів і тому хотіли використати мобілізаційний потенціал Королівства Польського на східному фронті, котрий оцінювався не менше як на один мільйон рекрутів.

На початку жовтня 1916 року, Легіонерів несподівано відізнали з фронту і повезли ешелонами в незнане. Різні були здогади, та майже всі погоджувались, що це якась політична акція, а не військова операція. Невдовзі 6 – 8 жовтня 1916 р. полки Легіонів Польських опинились у далеких Барановичах. Саме тут (а також і у Варшаві), через великі втрати Німеччини на Західному фронті Центральні держави вирішили зробити деякі поступки полякам. Імператори Вільгельм II і Франц Йосиф I видали 5 листопада 1916 р. маніфест, у якому проголосили створення на польських землях, що належали Росії, “самостійної держави зі спадковою монархією, конституційним устроєм і армією”. До часу остаточного визначення кордонів Королівства воно підлягало Німеччині та Австрії. В свою чергу Російський уряд 15 листопада 1916 р. оголосив маніфест Центральних держав про утворення Королівства Польського недійсним. У грудні цар пообіцяв полякам автономію у складі імперії з власною законодавчою владою і армією. Англія і Франція підтримали цей крок Росії.

В умовах війни, що тривала, та революційних подій у Росії питання про долю Польщі дедалі більше набувало міжнародного значення. 8 січня 1918р. президент США В. Вільсон у тринадцятому пункті своїх миротворницьких пропозицій (“14 пунктів”) указав на необхідність утворення незалежної польської держави на територіях, заселених польською людністю. У спільній декларації від 2 червня 1918 р. уряди Франції, Англії та Італії підтримали цю заяву.

Важкий тягар неначе впав з плечей легіонерів. Вони нарешті виразно відчули, що перший етап їх тяжкої, бойової праці був виповнений до кінця, що кров бойових товаришів не була пролита марно. Адже тепер вже ніхто не посміє повернути “справи польські”, якщо оголошено цей урядовий акт! З великою радістю легіонери, від рядового солдата аж до вищого офіцера дивились у майбутнє. І хоча їх ще чекало безліч нових випробувань, величезна і незнана праця серед польського суспільства, вони вірили, вони були переконані - Польща повстане, відродиться не тільки в їх серцях та думках, а повстане як реальна, незалежна держава! Тому й не дивно, що у повоєнні роки місця бойових подвигів Легіонів Польських було оточено всенародною шаную. Організовувались щорічні гучні урочистості на полях битви, було відновлено та реконструйовано військові укріплення, відтворено всі дороги та містки. Згодом почали сипати “Пагорб слави” на Польській горі, поставлено базальтові стовпи-пам’ятники на честь Юзефа Пілсудського та його воїнів. Вся Польща знала, що це тут, на Волинському Поліссі відродилась її незалежність.

**Петро ХОМИЧ (Маневичі)**

### **БОЇ ПІД КОСТЮХНІВКОЮ ЛЕГІОНЕРІВ ПІЛСУДСЬКОГО ПІД ЧАС НАСТУПУ РОСІЙСЬКИХ ВІЙСЬК В МЕЖИРІЧЧІ СТИРУ І СТОХОДУ**

**Планування наступу на правому фланзі Південно-Західного фронту з 4 по 8 липня (21 - 25 червня).** У важких умовах йшла енергійна підготовка до наступу в ПЗФ, інша картина спостерігалася на Північному і Західному фронтах. Командувачі Куропаткін та Еверт більше скаржилися на труднощі, ніж готували війська до наступу. Ставка, переконавшись у марності своїх надій на наступ Західного фронту, нарешті вирішила перенести головні зусилля на Південно-Західний фронт вимагаючи зломити опір противника на шляху до Ковеля і енергійним наступом на Брест роз’єднати австрійські та німецькі



війська.

Командування Південно-Західного фронту окремою директивою призначило наступ на правому фланзі на 4 липня (21 червня): **1.**

З півночі та Сходу атаку Ковеля мала вести 3-я армія, яка була передана Ставкою Південно-Західному фронту і знаходилася в районі Пінська, в складі: 3-й армійський, 1-й Туркестанський корпуси та 4-а Фінляндська дивізія, 31-й та Зведений армійські корпуси - всього 4 дивізії піхоти і 4 кінноти. Частина сил була передана їй із сусідньої 8-ї армії. Військам ставилося завдання, оволодіти Невельськими переправами на річці Стохід від гирла до Любешова, розвиваючи удар в тил Пінській групі супротивника. Кордон армії зліва проходив по лінії Ковель, Кашівка, Золоточин (50 км північніше Рівного). 3-я армія для виконання свого завдання по оволодінню районом Галузія, Маневичі, Городок намітила прорив австрійського фронту частинами зведеного корпусу (27-ї і 78-ї піхотних дивізій), та правим флангом 46-о армійського корпусу на ділянці озеро Біле, Старі Підцаревичі.

Зведений корпус (27-ї та 78-ї піхотних дивізій) повинен був атакувати австрійців на ділянці озеро Біле, Костюхнівка, маючи найближчим завданням опанувати районом Галузія, Оптова. Надалі корпус повинен був розвивати дії в напрямку Маневичі, Городок.

46-й армійський корпус (77-а, 100-а піхотні та 3-я Кавказька козака дивізії), зосередивши не менше 24 батальйони на ділянці Костюхнівка, Старі Підцаревичі, мав завдання завдати головний удар в напрямку на Вовчецьк, одночасно однією бригадою та 3-ю Кавказькою козакою дивізією міцно утримувати фронт Вараш, Новосілки, 5 км на захід від Чорторійська.

4-й кавалерійський корпус (3-я кавалерійська, 1-а Кубанська та 2-а зведена козака дивізії) повинен був завзято боронити фронт Острівськ, озеро Біле.

31-й армійський корпус (75-а і 83-а піхотні та 5-а Донська козака дивізії), мав завдання активно обороняти Пінський район на фронті Огінський канал (20 км на північ від Пінська), Острівськ.

Армійський резерв складався з 1-ї Забайкальської кавалерійської дивізії, що розташовувалася в районі Мулечіце, та 16-ї кавалерійської дивізії, що знаходилася в районі Більська-Воля **2.**

4 липня Брусилов, плануючи дальші операції на Ковельському напрямку, наказав 3-й армії, та 8-й арміям розбити ворога і оволодіти районом Городок – Маневичі **3.** [1.С.27]. Генерал Леш мав захопити територію у напрямку Городок – Маневичі – Галузія, а генерал Каледін нанести головний удар на Ковель. Але сонне мислення генералів завдало Брусилову немало клопотів: „Наступ на цьому напрямку дуже вигідний, - переконував він командуючого 8-ю армією, так як просування 6-о корпусу біля залізничної дороги Маневичі–Ковель загрожує противнику захопленням, і він вимушений буде очистити без бою місцевість біля Пінська і північніше...” **4.** Також 3-й армії передбачалося наступати в повній взаємодії з 8-ю армією і з неодмінним напрямком сильною кінної частини на Камінь-Каширський для роз’єднання Пінської і Ковельської груп супротивника” **5.**

При цьому рекомендувалося “8-й армії наступати на Ковель 1-м Туркестанським корпусом зі сходу, 1-м 39-м і 23-м армійськими корпусами по обидві сторони залізниці, щоб дати можливість просунутися і 30-у армійському корпусу. В цей же час 8-а армія, незважаючи на величезні втрати після 3 липня (20 червня) могла знову перейти в зазначений наступ, маючи завданням нанести головний удар на Ковельському напрямку та другорядний удар на Володимир-Волинський, повинна була оволодіти лінією Оконськ, Грузятин, з тимчасовим вичікувальним становищем корпусів, висунутих на лівий берег Стиру. У розвиток цього - війська отримали наступні завдання:

1-й Туркестанський корпус (з 5-м кавалерійським корпусом, посилений важкою і легкою артилерією), зайнявши ділянку р. Стир від Колок до Годомич, повинен був атакувати австро-германців в напрямку на Граддя.

30-й армійський корпус, займаючи ділянку Годомичі, Навіз, атакує австро-германців в напрямку на Грузятин, Кашівку.

1-й, 39-й, 23-й та 40-й армійські корпуси повинні були “з початку операції, не втягуючись у серйозний бій, скувати противника на своєму фронті, вибрати ділянки для атаки і бути готовими, за особливим наказом, перейти в енергійний наступ”.

Армійський резерв складався з 5-о Сибірського корпусу, що розташовувався в районі Клепачів, Кульчин, 50-ї піхотної дивізії що знаходилася в районі Шепель, Усичі і 4-ї Фінляндської стрілецької дивізії в районі Рожищ **6.**

### **31-й день бойових дій на Волині та Волинському Поліссі – 4 липня (21 червня) 1916р.**

**Розвиток бойових дій на території Волинського Полісся 4 липня (21 червня).** В цей період



підготовка нової операції на Південно-Західному фронті завершилася, тому Брусилов наказав розпочати загальний наступ 4 липня (21 червня). 3-я та 8-а російські армії наносячи головний удар перейшли в наступ, маючи завдання захопити великий залізничний вузол Ковель, але головним завданням цим арміям було форсувати річку Стир, біля Чорторійська 7. [1.С.27]. У перший же день боїв армії прорвали фронт австрійців від Вульки Галузіївської до Грузятина.

Після потужної артилерійської підготовки війська прорвали оборону противника, Каледін контрударом 4 липня (21 червня) відкинув Марвіца на вихідне положення. Брусилов зазначає: „армії Леша і Каледіна знову перейшли у рішучий наступ і 4 липня (21 червня), маючи на увазі лівий фланг) утвердилися на Стоході, перекинувши свої авангарди на лівий берег річки. Для нас велике значення мало те, що германці і австро-угорці, затримуючи нас на Ковельському і Володимир – Волинському напрямках, створювали сильну групу в районі станції Маневичі для удару в правий фланг Каледіна. Моїм ударом в цьому напрямку вказаними двома арміями я попередив намір противника і не тільки звів нанівець маневрене значення Ковель-Маневичької флангової позиції, але й остаточно зміцнив своє положення на Волині. 8.

Також одержавши підкріплення російські війська розпочали наступ на ділянці фронту, де стояли польські військові частини Легіону Польського. Адже поляки та австрійці до цього часу утримали свої позиції в районі с.Костюхнівка.

**Бойові дії біля Костюхнівки 4 липня (21 червня) «Бої під Костюхнівкою».** Третя Костюхнівська битва — бій, що відбувся 4—6 липня 1916 року поблизу села Костюхнівка (тепер Маневичького району Волинської області) між військами Австро-Угорщини і Російської імперії є найбільшим зіткненням сил під час Луцького прориву.

Польські війська, що були підпорядковані австрійській армії налічували 5 500-7 300 воїнів, з іншої сторони російські війська — 26 000 вояків. Польські легіони були призначені для того, щоб забезпечити відступ австрійській армії. Загалом вони впоралися з тим, щоб затримати російську армію, хоч за кількістю значно поступалися їй. В цій битві 2 000 польських воїнів були вбиті або поранені. Битва вважається найдовшою і найжорстокішою для всіх польських військ, які служили у австрійській армії.

Бойові дії відбувалися на ділянці фронту, де наступ росіян стримували бійці польського легіону в районі с. Костюхнівки.

З осені 1915 до цього року всі три бригади польських Легіонів були сконцентровані на Волині. У ході наступальних боїв під час “Луцького прориву”, росіянам вдалось майже знищити 4 австрійську армію. На ділянці фронту, котру утримували польські легіонери мали місце перші активні дії з російської сторони, російська піхота неодноразово підсувалася під їхні окопи, що розцінювалося командуванням як відволікаючі маневри. Але все вказувало на те, що незабаром треба чекати наступу російських військ.

4 липня 1916 р. о 6 год., на позиції легіонерів росіяни обрушили потужний артилерійський вогонь, який тривав з невеликою перервою до 18 год. 30 хв., а згодом перенесли його на другу лінію оборони. Після артпідготовки у наступ пішла російська піхота. Дві російські піхотні та чотири кавалерійські дивізії генерала Леша атакували позиції легіонерів. 9.

Одночасно стріляло близько 100 гармат, аж до найтяжчих калібрів. Найбільші втрати понесли 1-й батальйон 5-о піхотного полку та 5-й і 6-й батальйони 7-о. Становище польських військ було доволі прикре. Бійці гинули та масово отримували поранення не у безпосередньому бою з ворогом, а від вибухів незліченої кількості мін та снарядів. У другій половині дня найбільш вражені підрозділи відвідали Юзеф Пілсудський та шеф штабу Казимір Соснковський. Комендант пішов аж на “Редут Пілсудського” й перебував серед своїх солдатів понад годину, особистою присутністю додаючи їм відваги та сил у цьому жахливому вирі вогню.

Ближче до вечора росіяни перенесли артилерійський вогонь на тиллові позиції, де стояли польські резерви, а у наступ рушила російська піхота змусивши легіонерів відступати. Першу та другу атаки поляки відбили. Але росіянам вдалось захопити Польську гору, котру обороняли угорські підрозділи. Російська піхота почала поступово посуватися австрійськими окопами на тили позицій 1-о батальйону 5-о піхотного полку. Командир 5-о полку полковник Бербецький посилав роту поручника Мишковського у контратаку. Полякам вдається відбити позиції на Польській горі, та 1-й батальйон все-таки був вимушений залишити свої позиції під Костюхнівкою і під вогнем ворожої артилерії відходити через болотисту долину струмка без назви до Польського ліску, відкидаючи кілька разів наступаючу з тилу російську піхоту. Полягло багато легіонерів, у тім також командир батальйону капітан Слав-Звежинський. Однак в основному поляки утримались на своїх позиціях і відкинули росіян за струмок. 10.

Існувала все-таки небезпека, що вночі ворог може розвинути свої наступальні дії. Було також встановлено, що перевага росіян є досить значною, це підтверджували допитані полонені. Комендант

віддав наказ залишити позиції основними силами та відійти на другу лінію та поперечну позицію. Щоб росіяни нічого не запідозрили, на розбитій артилерією першій лінії залишили дрібні підрозділи, котрі всю ніч тримали росіян у напрузі, час від часу роблячи вилазки на сторону супротивника. Польську гору передали знову угорцям.

**Контратаки австро-германців.** На Південно-Західному фронті до 4 липня 10-й німецький корпус провів 44 атаки проти центру 8-ї армії, в яких брала участь в т. ч. і брауншвейгська 20-а Сталева дивізія. Їй протистояла російська 4-а стрілецька Залізна дивізія. У німецьких полках залишилося в строю по 300-400 чоловік, в ході боїв німці вивісили плакат: “Ваше російське залізо не гірше нашої німецької сталі, але ми його розіб’ємо!” У відповідь на російських позиціях з’явився теж плакат: “А ну спробуй, німецька ковбаса!” За минулі дні, у зустрічних боях також були відбиті атаки на флангах 8-ї армії, спочатку небезпечне становище склалося було на лівому її фланзі, але війська фон дер Марвіца були розбиті контратаками, причому російські війська ввели кінноту і активно використовували автотранспорт для оперативного перекидання підкріплень.

По всьому фронту австро-германці намагалися контратаками відновити становище, але лісисто-болотисті райони перетворили всі контратаки в заплутані, безладні приватні бої, і резерви їх розтанули. Австро-німецькі частини бігли на захід. Війська їх переплуталися, і тільки до вечора 4 липня (21 червня) вдалося австро-німецькому командуванню трохи з’ясувати обстановку.

У надії відновити становище ген. Лінзінген 5 липня (22 червня) намагався провести контрудар у напрямку Колок частинами 11-ї баварської дивізії при підтримці 36 літаків. Однак план Лінзінгена залишився невиконаним, оскільки з ранку 5 липня (22 червня) російські війська посилили свій наступ, створивши важке становище для австро-германців в заплавах річки Стир.

### **32-й день бойових дій на Волині та Волинському Поліссі – 5 липня (22 червня) 1916р.**

**Наступ на правому фланзі Південно-Західного фронту 5 липня.** На наступний же день після відбиття Лінзінгена - Брусилів сам перейшов в енергійний наступ завдаючи головного удару своїми арміями правого крила - 3-ю та 8-ю - на Ковель. 21-а піхотна та 10-а кавалерійські дивізії Льоша і Каледіна вдарили по піхотним та кавалерійським дивізіям Лінзінгена.

3-я армія генерала Льоша завдала німецьким військам ряд поразок – правофланговий 31-й корпус генерала Міщенко злегка потіснив німецьку групу Гронау на Огінському каналі, південніше Прип’яті 4-й кінний корпус генерала Гілленшмідта, зведений генерала Булатова, та корпус генерала Істоміна вщент розбили групу Гауера біля Галузій, Вовчецька та Маневич.

Але в загальному перехід 3-ї армії в розпорядження Брусиліва не двинув вперед справи біля Пінська, де 31-й корпус продовжував перебувати в пасивному стані, хоча Брусилів і наполягав, на його рішучих діях в тил Пінській групі **11.**

Перемога 3-ї армії залишилася невикористаною з вини генерала Льоша, який не відчував пульс бою, генерала Гілленшмідта, абсолютно не зумів розпорядитися своєю кіннотою, а особливо генерала Булатова, що не використовував успіх Зведеного корпусу (який наносив головний удар).

5 липня (22 червня) 8-а російська армія під командуванням Каледіна

перейшла поблизу Лика в наступ – вірніше, провела розвідку боями – австрійці були захвачені врасполох. **12.** Фронт був прорваний і росіяни майже не зустрічаючи ніякого супротиву вклинились між 4 – ю і 2-ю австрійськими арміями. **13.**

Найбільший успіх в армії Каледіна мали правофлангові корпуси: 1-й Туркестанський генерала Шейдемана, який розгромив біля Копилля (Тумину), Розничів групу генерала Фата, а 30-й армійський корпус генерала Зайончковського скинув у Стохід 2-й австро-угорський корпус в боях біля Грузятини.

На лівому фланзі Південно-Західного фронту 5 липня (22 червня) частини 9-ї армії після артилерійської підготовки знову перейшли в наступ, спрямовуючи свої головні зусилля північніше р. Прут.

Німецьке командування проявило свій розум швидкого реагування, використавши перші попавші під руку резерви для контрудару Лінзінгена, проти північного флангу прориву біля Луцька. Саме це в останню критичну хвилину зупинило наступ росіян.

У надії відновити становище генерал Лінзінген 5 липня (22 червня) намагався провести контрудар у напрямку на Колки частинами 11-ї баварської дивізії за підтримки 36 літаків. Проте план Лінзінгена залишився невиконаним, оскільки з ранку 5 липня (22 червня) російські війська посилили свій наступ, створивши важке становище для австро-германців в заплавах р. Стир.

Людендорф зазначав, що це був один з найнебезпечніших моментів на Східному фронті: німецький фронт був прорваний. За свідченням німецьких джерел “російська атака у вигині Стиру, що північніше

Луцька (біля с.Навіз, ділянка 30-о корпусу), мала повний успіх. Австро-угорські війська дали себе прорвати тут у багатьох місцях, а групи німецьких частин, які мали тут їм допомагати, вникли в дуже серйозне становище. Генерал Ліссінген побачив необхідність відвести 7 липня (24 червня) своє ліве крило за Стохід ..... Це була одна з самих сильних криз на Східному фронті. Надія, що австро - угорські війська утримають неукріплену лінію Стоходу, була мала. Це були надзвичайно серйозні дні. Ми віддавали все і добре знали, що ніхто нам не може допомогти, якщо ворог нас атакує” **14.**

На щастя для німців атака не послідувала, так як за правим флангом 8-ї армії не виявилось необхідних резервів. Росіяни подарували ворогові три тижні, тільки після закінчення яких повели атаку на Стохід, коли зустріли опір свіжих підвезених супротивником військ. Перерва в наступі зіграла свою буденну роль покарання за відсутність угруповання в пункті головного удару великого кулака.

**Бойові дії біля Костюхнівки 5 липня (22 червня). Участь польських легіонерів у бойових діях.** 5 липня зранку, перегрупувавши свої сили, польські підрозділи виконали спробу контратакувати росіян. У наступ пішли 2 батальйони 5-о та 2-а батальйони 6-о піхотних полків. Легіонерам вдалось дійти до давніх позицій угорців під Костюхнівкою. Але кілька польських рот зустрілися в бою з кількома російськими батальйонами. Росіяни несподівано також почали виходити на тили польських підрозділів. Поляки були змушені відійти і понесли величезні втрати. У наступ було кинуте свіжий 3-й піхотний полк, котрий прибув на станцію Вовчецьк. Він мав завдання атакувати у напрямку на Польську гору, котру угорці знову втратили. Тим часом росіяни знову почали артобстріл польських позицій. Вогонь був ще сильніший, ніж попереднього дня. Позиції у Польському ліску були вже практично знищені. Але не зважаючи на великі втрати, 3 полку вдалося здобути Польську гору біля 10 годин ранку. Було виконано спробу замінити виснажений 1-й батальйон 5-о полку кількома ротами 1-о піхотного полку, котрими командував капітан Демб-Бернацький. Ця акція знову принесла великі втрати, адже перевага росіян все ще була великою, не зважаючи на їх величезні втрати. Як підрахували польські та російські історики, перевага росіян над польськими підрозділами на ділянці фронту, котру утримували Легіони Польські, була більш ніж трикратна.

Біля 18 години росіяни пішли у новий наступ та змусили угорців відступити з позицій, виходячи знову ж на тили польських батальйонів у Польському ліску та на Польській горі. Постала загроза оточення і командування віддало наказ відступити за річку Горбач. Отже пізно увечері 5 липня ситуація на фронті виглядала так: 4-й піхотний полк надалі займав свої позиції, далі стояв 3-й батальйон 6-о полку, котрий мав за сусідів 1-й полк. Ще далі, вздовж річки Горбач стояв спішений підрозділ 1-о полку уланів, ще далі 2-й полк уланів. 7-й піхотний полк зайняв позиції від млина на річці Горбач (Гарбах) і далі над болотистою заплавою в сторону Нової Рараньчи. Під Вовчецьком займали позиції кілька підрозділів 1-о полку уланів, підрозділ 2-о, та рота саперів 1-ї бригади, технічна рота Легіонів Польських і рота австрійських саперів. Далі, вже на схід від Вовченька, стояла група полковника Кютнера, котра складалася з 1-о батальйону 6-о піхотного полку та 3-о піхотного полку Легіонів Польських і різних підрозділів австрійських та німецьких солдатів. У резерві знаходились 5-й піхотний полк та 2-й батальйон 6-о. Ці підрозділи були повністю виснажені боями і практично вже не проводили бойових дій. Комендант Юзеф Пілсудський знаходився у Новому Ясткові.

Сил легіонерів було однаке недостатньо для того, щоб зайняти щільну оборону на усьому відрізку описаної лінії фронту. З уваги на це, було переміщено вночі з 5 на 6 липня праве крило 3-ї бригади у напрямку позицій підрозділів 1-ї бригади. Перегрупування та відхід польських підрозділів було здійснено так майстерно, що супротивник навіть не зауважив коли воно відбулось. Та все ж таки між деякими підрозділами утворились ділянки довжиною до кількох сот метрів, котрі вже не мали жодної можливості заповнити військами, бо не було жодних резервів. Рештки 5-о піхотного полку та 2-о батальйону 6-о. котрі становили єдиний резерв, налічували не більше 550 багнетів! **15.**

На прохання командування Легіонів Польських, генерал Леопольд Гауер, командувач австрійського корпусу, до складу якого входили підрозділи легіонерів, наказав провести перегрупування сил надаючи допомогу резервними австрійськими та німецькими підрозділами. На жаль у зв'язку з темрявою та клопотами зі зв'язком, повстала нервова та не до кінця зрозуміла ситуація, деякі командири не отримавши чітких наказів, змушені були діяти на власний розсуд.

### **33-й день бойових дій на Волині та Волинському Поліссі – 6 липня (23 червня) 1916р.**

**План бойових дій Південно - Західного фронту з 6 липня (23 червня).** Отримавши дозвіл від штабу фронту на оборону, Сахаров 6 липня (23 червня) наказав:

1. 8-у армійському корпусу, передавши 126-у піхотну дивізію в розпорядження командира 45-о

армійського корпусу, наполегливо обороняти ділянку Кошів, Шклин, Угринів, Дубові Корчми.

2. 45-у армійському корпусу висунутися на лінію Дубові Корчми, Кудзіволя, Боремель. 126-у піхотну дивізію зосередити в районі Підгайців, Торговиці, Добрятина для укомплектування.

3. 32-у армійському корпусу з наданою 7-ю кавалерійською дивізією обороняти ділянку Хрінники, Безодня.

4. 17-у армійському корпусу обороняти ділянку від Безодні до Круки.

5. 7-у армійському корпусу обороняти ділянку від Круки до Янковіце (30 км на південний схід Н. Почаїва).

6. 5-у Сибірському корпусу по зосередженні змінити 45-й армійський корпус на фронті Угринів, Дубові Корчми, Боремель. **16.**

В цей же день 6 липня Брусилов наказав провести перегрупування Правофлангової армії Південно-Західного фронту. Проводячи перегрупування військ, Брусилов висунув наперед війська генерала Безобразова між 3-ю та 8-ю армії, також йому ж були передані правофлангові корпуси 8-ї армії. Генерал Брусилов наказав 3-й армії атакувати Ковель з півночі та сходу, оволодіти переправами через Стохід, а потім діяти в тил Пінській групі німців, як то вимагала Ставка. Група Безобразова мала форсувати Стохід і охопити Ковель з півдня. 8-а армія націлювалась на Володимир Волинський, 11-а армія - на Броди - Львів, 7-й армії вказувалося скувати противника, а 9-й армії наступати на Галич. **17.**

**Бойові дії на правому фланзі Південно-Західного фронту 6 липня (23 червня).** Біля Вовчецька 16-й уланський Новоархангельський полк взяв 13 знарядь, Чернігівські гусари взяли 3-орудійну важку батарею. Одночасно Забайкальська козака дивізія відважно атакувала увечері 6 липня (23 червня) Маневичі. Її трофеями були: командир полку, 26 офіцерів, 1399 нижніх чинів, 2 гармати (взяті 1-м Верхньоудинським полком), 2 бомбомети, 9 кулеметів і 41 зарядний ящик. 16-а кавалерійська дивізія і Забайкальська склали кінну групу генерала Володченко.

До кінця 6 липня (23 червня) російські війська зайняли: зведеним корпусом Галузію і Оптову; 46-м армійським корпусом Вовчецьк, Лісове; 5-м кавалерійським корпусом Комарово, Майдан; 1-м Туркестанським корпусом Граддя та 30-м армійським корпусом Грузятин.

Успіх супроводжував лише 3-ю та 9-у армії. Перша змогла вийти на р. Стохід південніше Пінська, а друга продовжила просування в Буковині до Карпатського хребта. До 6 липня (23 червня) війська Лечіцького досягли Яблуницького перевалу на угорському кордоні.

**Бойові дії біля Костюхівки 6 липня (23 червня). Участь польських легіонерів в боях 6 липня.** Сили легіонерів були однаке недостатні для того, щоб зайняти щільну оборону на усьому відрізку описаної лінії фронту. З уваги на це, було переміщено вночі з 5 на 6 липня праве крило III бригади у напрямку позицій підрозділів I бригади. Перегрупування та відхід польських підрозділів було здійснено так майстерно, що супротивник навіть не зауважив коли воно відбулось. Та все ж таки між деякими підрозділами утворились ділянки довжиною до кількох сот метрів, котрі вже не мали жодної можливості заповнити військами, бо не було жодних резервів. Рештки 5 піхотного полку та II батальйону 6-го. котрі становили єдиний резерв, налічували не більше 550 багнетів! **18.**

На прохання командування Легіонів Польських, генерал Леопольд Гауер, командувач австрійського корпусу, до складу якого входили підрозділи легіонерів, наказав провести перегрупування сил надаючи допомогу резервними австрійськими та німецькими підрозділами. На жаль у зв'язку з темрявою та клопатами зі зв'язком, повстала нервова та не до кінця зрозуміла ситуація, деякі командири не отримавши чітких наказів, змушені були діяти на власний розсуд.

Вранці 6 липня, о 9 годині, росіяни атакували позиції I-ї бригади біля млина на Гарбасі. Поляки легко відбили всі атаки і росіяни перенесли свій наступ на Вовчецьк та позиції 1-о батальйону 6-о піхотного полку. Близько 13" години російським підрозділам вдалось розбити австрійців на пагорбі біля Вовчецька, одночасно російська кавалерія та піхота у величезній масі атакували Вовчецьк та Нову Рафалівку. Спинити таку масу військ було просто неможливо. Попри величезні втрати, росіяни вперто посувались вперед. Виснажені безперервними боями батальйони 3 піхотного полку не були в змозі утримати позицій, у бій було кинуте всі наявні підрозділи, але й це не врятувало, ситуація була без виходу. Залишений без прикриття штаб полку був взятий у полон разом з командиром полку полковником Мінкевичем. І хоча I та III бригади вперто тримали свої позиції, з кожною годиною ставало дедалі ясніше, що оточення всієї групи неминуче. На півдні в районі Колок, росіяни повністю зламали оборону австрійських та німецьких військ, те ж саме було і на півночі, де 11 угорська дивізія кавалерії несла великі втрати, відступаючи і не ставлячи ніякого опору.

Командування Легіонів Польських було вимушене віддати наказ про відступ за лінію Стоходу. Відступ

проходив досить організовано, та все ж далось в знаки велике напруження останніх днів і поганий зв'язок між відступаючими підрозділами. Лісиста місцевість, ніч, та безліч лісових доріг абсолютно виключати можливість швидкого орієнтування, навіть маючи докладні військові мапи, деякі групи війська заблукали й були обстріляні патрулями російської кавалерії. Не обійшлося без нових болючих втрат. Загинув майор Вирва-Фургальський, а підполковника Леона Бербецького тяжко поранено і бійці майже чудом його врятували, виносячи на плахті брезенту у безпечне місце.

Три доби стримували бійці Легіону переважаючі сили противника. У наказі з приводу битви під Костюхнівкою Юзеф Пілсудський зазначив: «Незважаючи на криваві і важкі втрати, яких ми зазнали, ми залишили наші позиції лише тоді, коли були майже оточені; ми завжди залишали поле бою останніми, протиставляючи всюди на нашому фронті новий опір сили». **19.**

Невдовзі по закінченні боїв було підраховано втрати, вони виявились досить значними. У цілому Легіони Польські втратили близько 2000 солдат і офіцерів вбитими, пораненими, загинувшими, полоненими та зниклими безвісти. **20.**

Під час боїв 5-7 липня 8-а і 3-я армії завдали ряд відчутних поразок німецьким військам. Микола II радісно повідомляє цариці: «Нарешті слово перемога з'явилося в офіційному повідомленні». Годішній французький посол у Росії М. Палеолог також зрадів: «Наступ Брусилова починає набувати ознак перемоги» **21.**

Відступаючи австрійські війська залишили напризволяще величезні військові склади на залізничній станції Маневичі, що значно сповільнило наступ росіян, котрі зайнялись цим несподіваним скарбом. Зрештою російські війська вже не могли провадити подальшого наступу і лінія фронту знову стабілізувалася на довший час, тим разом на лінії річки Стохід. Так закінчилася знаменна триденна битва Легіонів Польських під Костюхнівкою 4 - 6 липня 1916 року.

В кровопролитних боях в районі між Стоходом та Стиром польські легіони здобули повагу своїх австрійських та німецьких союзників. Сьогодні на карті можна знайти такі назви, як «польська гірка», «польський ліс», що свідчать про перебування польських легіонів на Волині. В той час легіони налічують 15-20 тис. чоловік у бойових підрозділах. Найбільш знаменитою та кривавою битвою польських легіонів за весь період їх існування стали оборонні бої 4-6 липня 1916 року в районі місцевості Костюхнівка над Стиром. За три дні боїв легіони втратили біля 2 тис. чоловік вбитими, пораненими та полоненими. Найбільших втрат зазнав 5-й полк I-ї бригади: вбито було понад 500 чоловік.

Німецьке командування високо оцінило бойові якості та гарт легіонерів. Німецький генерал Олександр Лінсінген, командувач частини східного фронту, час від часу отримував рапорти про відважних польських легіонерів. Але після бою під Костюхнівкою, німецьке командування вже серйозно зацікавилася поляками. Шеф штабу німецьких військ генерал Людендорф так писав у документі висланому 17 липня 1916 року до міністерства закордонних справ: «Надалі свинство у австрійців. Мій погляд знову звертається у бік Польщі. Поляк то добрий солдат. Коли Австрія підводить, ми мусимо постаратись знайти нові сили. Треба створити Велике Князівство Польське з Варшавою та Люблінном, а потім польську армію під німецьким командуванням». Зацікавлення німецького командування високими бойовими якостями польських легіонерів під Костюхнівкою мало посередній вплив на польську справу. Німці відчували недобір людських резервів і тому хотіли використати мобілізаційний потенціал Королівства Польського на східному фронті, котрий оцінювався не менше як на один мільйон рекрутів **22.**

Настав жовтень місяць. Легіонерів несподівано відізнали з фронту і повезли ешелонами в незнане. Різні були здогади, та майже всі погоджувались, що це якась політична акція, а не військова операція. Невдовзі полки Легіонів Польських опинились у далеких Барановичах. Саме тут (а також і у Варшаві), дня 5 листопада 1916 року було урочисто проголошено офіційну декларацію австрійського та німецького цісарів про те, що вони домовились, аби з земель, котрі до війни належали російській монархії, «створити незалежну державу зі спадковою монархією та конституційним устроєм... Нове королівство знайде у єдності з обома імперіями впевненість, потрібну для вільного розвитку своїх сил. У його власній армії надалі будуть жити повні слави традиції війська минулих часів та пам'ять про бойових побратимів, товаришів по зброї у великій війні сьогодення».

Важкий тягар неначе впав з плечей легіонерів. Вони нарешті виразно відчували, що перший етап їх тяжкої, бойової праці був виповнений до кінця, що кров бойових товаришів не була пролита марно. Адже тепер вже ніхто не посміє повернути «справи польські», якщо оголошено цей урядовий акт! З великою радістю легіонери, від рядового солдата аж до вищого офіцера дивились у майбутнє. І хоча їх ще чекало безліч нових випробувань, величезна і незнана праця серед польського суспільства, вони вірили, вони були переконані - Польща повстане, відродиться не тільки в їх серцях та думках, а повстане як реальна,

незалежна держава! Тому й не дивно, що у повоєнні роки місця бойових подвигів Легіонів Польських було оточено всенародною шаную. Організовувались щорічні гучні урочистості на полях битви, було відновлено та реконструйовано військові укріплення, відтворено всі дороги та містки. Згодом почали сипати “Пагорб слави” на Польській горі, поставлено базальтові стовпи-пам’ятники на честь Юзефа Пілсудського та його воїнів. Вся Польща знала, що це тут, на Західному Поліссі відродилась її незалежність.

**34-й день бойових дій на Волині та Волинському Поліссі –  
7 липня (24 червня) 1916р.**

Враховуючи таке швидке просування військ і загрозу оточення групи Фата, генерал Лінзінген вирішив **7 липня (24 червня)** відвести свої частини за р. Стохід, маючи при цьому тверду надію втримати цю річку за собою. Він писав у головну австрійську квартиру: “... якщо ми повинні віддати позицію на Стоході, то нам нічого не залишається робити, як повільно відступати за Буг, затримуючи супротивника на всіх ділянках”. **23.**

Щоб запобігти втраті рубежу р. Стохід, верховне німецьке командування терміново знімає 121-у піхотну дивізію з під Вердена і 175-у піхотну бригаду зі свого східного фронту (російського) та направляє ці війська на Ковельський напрямок.

Для оборони р. Стохід ген. Лінзінген наказав групам ген. Фата і Гронау зайняти лівий берег цієї річки до Сітович, а групі ген. Бернарди від Сітович через Арсоновичі, Навіз до Бульки Порської.

**Наступ на правому фланзі Південно-Західного фронту 7 липня (24 червня). Вихід до Стоходу.** Наступ відновився у термін. Він вівся усіма арміями, крім 11-ї. Найбільші події, як і зараз, сталися на правому крилі фронту. Через війну триденних боїв зєднання 3-ї та 8-ї армій прорвали оборону супротивника й завдали йому поразки. Австро-німецькі війська безладно стали відступати.

7 липня (24 червня) Брусилов віддав директиву, яка вказувала на спільні зусилля військ 3-ї й 8-ї армій щоб оволодіти Ковелем. Директива проголошувала:

Південно-Західному фронту були поставлені такі завдання: 3-я, Особлива і 8-а армії повинні розгромити угруповання противника, що обороняли Ковель, і взяти місто; 11-а армія наступає на Броди і Львів; 7-а армія — на Монастириську 9-а армія, що висунулась вперед, повертає на північ, на Станіслав (Івано-Франківськ).

Ним протистояла група військ Лінзінгена і четверта австро-угорська армія. Всього проти росіян було 29 піхотних і 12 кавалерійська дивізії. Вони потужно зміцнилися, маючи майже вдвічі сильнішу артилерію. Тому військам Брусилова були поставлені нові завдання і наступ було призначено на 15 липня. Ставка прийняла рішення нанести головний удар на Ковель і далі на Брест - Пружани. В розпорядження Брусилова передавалися війська гвардії і 4-й Сибірський корпус, а з Північного фронту – 3-й армійський корпус.

Бойові дії. Таким чином, в наступні дні бойові дії на правому фланзі Південно-Західного фронту були спрямовані на виконання вказівок Брусилова, який зажадав від 3-ї та 8-ї армій організувати переслідування розбитих австро-німецьких частин, відкидаючи їх за р. Стохід, та завершити поразку австро-германців і оволодіти Ковелем.

3-я армія, невідступно переслідуючи розбитого противника, повинна була: міцно утвердитися на Стоході і для сприяння 8-й армії в оволодінні Ковелем атакувати цей пункт з півночі та сходу, забезпечити правий фланг своїх наступаючих частин заслоном в північному напрямку; по зміні частин 31-о армійського корпусу.

Правому флангу і центру 8-ї армії по закріпленні на Стоході оволодіти Ковелем. На Володимир-Волинському напрямку 8-а армія повинна була триматися оборонних дій. **24.**

7 липня 1916 року. Зараз пишу в селі Набруска, тільки недавно прибули з Нової Руди. В селі Набруска костел зруйнований, вікна без скла, всередині все побито, розкидані книги, молитовники.» (Пешков Григорій Андрійович).

Новий наступ російських військ вкрай ускладнив становище австрійських військ. Австро-німецьке командування перебувало у великій тривозі. «...То справді був, – писав Людендорф, – один із найсильніших криз на Східному фронті. Надії на те що, австро-угорські війська утримають неукріплену лінію Стоходу, майже немає, адже проходили дуже тривожні дні. Ми віддавали усе, що підважували і знали, що й противник нас атакує, то нам нізвідки чекати допомоги». Проте спроба форсувати річку Стохід обов’язок відступаючого противника успіху досягла. Австро-германці зуміли завчасно зруйнувати переправи і власними контратаками заважали російським переправитися на західний берег річки. Подолання Стохода вимагало підготовки атаки сильним артилерійським вогнем і зосередження свіжих резервів.

За свідченням німецьких джерел **25.** “російська атака у вигині Стиру, що північніше. Луцька (біля



села Навіз, ділянка 30-о корпусу), мала повний успіх. Австро-угорські війська дали себе прорвати тут у багатьох місцях і групи німецьких частин, які мали тут їм допомагати, подали в дуже серйозне становище. Генерал Ліссінген побачив необхідність відвести **7 липня (24 червня)** своє ліве крило за Стохід ..... Це був один з самих сильних криз на Східному фронті. Надія, що австро-угорські війська утримають неукріплену лінію Стоходу, була мала. Це були надзвичайно серйозні дні. Ми віддавали все і добре знали, що ніхто нам не може допомогти, якщо ворог нас атакує “.





**35-й день бойових дій на Волині та Волинському Поліссі –  
8 липня (25 червня) 1916р.**

**Бої на підступах до Стоходу з австро-німецькими військами. 8 липня (25 червня)** Брусилов в розмові з Алексєєвим ще раз підкреслив, що найближчим своїм завданням вважає «взяття Ковеля діями з півдня, сходу і півночі, після чого частина сил направлю в тил Пінській групі, якщо до того часу вона сама не відійде». Армії Західного фронту, на його думку, повинні будуть забезпечити цю операцію взяттям Огінського каналу. Думку головнокомандуючого підтримав імператор: «Головний удар на Ковель, фронту забезпечити правий фланг 3-ї армії з півночі в Пінському районі та зробити істотну допомогу в операції Західного фронту». **26.**

**Підсумки бойових дій на правому фланзі Південно-Західного фронту з 4 липня (21 червня) по 8 липня (25 червня),** Незважаючи на величезні втрати, армії Південно-Західного фронту могли після 3 липня (20 червня) знову перейти в зазначений ним наступ. Таким чином, на початку липня повинні були проходити одночасні атаки Західного і Південно-Західного фронтів. На протязі цих днів бойові дії на правому фланзі Південно-Західного фронту були спрямовані на виконання вказівок генерала Брусилова. 3-я та 8-а армії витримавши 30 червня контратаки германців по всьому фронту, організували переслідування розбитих австро-німецьких частин, відкидаючи їх за р. Стохід. 8-а армія, посилена двома корпусами (1-м армійським та 1-м Туркестанським) перейшла 5 липня (22 червня) в рішучий наступ, та після ряду запеклих боїв остаточно вибила 8 липня (25 червня) супротивника своїм правим флангом полегшивши просування лівого флангу.

В результаті боїв з 4-8 липня (21 по 25 червня) армії правого флангу Південно-Західного фронту успішно виконали тільки найближчу задачу. Виконання ж завдання з оволодіння Ковельським укріп районом та дії в тил Пінській групі австро-германців зустріли опір противника на р. Стохід. Всі подальші спроби частин 3-ї і 8-ї армій форсувати цю річку успіху не мали. Спроби окремих невеликих частин переправитися на західний берег р. Стохід, як правило, терпіли невдачі. Австро-германці контратаками відкидали ці частини у вихідне положення.

8 липня (25 червня) Лінзінген відвів розбиті свої війська за Стохід, а 9 липня річка ця була з боєм форсована туркестанцями і 30-м корпусом. За словами Людендорфа, це був «один з найсерйозніших криз на Східному фронті».

На Ковельському напрямку війська Південно-Західного фронту взяли села Галузію, Мановичі, Городок, ст.Маневичі і вийшли на нижню течію річки Стохід, захопивши подекуди плацдарми на лівому березі, (1-й Туркестанський корпус форсував Стохід, незважаючи на ураганний вогонь ворога; двісті вісімдесят третій Павлоградський полк на чолі з полковником Канцеровим перейшов річку по горілому мосту), через це німцям довелося відступати і північніше, в Поліссі. Але повністю подолати Стохід на плечах ворога не вдалося (через неолік резервів, а також через нерішучість Льоша і його підлеглих, корпусних генералів). Підтягнувши свіжі війська, австро-германці створили тут сильний оборонний рубіж (зона Обер-Ост була в числі пріоритетних стратегічних об'єктів Німеччини). Не отримавши необхідної для продовження наступу допомоги, та аби не губити даремно людей, Брусилов змушений був на два тижні зупинити наступ на Ковель, щоб підтягнути резерви та перегрупувати сили.

Наносячи основний удар війська Брусилова зуміли прорвати німецький фронт але свіжі німецькі частини призупинили просування 8-ї армії, яка на той час не мала відповідних резервів для дальшого розвитку бойових дій. 3-я армія в багатьох місцях перейшла р. Стохід і обладнала плацдарми, але далі рушити не змогла. До цих пір історики звертали мало уваги на суперечні директиви, видані на початку липня 1916 року Головнокомандуючим Миколою II, а від його ж імені - генералом Алексєєвим. Листування останнього зі штабами армій всіх трьох фронтів красномовно свідчить про те, що рішення про перенесення головного удару в смугу ПЗФ народилося у Алексєєва через два тижні після початку прориву і зміцнювалося з кожним днем. **27.**

В окремих місцях російським військам вдалося форсувати річку Стохід, проте подолати цю перешкоду російські війська не зуміли і закріпили позиції на р. Стир по лінії Колки-Рожище-Луцьк. Далі лінія передових позицій російських військ проходила на південь від витоку р. Стохід, пролягла через Киселин, Затурці, Локачі, Свинюхи, Горохів далі на – Броди.

Самі гвардійці, які зазнали великих втрат в боях на р.. Стохід, покладали провину за винищення військ Гвардії на командування Південно-Західного фронту, в тому числі і особисто на генерала Брусилова, який наполіг на наступі саме в болотистій долині Стоходу. Головний російський наступ був запланований на північ, на німецькій ділянці фронту. Однак після найсильнішої артилерійської підготовки та первинного успіху, до середини червня він захлинувся.

Армії ПЗФ були занадто знекровлені, на початку липня бойові втрати їх досягли півмільйона людей. У полоні опинилося 265 тис. солдатів і офіцерів противника, було захоплене 330 знарядь, 937 кулеметів, 293 бомбомета. 28.

Всього в боях з 4 по 8 липня (21 по 25 червня) на Стоході військами 3-ї та 8-ї армій захоплені 671 офіцер, 21 145 нижніх чинів, 55 гармат, 16 мінометів і 93 кулемета. З цього числа до 12 000 полонених і 8 гармат захопив 1-й Туркестанський корпус, де 7-й і 8-й Туркестанські стрілецькі полки вбрід під убивчим вогнем по груди у воді форсували сім болотистих рукавів Стоходу. В 30-у корпусі геройський подвиг здійснив полковник Канцер, перший на чолі свого двісті вісімдесят третього піхотного Павлоградського полку перебіг на лівий берег Стоходу по палаючому мості. Ця справа була відзначена Ставкою. Втрати австро-германців перевищили 40 000 чоловік, особливо потерпів корпус Фата який позбувся 18 400 чоловік з 34 400.

1. Наступление Юго – Западного фронта в мае – июне 1916 г. Сборник документов. Воениздат Москва – 1940/ с/ 549.

2. [1.С.27]:

3. ЦВІА, фонд 2134, справа 1427, арк. 155-156.

4. [1.С.27].

5. Семенов С. Брусилов. –М., 1980. – С.189.) [68].

6. ЦВІА, фонд 2003 и 2067, дела 513 и 5376, лл. 282 и 256.

7. ЦВІА, фонд 2003, справа 2302, арк. 169-171.

8. [1.С.27].

9. Krasicki A. Dziennik z kampanii rosyjskiej 1914 – 1916. - Warszawa, 1988. -443 s.

10. [1. С.84-86].

11. Наленч Д., Наленч Т. Юзеф Пилсудский – легенды и факты. Пер. с пол. –М.: Политиздат, 1990. – С.74.

12. [1. С.95-98].

13. Телегр. Клембовского 27/6, № 2150.

14. №1. Анг. Стр. 225.

15. №1. Анг. Стр. 225.

16. Ludendorff, "Meine Kriegserinnerungen". Стр. 117.

17. [1. С.120-124].

18. ЦВІА, фонд 2067, дела 2497 и 5355, лл. 412 и 234-235.

19. Керсновский А. А. История русской армии, М., 1994, т. 4, с.220.

20. [1. С.120-124]

21. Wolyń. – 1936. - 27/5 lipca/. – S.4.). (43).

22. Wrzosek T. Polski czyn zbrojny podczas pierwszej wojny swiatowej 1914-1918. –Warszawa, 1992/- S.243.) (44).

23. Уткин А. Первая мировая война. - М.: Изд-во Эксмо, 2002. - 672 с.

24. [1. С.140-142].

25. Рейхсархів, т. X.

26. ЦВІА, фонд 2003, справа 513, л. 272.

27. Ludendorff, "Meine Kriegserinnerungen". Стр. 117.

28. РГВІА. Ф. 2003. Оп. 1. Д. 56. Л. 418, 426.

29. РГВІА. Ф. 2003. Оп. 1. Д. 56. Л. 428; Ф. 2067. Оп. 1. Д. 452. Л. 333, 432.51 Див: Там само. Ф. 2003. Оп. 1. Д.

56. Л. 418, 426.

30. Наступ Південно-Західного фронту в травні-червні 1916 року. С. 503; Стратегічний нарис війни 1914-1918 рр.. Ч. 5. С. 73.

### Розділ 3. Освіта, культура, духовність в роки Першої світової війни.

Олександр БУЛИГА (Рівне)

#### ПОЧАЇВСЬКИЙ МОНАСТИР У ЧАСИ ВОЄННИХ ЛИХОЛІТЬ. ЖИТТЯ СВЯТО-УСПЕНСЬКОЇ ЛАВРИ У ПЕРІОД ПЕРШОЇ СВІТОВОЇ ВІЙНИ

Свято-Успенський Почаївський монастир почав свою діяльність як спільножитний з 1597 року, згідно фундушу Анни Гойської. За увесь період своєї історії він неодноразово був залучений до військових подій, щорозгортались на теренах Волині – місці роташування обителі. Двічі це відбувалось у другій половині XVII ст. Вперше, коли Гора Почаївська була причетна до українсько-польського протистояння, під час подій Берестецької битви. Тоді монастир тримав гарантію власної безпеки, від можливих посягань татар-союзників гетьмана Богдана Хмельницького, яку надав Ярема Вишневецький – представника Речі Посполитої, ускладі якої у той знаходилась Волинь [1, с. 182].

Необхідно відзначити, що після невдалої для козаків Берестецької битви, дехто з них перебував в Свято-Успенській обителі. Водночас, «у монастирі у Почаєві взято немало козацької старшини, яку переховували ченці. На закиди пана краківського [М. Потоцького], що вони переховують козаків, ченці відповідали, що їх не переховували, але, що козаки тікаючи, заходили до них на богослуження» [2, с. 125].

Друга половина XVII ст. ознаменувалась для обителі й іншою подією, що була безпосередньо пов'язана з військовою агресією проти монастиря, пам'ять про яку зберегли усні перекази. За свідченням монастирського сказання, 1675 року, під час так званої Збараської війни, коли зіткнулись територіальні інтереси Речі Посполитої та Османської Порти, над Почаївською обителлю відбулось з'явлення Богородиці, яка захистила своїм омофором святе місце від ворогів. За монастирським переказом під час штурму Почаївської гори турецьким військом, разом з Пресвятою Дівою Марією захищав обитель і святий Йов – її колишній ігумен. Як справедливо відзначають сучасні дослідники, хоча ця подія не увійшла до літопису війни, проте набула величезного значення для самого монастиря [3, с. 14]. Переказ про чудесне врятування обителі ще більше привернув увагу до неї та її святинь прочан, палігримів, а також державних мужів. У народі народилась дума про чудо 1675 року, відома під назвою «Ой зійшла зоря вечероная».

Дві світові війни першої половини XX ст. також мали відношення до життя Почаївської обителі. У період Другої світової найпомітнішою мирною подією лаврської історії стало поєднання у її стінах двох православних Церков, які підпорядковувались Московській патріархії та Варшавській митрополії [4]. Діяльність, у той час, почаївських насельників, зокрема, цілителя та майбутнього святого Амфілохія, була спрямована на допомогу тим, хто боронив рідну землю від завойовників, зокрема воїнам Української Повстанської Армії, про що збереглись спогади волинян [5].

У вказані вище періоди історії обителі, що були пов'язанні з воєнним лихоліттям, діяльність братії продовжувалась у стінах монастиря. Лише у час Першої світової війни лаврські насельники вимушені були покинути свій рідний дім. Сталось це в розпал військових дій на Волині, восени 1915 року, коли російська армія покинула її територію. Напередодні, влітку, були евакуйовані усі рухомі монастирські святині. Чудотворна ікона Почаївської Божої Матері та неглінні моці преподобного Йова. Їх доставили до Житомира, де вони перебували до 1918 року [6, с. 142].

Як згадував лаврський намісник архимандрит Дамаскін (Малюта), він особисто «не разъездилъ в Ровно в штабъ главнокомандующаго Ю-3. фронтомъ... за получениемъ документовъ на бесплатный провозъ... Лаврскія лошади были буквально загнаны, такъ какъ направлення Почаевъ-Ровно, Корецъ, Новоградъ-Волынскій и Житомиръ они окрывали не разъ» [7, с. 716].

Коли австрійські війська заволоділи Волинню, ті ченці, які ще залишались на той час в обителі були виселені в табір для військовополонених. Лише вісімдесятилітній архимандрит Миколай зміг залишитися в обителі, не підкорившись наказу нової влади [8, с. 143].

За рік перебування австрійських військових, у Лаврі було проведено водопровід та електрику. У той час у Свято-Успенському соборі богослужіння проводили пастирі Римо-Католицької Церкви. Трапезний храм не слугував за своїм призначенням, а використовувався для перегляду фільмів, а храм при архирейському домі був перетворений у ресторан. Православні насельники повернулись в обитель на початку червня 1916 року [9, с. 143].

Намісник Почаївської лаври архимандрит Паісій у листі до архієпископа Євлогія, у зв'язку з

повернення братії в монастир, зазначав: «Господь возвратил Лавру изъ 9-месячного вражескаго пленения. 3 июня вернулись в Лавру. 4 июня возстановлено Православное церковное богослужение... братіи въ наличіи – 42 чел., за исключениемъ техъ, которыя при Святыне въ Житомире, въ Нежине и въ Св. Горахъ» [10, арк. 6].

В цей час, коли ще йшла війна, у Почаївській лаврі, до якої повернулись православні насельники, знайшли притулок і біженці – українці з Галичини. Одиннадцять з них були греко-католики і лише один православний [11, арк.9]. Не зважаючи на «особливе» ставлення тогочасної почаївської братії до братів-уніатів, Духовний Собор клопотав перед поліцейським наглядачем Почаєва про дозвіл на їх проживання в обителі: «Въ лаврской экономіи проживаетъ 12 человекъ Галичанъ Русиновъ. Въ виду недостатка въ теперешнее время рабочихъ Духовный Соборъ просить не препятствовать названымъ беженцамъ галичанамъ проживать в Лавре [12, арк.4]. «Уездный исправникъ» позитивно вирішив дане питання, наклавши резолюцію «не выселять» [13, арк.9].

Тимчасове, вимушене залишення Почаївської обителії насельниками у розпал Першої світової війни та переїзд за межі Лаври її святинь перервало звичний уклад монастирської діяльності. Після відходу австрійських військ з Волині – повернення ченців, чудотворної ікони та мощей Преподобного Йова, налагодили звичний ритм життя Гори Почаївської. Період Першої світової війни став єдиним в історії монастиря відрізком, коли було на значний час перерване спільне прославлення Боже, започатковане тут з кінця XVI ст. та виконання ченця мисвоїх прямих обов'язків, покладених на них згідно монастирського уставу. У час відсутності в Почаївській лаврі чернечої братії та двох її святинь, в монастирі залишався архимандрит Миколай та перша монастирська святиня – відбиток Стопи Божої Матері. Завдяки цьому, в обителі було збережено молитовний зв'язок з небесними покровителями та продовжено виконання її функціонального призначення. Надіємось, що в майбутньому Свято-Успенська лавра не буде долучена до військового протистояння. Історичні ж уроки, пов'язані з діяльністю Гори Почаївської у період Першої світової війни та усіх інших військових конфліктів, що розгортались в монастирській орбіті повинні застерегти можливі майбутні втручання у лаврське життя та обмеження повноцінного існування найбільшої чернечого осередку Волині.

1. Универсал Іереміи Корыбута Вишневецкаго, выданы ігумену Іоану Железу 20 іюня 1651 года на охраненіе Почаевскаго монастыря // Матеріалы по Истории Почаевской Лавры изданные Василіемъ Левшицкимъ. – Почаевъ, 1912. – Т. I. – 184 с.

2. Свєшніков І.К. Битва під Берестечком. – Львів, 1992. – 304 с.

3. Ричков П. А., Луц В. Д. Почаївська Свято-Успенська лавра. – Київ, 2000. – 136 с.

4. Смирнов А. Архіпастирська праця єпископа переяславського Мстислава Скрипника в роки німецької окупації. – Режим доступу: <http://eprints.oa.edu.ua/2952/1/12.pdf>.

5. Кульчинський О. Амфілохій Почаївський – святий УПЦ МП, який допомагав підпіллю УПА. – Режим доступу: <http://www.istpravda.com.ua/articles/2010/11/19/5074/>.

6. Зеленский В. Объятия Отча... Очерки по истории Почаевской Лавры. / [авт. тексту священник Владимир Зеленский].: Свято-Успенская Почаевская Лавра, 2000. – 192 с.

7. Дамаскинъ А. Почаево-Успенская Лавра // Воскресное чтение. – Варшава, 1930. – № 46. – С. 716-718.

8. Зеленский В. Указ. соч.

9. Там же.

10. Державний архів Тернопільської області (далі ДАТО) – Ф. 258. – Оп. 3 – Спр. 194. – 7 арк.

11. ДАТО – Ф. 258. – Оп. 3 – Спр. 195. – 11 арк.

12. Там само.

13. Там само.

Василь ГОРБАТЮК (Хмельницький)

## «У ХВИЛЯХ ОГНЕННОГО МОРЯ». ПЕРША СВІТОВА ВІЙНА У ТВОРАХ КЛИМА ПОЛЩУКА

Історія Першої світової війни в нашій країні досі вивчалася мало, причому, за радянських часів – під кутом зору комуністичної ідеології. Подібний стан домінував і в художній літературі. І лише останніми роками для українського читача стали доступними, окрім дозволених свого часу радянською владою творів Василя Стефаника («Виводили з села», «Вона – земля»), Осипа Туряньського («Поza межами

болю»), Івана Дніпровського («Фаланга»), книги деяких репресованих чи діаспорних українських письменників: Олекси Кобця («Записки полоненого»), Романа Купчинського («Заметіль») та інші. З-поміж них цікавими є твори Кліма Поліщука – оповідання та нариси.

Клим Лаврінович Поліщук народився 25 листопада 1891 року в містечку Краснопіл Житомирського повіту Волинської губернії (нині – село в Чуднівському районі Житомирської області) в сім'ї дяка. Рано залишився без батька.

Під впливом Шевченкового «Кобзаря» почав писати вірші. З перших літературних спроб вірш «Дивлячись на Божий мир» 1906 року з'явився в газеті «Волян». А в 1909 році у львівському журналі для дітей і юнацтва «Дзвінок» побачило світ і перше оповідання Кліма Поліщука «Що співає соловейко?». Декілька поезій юного автора опублікувала полтавська газета «Рідний Край» та київська «Громадська Думка». На творчість початківця звернули увагу І. Нечуй-Левицький, Б. Грінченко, Ганна Барвінок, В. Науменко.

За порадою та допомогою вчителя-вільнодумця Опанаса Масюкевича 1909 року Клим Поліщук виїхав на навчання у Санкт-Петербург – туди його вже не раз запрошував лікар-епідеміолог, активний член українського земляцтва в столиці імперії Юхим Грибінюк. За допомогою ще одного добродія — професора К. Арабажина Кліма Поліщука зарахували на 4-й курс Вищого художньо-рисувального училища при Імператорській академії мистецтв. Проте через злидений стан своєї родини навчання незабаром довелося покинути. Клим Поліщук повернувся додому.

За наполяганням місцевого священика, який навіть дав 3 карбованці на дорогу, юнак вирушив шукати кращої долі в Почаїв. Там влаштувався працювати в друкарні, але через два місяці повернувся додому.

З Краснополя Клим Поліщук надсилав дописи до київської газети „Рада”, а також записує від матері та інших людей казки, легенди, повір'я тощо. Дещо пізніше близько півтора десятка народних пісень, зібраних К. Поліщуком, обробив і поклав на ноти Микола Леонтович.

На початку 1910-х років, після закінчення курсів „страхової справи”, К. Поліщук вступив на службу до Волинського губерніяльного земства, але через чорносотенські доноси губернатор звільнив його і вислав з Волині. В пошуках заробітку на життя Поліщук знову опиняється у Петербурзі. Тут він завідував українською друкарнею, яку з часом перетворив у видавництво «Друкар». Крім того, «вільним слухачем» відвідує курси психоневрологічного інституту. А також буває на конспіративних зборах соціалістів.

У 1913 році Клим Поліщук повернувся в Житомир на свою попередню посаду. Журнал «Українська хата» в 1914 році (№ 3-4) у «Літературній хроніці» повідомляв про вихід у світ книги Кліма Поліщука «Далекі зорі.» (Нариси й оповідання. Книга перша. Житомир. Видавництво «Стерні») [1].

Це було якраз напередодні Першої світової війни. А з її початком Клим Поліщук потрапляє під домашній арешт, звинувачений у сепаратизмі, мазепинстві, австрофільстві.

У грудні 1914 року Кліма Поліщука мобілізували до царського війська. Після служби в запасному батальйоні у Кременчуку перебував як санітар та урядовець у різних фронтових частинах. Через контузію два місяці лікувався у шпиталі.

Після революції 1917 року Клим Поліщук повернувся в Україну і тут активно працював на ниві відродження рідної культури: в редакціях газет «Український голос», «Народна воля» та інших. Видав збірки поезій «Співи в полях» (1917), «Поезії» (1919), прозові книжки «Серед могил і руїн» (1918), «Тіні минулого. Волинські легенди» (1919), «На порозі» (1919). Як поет належав до групи символістів, згуртованих навколо журналу «Музагет».

У 1920 році, після взяття Києва польським військом, переїхав до Кам'янця, а потім і за Збруч [2, с. 12]. З 1920 року, після поразки національно-визвольних змагань, К. Поліщук мешкав у Галичині, де було видано більшість його творів. Зокрема, у 1921 році у Львові він видає книги «Жменя землі. Галицькі легенди», «Розп'ята душа», «Воєнко», «Веселе в сумному», «Скарби віків. Українські легенди», збірку поезій «Звуколірність», а у Станіславові – «Здвиг (на 60-ті роковини смерті Кобзаря)». В 1922 році побачили світ книги Кліма Поліщука «Червоне марево» та «Манівцями», а у 1923 році – «Світ червоний», «Ангельський лист», «З виру революції. Фрагменти спогадів про „літературний” Київ 1919 р.». І, нарешті, у 1925 році в Коломиї виходять друком знамениті романи Кліма Поліщука «Гуляйпільський батько» (про Нестора Махна та його добу) та «Отаман Зелений». Крім цього, у 1925 році К. Поліщук видав драматичний твір – старокиївську легенду у 4-х явах «Гад Звіринецький».

На Галичині Клим Поліщук також редагував тижневик «Український емігрант» і започаткував місячник «Мамай» (1924).

Там же, на Галичині, він одружився з молодою письменницею й актрисою Галиною Іванівною Орлівною (Мневською). В 1925 році Клим Поліщук і Галина Орлівна з трирічною донькою Лесею

повертаються в радянську Україну. Очевидно, ініціатором цього була Орлівна.

Спочатку мешкали в Лубнах, у матері дружини, а згодом у Харкові. Клим Поліщук працював у Державному видавництві України, багато друкувався в журналах «Життя й революція», «Глобус», «Зоря», «Селянка України», «Службовець». У 1929 році він здає до видавництва свою нову збірку оповідань «Поліські шуми», але через арешт автора 4 листопада того ж року вона не побачила світу. Ще перед цим Клим Поліщук зазнав іншого удару долі: від нього пішла дружина — до російського письменника В. Юрезанського.

У січні 1930 року Климові Поліщуку оголосили вирок: 10 років таборів за межами України. Спочатку відбував «кару» в Пермській області, потім близько чотирьох років – у с. Долинське під Карагандою, а з 1935 року – на Соловках.

Незважаючи на важкі, нестерпні умови, продовжував працювати як письменник: над збіркою оповідань «Казки лісів далеких», спогадами про письменників Ганну Барвінок, Івана Нечуя-Левицького, Олену Пчілку, Володимира Самійленка, Володимира Кобилянського.

На жаль, усі ці рукописи були знищені на Соловках у 1937 році, під час обшуку, а самого письменника, цілком хворого, трійка УНКВС по Ленінградській області 9 жовтня 1937 року засудила до розстрілу. Вирок було виконано 3 листопада в урочищі Сандармох, поблизу м. Медвеж'єгорськ [3, 122].

Безпосередня участь Кліма Поліщука в подіях Першої світової війни знайшла відображення в його творах – і ще під час того жахливого людинобвства, і трохи згодом. Його нариси й оповідання на цю тему увійшли до збірки «Серед могил і руїн», видану 1918 року. Це, зокрема, «В часи безнадійності», «Тоді, як було Різдво», «Щось непевне (З військового записника)», «З недавніх днів (Із записної книжки)», «Страдницький шлях», «Злочинна тьма», «В нетрях Латвії», «Він кохав сонце», «За правду», «Цілком випадково (Із записної книжки)».

«У Поліщука загальний образ війни постає передусім символічно, у вигляді апокаліптичної потвори, з традиційно притаманними їй метафорами вогню, темряви, дракона тощо», - зазначає Сергій Яковенко у передмові до вибраних творів письменника, виданих 2008 року видавництвом «Смолоскип». [4, с. 29].

«На заході, заливаючи весь небосхил, шаліли хвилі огненного моря і в огні пожеж палали села; горіли без кінця й краю поля спілого збіжжя і, як гігантські свічі, досягаючи полум'ям до небес, горіли костьоли. Котиться, гоготить, регочеться, реве червона хвиля і заливає собою весь захід...» Це уривок з оповідання «В часи безнадійності». [5, с. 53]. В основі сюжету цього твору – атака роти Лісецького німецьких позицій. Написане по свіжих слідах події, оповідання має певний характер репортажності. Це типово для Кліма Поліщука в його творах на тему Першої світової війни. І хоч автор мало вдається до розкриття психології своїх персонажів, не аналізує мотивації їхніх вчинків, читач гостро й невідривно стежить за подіями, які розгортаються зі сторінок книги. Як зазначає той же С. Яковенко, «твори К. Поліщука на тему війни дають блискучі зразки жанру «новели факту», правдивого й натуралістичного репортажу, що стає популярним у ті часи і в західній літературі». [6, с. 32].

У своєму оповіданні письменник розповідає, як рота (а в цілому десь там у темряві ночі – дві дивізії) залишає свої позиції і рухається вперед: спершу якоюсь дорогою, потім садом поміщицького маєтку, що палає, і, нарешті, кидається в атаку на ворожі окопи. І результат цієї атаки: розгром роти, відступ...

Така фабула твору, такий «факт». Автор же насичує розповідь деталями, які виразно й гостро свідчать про жорстокість і безглуздість війни, про нелюдське ставлення до людини, що терпить злигодні, кров проливає, життя віддає невідомо за що і за кого.

У ході розвитку подій наратор твору (ротний фельдшер), від імені якого ведеться розповідь і за яким виразно відчувається сам автор, змальовує три портрети людей фронту. Молодий, ще добре не обстріляний ротний Лісницький, «сам свідомий білорус, той білорус, якого так важко було стріннути на Білій Русі», натура лірична (писав вірші й навіть друкувався в «НашейНиве»), що «дивився на своїх солдат таким щирим і теплим поглядом, неначе добрий пастух на свої тонкорунні вівці». [7, с. 55]. В ході атаки кулі розстрошили йому ноги, а без ніг він не уявляє свого життя і турбується, чи при ньому його пістолет. Гірко й подумати про майбутнє цієї тонкої душею людини.

Наївним і безпосереднім постає перед нами санітар Савчук «із Звягільського повіту». Веселий, жартівливий, він, однак, іноді шукав якогось кутка, щоб побути наодинці, із сумом згадати свою молоду дружину й маленьких діточок.

Після атаки з її страшними наслідками, веде оповідь наратор, «ми забирали своїх ранених, а німці своїх, і так, мовчки, проходили один біля одного і нічого ворожого не було між німецькими і нашими санітарами, але тут бухнула наша артилерія, і снаряд проджеркотав над нашими головами і розірвався на

німецьких окопах». [8, с. 59-60].

Кілька безглузких, нікому не потрібних пострілів – і шалений артилерійський вогонь у відповідь, і рештки поранених залишилися померати на полі бою, і страшна смерть санітара Савчука від вибуху снаряда...

Лиш злегка, кількома штрихами проглядається образ фельдфебеля – бездумного й бездушного служачки, який звик на кожен наказ відповідати «Так тошно!..» і добиватись виконання цього наказу будь-якими методами, навіть женучи у бій хворого сухотами солдата, з горла якого пустилася кров. В оповіданні доля фельдфебеля залишається невідомою, але можна здогадуватися, що такі служачки, на жаль, безсмертні, як безсмертна і їхня тупа справа. В цьому ми пересвідчуємося й тепер, у наш час.

Щодо самого наратора твору, то він теж був поранений і, на щастя, вивезений у глибокий тил на лікування. Оповідання було написане 7 серпня 1915 року в Таганрозі. Ця дата, як і весь зміст твору ще раз підтверджує його автобіографічність.

Хочеться зацитувати останнє речення оповідання: «Тихим спокоєм місячного сяйва залічую рани свого терпіння і мрію, що колись, як прийде час, то настане справжній спокій на землі, і забудуться страшні ночі в кривавих полях...» [9, с. 61].

Ця мрія залишається актуальною й для нас, уже нині, через століття після того, коли були написані ці рядки, бо й сьогодні все ще шаліють хвилі огненного моря – і на нашій українській землі, і в багатьох краях планети.

1. *Українська хата. – 1914. – № 3-4.*

2. *Яковенко Сергій. Клим Поліщук: проза трагічного гуманізму // Клим Поліщук. Вибрані твори. – К. - 2008.*

3. *Завальнюк К. В., Стецюк Т. В. Червоний смерч над Поділлям. – Вінниця. – 2008.*

4. *Яковенко Сергій. Клим Поліщук: проза трагічного гуманізму. // Клим Поліщук. Вибрані твори. – К.: - 2008.*

5. *Поліщук Клим. Вибрані твори. – К.: 2008.*

6. *Там само.*

7. *Там само.*

8. *Там само.*

9. *Там само.*

**Олександр ОСТАПЮК (Любомль)**

## **100 РОКІВ ВІД ЧАСУ ВІДКРИТТЯ СІЧОВИМИ СТРІЛЬЦЯМИ У м. ЛЮБОМЛЬ ТА СЕЛАХ ЛЮБОМЛЬСЬКОГО РАЙОНУ НАРОДНИХ ШКІЛ (1916-1917)**

Однією з відомих сторінок діяльності Українських Січових Стрільців є їх освітня діяльність на Волині у 1916-1918 рр.

УСС - це добровільне національно-військове формування в складі австро-угорської армії, які відгукнулись на заклик Головної Української Ради 6 серпня 1914 року і стояли під проводом Української Бойової Управи. Кадри УСС походять з українських організацій Галичини, що діяли перед I Світовою війною: «Січ», «Сокіл», «Пласт». Відомі бої Легіону УСС на горі Маківці в квітні-травні 1915 року, в боях під Болеховим, Галичем, Завадовим.

Про поповнення частин УСС дбала резервна сотня УСС (кіш УСС), до якої належали ще збірні станиці у Львові, Станіславові, Сиготі, Відні і Бойова Управа у Відні. Кіш УСС організував три комісаріати УСС на Волині, які керували освітньо-виховною справою й організували українське шкільництво [1].

В результаті літніх боїв 1915 року союзні війська (серед яких і Легіон УСС) здобули Холмщину, Підляшшя, частину Полісся та Західну Волинь. Стрілецьтво вирішило налагодити контакти з українським населенням цих територій, щоб пропагувати серед нього національно-державницькі ідеї та допомогти йому в часі воєнних труднощів.

Вже в липні 1915 року четар УСС Микола Саєвич почав клопотатись про вироблення дозволу стрільцям на просвітницьку працю серед українців згаданих земель. Заходи Загальної Української Ради, Союзу визволення України та Української Бойової Управи не дали великих результатів, бо австрійська влада, щоб викликати прихильність поляків до австро-польської державної унії, віддала більшість здобутих українських земель під польську управу. Єдиним досягненням останніх був дозвіл австрійського військового командування від 26 січня 1916 року на створення на Волині трьох комісаріатів УСС, які мали вести



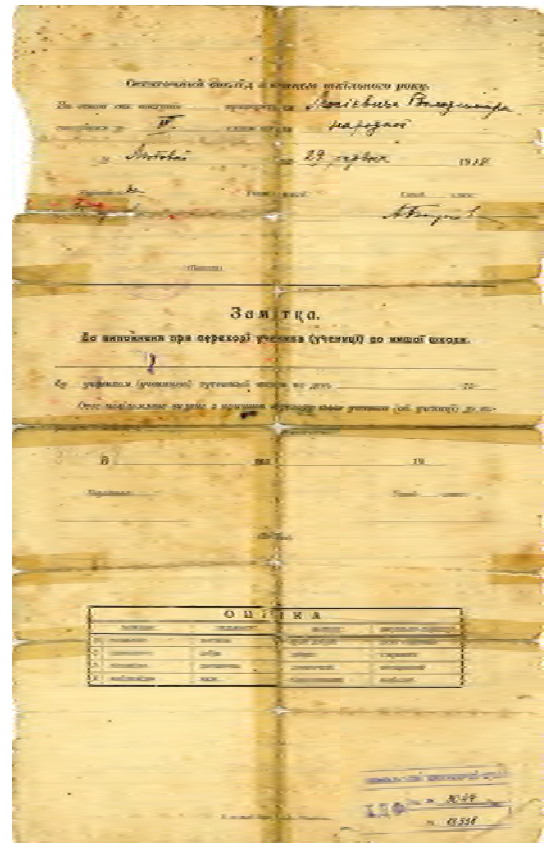
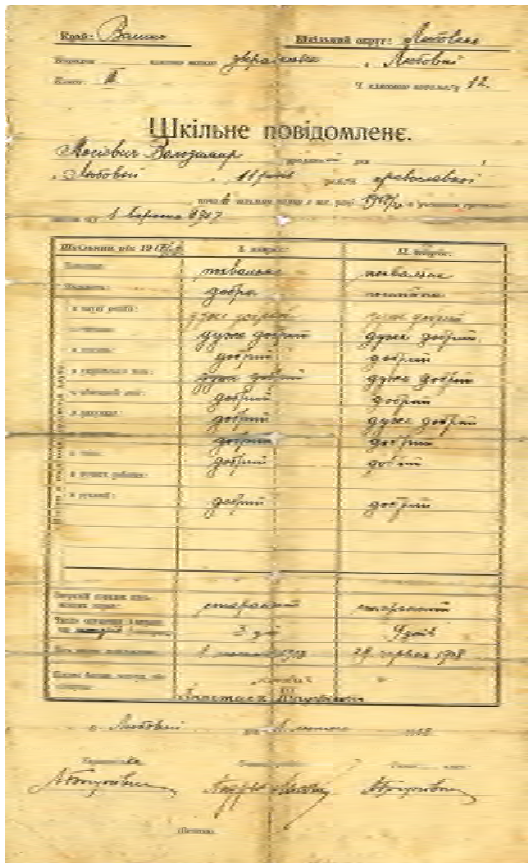

Шкільне повідомлення, видане учню української народної школи в м. Любомль Мосівичу Володимру. 1918 р.

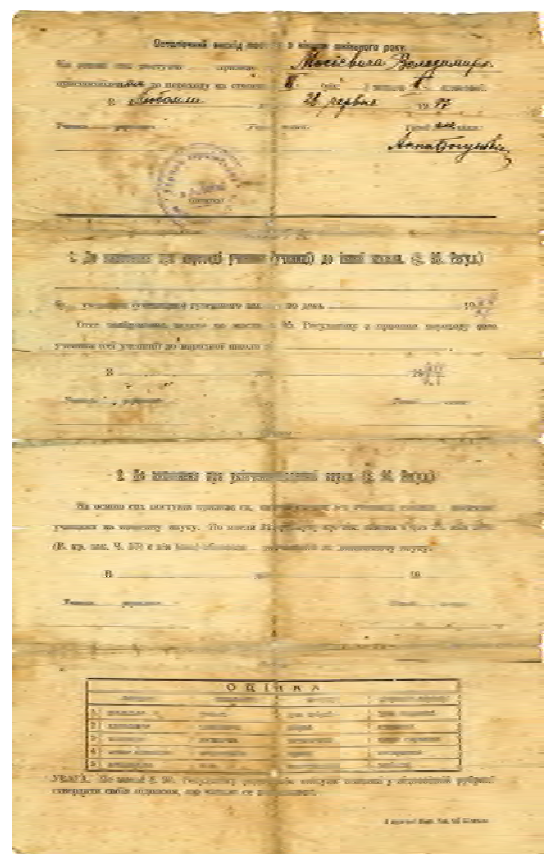
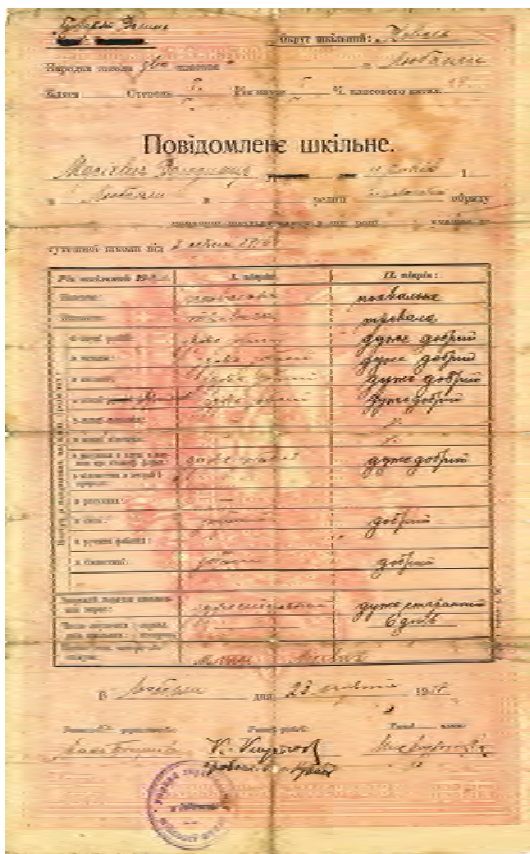

Шкільне повідомлення, видане учню української народної школи в м. Любомль Мосівичу Володимру. 1917 р.



*Шкільне свідоцтво, видане польською школою в с. Римачі. 1918 р.*



*Вчителька народної школи в м. Любомль С. Сидорович з письменником Осипом Назаруком. м. Любомль. 28.09. 1916 р.*



*м. Любомль. 1918 р. Діти йдуть до української школи.*



*Народна школа організована УСС в с. Нудиже.*





*Українська народна школа в м. Любомль. 7 травня 1917 р. Вчителька Ася Бігунівна з учнями.*



*Українська народна школа в м. Любомль.  
28.09. 1916 р. Урок проводить вчителька  
С. Сидорович.*



*Українська народна школа в м. Любомль.  
1916 р.*



*Світл. 2. Українська народна школа під австрійською окупацією  
у Згорянях.*

*Українська школа в с. Згорани.  
1916-1918 рр.*



*Українські Січові Стрільці в м. Любомль.  
1917 р.*

набір волинських добровольців до стрілецького легіону. [2].

Такі комісаріати були створені в Ковельському, Володимир-Волинському і Луцькому повітах та складались лише з одного комісара. На той час територія Волині була спустошена. Тільки з Володимир-Волинського повіту (400 тис населення) російською владою евакуйовано близько 250 тис. населення. На території Любомльщини залишилось єврейське й польське населення, і незначна частина українців. Тому справа набору комісаріатами УСС добровольців майже не виконувалась із-за відсутності молоді.

Самі ж комісаріати склались із групи свідомих, талановитих, культурних та непересічних одиниць. Можливість діяльності на Волині вони розуміли куди ширше, як приєднання добровольців до власної української армії.

Як згадував надпоручник Гнат Мартинець влітку 1915 року, після важкого поранення, його направлено Окружною Командою у Володимирі-Волинському на пост дільничого референта в містечко Любомль і протягом трьох місяців виконував там обов'язки головного завідувача всіх справ, що торкалися ладу й допомоги населенню.

Відомо, що після військових дій та зайняття Волині австрійцями, процес навчання зупинився. Одних вчителів евакуювали, інші ж з різних причин виїхали самі. Новій окупаційній владі справа освіти не була актуальною. Так само і місцеве населення, в складній політичній та економічній обстановці, вважало освіту другорядною справою. [3].

Створені три комісаріати очолили: у Володимирі-Волинському - четар Микола Саєвич, у Ковелі – сотник Дмитро Вітовський, в Луцьку - четар Михайло Гаврилко. Ці комісари з великим ентузіазмом взяли за створення українських шкіл.

На Любомльщині вагомою проблемою було і те, що до приходу Січових Стрільців, з відома австрійської влади були відкриті польські школи в м. Любомль та с. Римачі. Місцеве ж населення на той час було несвідомим, часто навіть не в змозі відповісти якої вони національності («тутешній», «поліщук», «малорусин», поляки називали їх «русинами»).

Поруч із комісарами справами шкільництва займались і їх ад'юганти. Поруч із цим найгостріше стояла проблема забезпечення шкіл вчителями. Тому Гнат Мартинець з особливою пошаною згадує національно-свідомих галицьких молодих жінок, які незважаючи на несприятливі умови, взяли на себе тягар освітньої науки.

Заходами Володимирського комісаріату 30 червня 1916 року у м. Любомль була відкрита перша українська народна школа, де вчителькою призначили Асю Бігунівну з Галичини. Школа входила до складу Української Шкільної Окружної Ради у Володимирі-Волинському, де головою був Гнат Мартинець, заступником – Дмитро Вітовський.

Микола Саєвич в листі до штабу Січових Стрільців писав: «Від 14 до 20 лютого об'їжджав околиці Любовня, від 21 до 28 лютого села вздовж Бугу, а від 1 марта до сьогодні околиці Володимира-Волинського. Наочно переконався, що багато населення під напором російських властей та відступаючого війська покинуло свої оселі й виїхало в Росію. Остались переважно жінки й діти, та чоловіки старшого віку, однак їх забирають до обозів, до догляду худоби та інших робіт...Про історію існування та розвиток нашого народу мають дуже слабкі відомості, а їх джерелом є усна словесність. Більш національна свідомість є між населенням над Бугом. Тут я чув вислови від мужиків: - «Запевніть нас, що москаль сюди вже не вернеться, або що не буде знущатись над нами, тоді ми навіть з жінками виступимо проти нього. Коли б то українці з обох сторін були вільні, то ми б знали, що нам робити...»[4].

Однак невдовзі всі школи на Любомльщині були переведені до Ковельської шкільної округи. У грудні 1916 року з Коша було прислано на Волинь 16 добре підготовлених стрільців-вчителів. Мала їх кількість та процес розподілу часто ставали приводом для суперечок між комісарами, особливо Д. Вітовським та М. Саєвичем.

У грудні 1916 року Січовими Стрільцями було засновано та забезпечено військовими вчителями школи у: с. Машів (вчитель – Осип Демчук), с. Підгородно (Ілько Ткач), с. Головно (Яків Кобилянський), с. Гуца (Іван Моца), с. Згорани (Михайло Мокрий), с. Олеськ (Олег Калитовський), с. Куснище (Юрко Пернерівський).

В січні 1917 року УСС відкрили українські школи в с. Нудиже (вчитель Іван Сембай), с. Городно (вчителька Михайлина Модрицька). У лютому цього ж року була відкрита школа в с. Запілля (вчитель Осип Безпалко). Відкриття цих шкіл стало заслугою сотника Д. Вітовського, він же займався забезпеченням шкіл підручниками, які надходили з м. Львів від Української Національної Ради та Союзу Визволення України.

У 1918 році в українських школах на Любомльщині відбулась заміна педагогів. Так, на вчительські



*Учні школи с. Згорани з вчителями Українськими Січовими Стрільцями. 30.06.1917 рік.*

посади призначені: в с. Гуща – хорунжий Березовський ( в школі на той час навчалось 50 учнів), с. Машів – доброволець Свидницький (40 учнів), с. Олеськ – доброволець Синицин (62 учні), с. Зачернеччя – доброволець Юрків (70 учнів), с. Рівне – доброволець Бучинський (50 учнів), с. Владинопіль (Ладинь) – доброволець Льоренц (40 учнів), с. Куснище – доброволець Юрій Пернерівський (70 учнів), с. Запілля - доброволець Іван Мойсей (80 учнів), с. Підгородно – доброволець Ілько Ткач, с. Радехів -доброволець Дмитро Матвій (51 учень), с. Бережці – десятник М. Сороковський (30 учнів). Діяли також приватні школи в м. Любомль – вчителі Ася Бігунівна (Бігун) та Михайлина Модрицька ( 70 учнів) та с. Городно –вчителька Любов Білобрам [5].

Школи підпорядковувались Експозитурі Польової Команди. Шкільний рік тривав з вересня до 30 червня. Рекомендовалось брати в класи не більше 60 чоловік. Батьків, які не віддавали дітей в школу штрафували.

Згідно шкільних правил в період збору врожаю старші учні могли бути відпущені на короткий час. Окрім цього учні могли залучатись до примусових та військово-польових робіт.

Підручниками дозволялось користуватись лиш тими, що надійшли з Галичини. Закон Божий проводився у школі згідно віросповідання.

Відкриті школи відвідували всі бажаючі, незалежно від національності та віросповідання. Показовим в даному випадку є лист дівчини-єврейки з м. Любомль до Українських Січових Стрільців, в якому вона писала: «...у четвер та п'ятницю в нас були свята і я не йшла до школи....Хоч я дуже люблю свята, але ж я так полюбила школу, що була рада, коли вже свята скінчилися, і я знов пішла до школи. За руських я не ходила до школи. Нам не вільно було, но як отримали українську школу, то мене прийняли і є ще шість подруг. У нашім містечку є польська школа, но ми до неї не хочемо ходить...». [6].

Військові вчителі від 4 Генеральної Команди отримували зарплату та обмундирування. Кожна шкільна управа мала вести пам'ятну книгу (літопис), де фіксувались найважливіші події закладу. Через кожні півроку (в січні та червні) дітям видавались класифікаційні шкільні повідомлення.

В школі святами вважалось день народження австрійських цесаря та цесарівни, та свята згідно віросповідання.

При кожній школі був батьківський комітет, який відповідав за доставку дров та освітлення, нагляд за будинком та городом. Також батьки були зобов'язані вносити кошти на закупку книг і приладів. Чорнило, пера та папір учні отримували від Повітової команди безкоштовно. Повітовий лікар мав слідкувати за санітарією та здоров'ям учнів.

З підручників учні користувались: I клас – Букварем Крушельницького, II-IV класи – читанкою, граматиною І. Огієнка. Окрім галицьких, використовували і київські видання підручників. У кожній із шкіл висів портрет Т. Шевченка.

В навчальних закладах ставились оцінки за поведінку, науку релігії, читання, писання, української мови, рахування, історії, природи, малювання, співів, ручних робіт та гімнастиці. [7]

З липня 1917 року школи ковельської округи крім Любомля були підпорядковані Володимир-Волинській округі. [8]

Школа в м. Любомль знаходилась в будинку двокласного сільського училища побудованого в 1882 році по вул. Сенаторській, мала свою печатку.

Всього на Волині переважно завдяки січовим Стрільцям було відкрито до другої половини 1918 року 150 українських шкіл, із них 15 – на території Любомльського району. [9]

Слід відмітити, що українські школи були відкриті тільки в зоні австро-угорської окупації, на північ від с. Згорани знаходилась німецька окупаційна зона і там шкільництвом ніхто не займався.

Восени 1916 року, після окупації Галичини російською армією внаслідок відомого прориву Брусилова потрапив на Волинь і вчителював в с. Машів Любомльського району Осип Демчук - відомий громадський та військовий діяч, співавтор першого військового підручника українською мовою (1914), командир 5-ї Сокальської бригади УГА. У своєму листі до редакції «Вісника СВУ» (журнал, який видавав у Відні Союз визволення України) від 3 березня 1917 року він писав : «Правильність в ходженню до школи... се глибокі чинники, котрі спять в нашій народі. Дайте рідню школу, а побачите, що з хахлів в Bagenlend-i (Ведмежій землі) вийдуть мужики не гірші Чехів і Німців, і то в протягу 10 літ. Старша генерація ввічлива, гостинна, делікатна, взагалі має вроджені всі прикмети джентльмена, і то, на щастя, не ученого, а родженого. Одна хиба народу — се великий нахил алькоголю і незгідливість взаїмна між собою. Причини сих хиб добре знає наша історія, се наші сусіди, паньщина і неволя».

Велику кількість фотографій про школи на Волині і Любомльщині зробив січовий стрілець, письменник, журналіст Микола Угрин-Безгрішний. Школи на Любомльщині неодноразово відвідував стрілець, автор відомої «Роксоляни» доктор Осип Назарук. [10]

В листопаді 1918 року прийшло повідомлення, що в Австро-Угорщині відбулась революція. Окупаційні війська поспіхом почали відступати і школи залишились без вчителів. Уже в кінці листопада 1918 року територію краю окуповано польськими військами. Але ті зерна науки, що посіяли УСС, дали свої сходи для молодого покоління, виховавши з них свідомих українців, які продовжували справу в «Просвіті», ОУН, УПА.

1. Енциклопедія українознавства.-Т.9. – Львів, 2000. – 3448-3449.

2. Лазарович М. Культурно-просвітницька діяльність УСС у роки Першої Світової війни. – с. 3.

3. Мартинець Г. Мій побут і праця на Волині. // Літопис Волині. – Вінніпег-Нью-Йорк. - № 9. – 1967 р. – с.6-20.

4. Грушка Є. Січові Стрільці на Волині. / Газета «Волинь» - №5. – 10.01.1992 р. – с. 3.

5. Літопис Червоної калини.//№2 – 1932 – с. 10.

6. Лазарович М. Культурно-просвітницька діяльність УСС у роки Першої Світової війни.

7. ДАВО. Ф.429. оп.1, сп.2.

8. ДАВО. Ф.429. оп.1, сп.2.

9. Грушка Є. Січові Стрільці на Волині. / Газета «Волинь» - №6 – 11.01.1992 р. – с. 3.

10. Горняк Никифор. Організація і духовний ріст Українських Січових Стрільців. – Філадельфія: вид. «Америка» - 1955.; Мишуга Л. 1918 рік у Володимирі. //Літопис Волині. – Вінніпег-Нью-Йорк. - № 1. – 1953 р. – с. 27, 33, 36.

11. Сотник Д. Вітовський на Волині. //Літопис Червоної Калини». - №2. – 1932 р. – с.7.

12. Лепкий Л. В річницю смерті полк. Дмитра Вітовського.//Літопис Червоної Калини». - №7-8. – 1930 р. – с.3-4.

13. Вісник СВУ.- №11. – Відень, 1917. – с. 174.

14. Журнал «Віра». – Ч.1. – Вид. Об'єднання українських православних сестринців в США. – 2003 – с. 7.

15. Заброварний Б. Бернадський Б. Значення УСС у культурно-освітньому відродженні на Волині в роки Першої Світової війни. // Минуле і сучасне Волині та Полісся: О. Цинкаловський і край. Матеріали ІХ наукової історико-краєзнавчої конференції. - Луцьк: Надстир'я, 1998- с. 213.

16. Пясецький В. Стрільці і Волинь. // Молода Волинь. – 01.12.1990. – с. 4-5.

**Нагалия ПАСЬ (Камінь-Каширський)**

### **З ІСТОРІЇ ЗАЛІЗНИЦІ НА КАМІНЬ-КАШИРЩИНІ**

Цьогоріч минає 100 років з часу, коли була введена в дію залізниця сполученням Ковель – Камінь-Каширський. Її будували вояки кайзерівської армії впродовж 1915-16 років. Залізничне полотно має протяжність 53 кілометри.

Будівництво залізниці під час війни мало стратегічне значення, позаяк вона призначалась для перевезення солдатів, військових ешелонів, спорядження, боєприпасів, продовольства, майна тощо.

У цей період у краї відбувалось активне будівництво й вузькоколіїних залізниць, які відрізнялися від стандартних вужчою шириною колії, що становила 600 мм і більше. Вузькоколіїнки були значно дешевші





Фото 1. Станція вузькоколійної залізниці Камінь-Коширський. Середина 20-х років XX ст. (із фондів музею).



Фото 2. Схема залізничного сполучення регіону .1935 р.



Фото 3. Зустріч керівництва кайзерівської армії на станції у Каміні-Коширському. 1916 р. (із сайту volyntimes.com.ua)

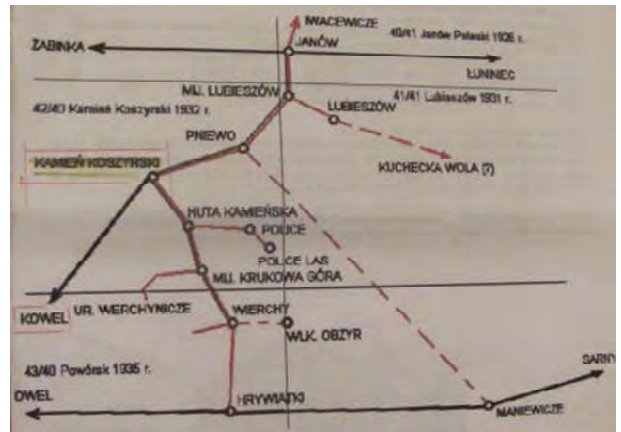

Фото 4. Станція Верхи. 1916-17 рр. (із сайту volyntimes.com.ua)



Фото 5. Снігові намети на станції в Каміні-Коширському. 1921-1939 рр. (із фондів музею).



Фото 6. Вузькоколійка в Любешові. І світова війна



в будівництві й зручніші в експлуатації.

Наш край був буквально помережаний сіткою вузькоколіїних полотен. У 1916-17 роках була побудована колія сполученням Янов Поліський (*Janow Poleski*) – Камінь-Коширський протяжністю 105 км [1]. Нині Янов Поліський – місто Іванаве Брестської області, а станція й тепер має стару назву. В перші роки здійснювались лише вантажні перевезення, а з 1917 року до кожного поїзда кріпився один пасажирський вагон.

Камінь-Каширська вузькоколіїка відходила від станції широкої колії й розпочиналась, орієнтовно, в районі колишньої оптово-торгової бази. Далі дорога тягнулась мимо Далників («розвилка» сучасних вулиць 1-го Травня й Комарова), хутора Поричани, урочища Силікатне, до озера Озюрко, де було розгалуження до залізобетонного заводу, мимо Кримна, далі – Пнівне, Деревок, Курінь, перед Люб'язем колія відходила вбік до Любешова, потім – Люб'язь, Шлапань, Дольськ, Колєно (тепер майже на кордоні Брестської і Волинської областей), Махро, Кужалічин, за 5 км від Янова – Рудськ і Янов Поліський. У Любешові, скажімо, приміщення станції збереглося до теперішнього часу: нині це жилий будинок [2].

Для спорудження цієї вузькоколіїки в Каміні-Каширському, на Далниках, були вилучені землі парафії православної церкви. Про це повідомляється в листуванні між дирекцією державної залізниці Польщі (РКР з пол. – *Polskie Koleje Państwowe*) і деканом І-го Округу Камінь-Коширського повіту отцем Андрієм Пінкевичем упродовж 1918 – 1931 років. У листі від 07.02.1919 року вказується про вилучення під залізничні колії 42 га 3663 кв. м церковної землі [3].

Важливе значення в роки Першої світової війни мала військово-польова залізниця (фельдбан) сполученням Камінь-Коширський – Грив'ятки. Від станції вузькоколіїної залізниці в Каміні-Коширському вона прямувала до Гути-Камінської, Верхів, урочища Крукова Гора і далі до станції Грив'ятки, що знаходилась на лінії Ковель – Маневичі – Сарни. Із Верхів до Великого Обзира і від Крукової Гори в сторону на захід були побудовані лісовозні лінії [4]. У середині 40-х років минулого століття залізниця вже не діяла; повністю була розібрана в 50-х роках. Свідки розповідають, що частину матеріалу було відправлено для будівництва дитячої залізниці в Луцьку, решту селяни розібрали для власних і колгоспних потреб [5]. Деякий час рельсами колишньої залізниці було обгороджене сільське кладовище у Гуті-Камінській.

У 1916 році була введена в дію вузькоколіїна залізниця по маршруту Маневичі – Прилісне (Маневичі) – Карасин – Лишнівка, (Замлинне), (Градки) і далі до села Грива (нині не існує; жителі були виселені радянською владою в 1951 році). Ширина колії цієї залізниці становила 750 мм, але після просування фронту на схід була перероблена німцями на 600 мм і з'єднана із залізничними гілками, які тягнулись у лісові масиви поблизу сіл Рудка Червищанська, Тоболи, Гута-Боровенська й далі до Каменя-Каширського. Після Першої світової війни залізниця належала до польської державної залізниці й використовувалась до 1931 року для вивезення лісу; пізніше була розібрана [6].

На польських картах показана вузькоколіїна залізниця із Пнівного до Маневич, але є заувага, що вона, як і лінія Гута-Камінська – Полиці – Полиці Ліс, на військових мапах не значилась. Ці ж джерела інформують, що дирекція державної залізниці Польщі внесла в план розбудови вузькоколіїних залізниць на 1930 – 1938 роки будівництво лінії Камінь-Коширський – Волковиськ (тепер – місто в південно-східній частині Гродненської області на річці Рось) протяжністю 208 км, однак зреалізована не була [7].

Повертаючись до історії залізниці широкої колії, цікавим і пізнавальним є факт, зафіксований на старих фотознімках: на станції Камінь-Каширський у 1916 році солдати кайзерівської армії зустрічають військове керівництво. З листопада 1916 року в Ковелі перебував король Баварії Людвіг III, який прибув сюди особисто, щоб проконтролювати хід воєнних дій на Східному фронті й віддати відповідні накази. Можливо, тоді його шлях пролягав і до Каменя-Каширського.

Будуючи вокзал у Камені, одночасно поблизу зводили будинки для працівників, котрі обслуговували залізницю; вони до теперішнього часу є жилими. В одному з привокзальних будинків у 20-40-х роках ХХ століття мешкала сім'я залізничника Костянтина Коперкевича. «Батько працював залізничником у Жмеринці, Києві, Москві, Архангельську. У Москві батька застала революція. В цей час багато людей час залишали Росію і виїздили за кордон. Він вибрав Польщу. Батька скерували на залізничну службу в Камінь-Коширський, де працював до січня 1940 року. З приходом перших советів розпочались репресії і багатьох людей евакуювали до Сибіру. Тоді наша сім'я залишила місто і виїхала в центральну Польщу, в місто Опочно», – пише в листі син Влодзімеж Коперкевич [8].

Ще за часів Польщі з центру міста до вокзалу була прокладена шосейна дорога. Візники перевозили пасажирів на станцію і в місто. Вагони поїздів поділялись на класи, залежно від комфорту й обслуговування; найкращим було купе 1-го класу.



*Фото 7. Войтусік Марфа (перша зліва) і Олександра Вахарик. 1957 р. (із сімейного альбому Олександри Вахарик).*



*Фото 8. Олександра Вахарик (перша зліва) і Войтусік Марфа; на паровозі стоїть залізничник Льчук (із сімейного альбому Олександри Вахарик).*



*Фото 9,10. Залізнична станція Камінь-Каширський. Квітень 2016 р.*

1 вересня 1939 року Німеччина розпочала військову операцію проти Польщі, а позаяк Камінь-Каширщина входила на той час до II Речі Посполитої, то вже 6 вересня в місті розпочалась мобілізація місцевого населення на фронт. Відправка мобілізованих проводилась залізничним транспортом і відбувалась на вокзалі. Серафим Теодорович, який на той час проживав по вулиці Ковельській, недалеко від вокзалу, був свідком тих подій: «Ранок. Здалеку доносились звуки музики, земля двигтіла від гуркоту коліс. Стояв гамір, було чути плач. На вулиці піднімалась курява. Місце біля станції було заповнене підводами. Біля крамниць метушились люди. По вулиці йшов наповн ридаючих жінок. На вокзалі грав духовий оркестр, збиралось багато людей» [9].

У фондах районного музею зберігається копія аерознімку території залізничної станції Камінь-Каширський та колій сполучення, зробленого відділом фоторозвідки німецької авіації 10 липня 1944 року з висоти 7500 м. На цьому знімку команда люфтваффе позначила важливі для неї об'єкти: будівлю вокзалу, склади (в тому числі – для лісу), місце для розворотів (реверсу) вагонів, лісопильний завод (тартак), сполучення й напрям вузькоколійної залізниці тощо [10]. Очевидно, ця ділянка місцевості мала особливе значення для воєнної стратегії німецьких повітряних сил.

Після війни й упродовж усього радянського часу вантажно-пасажирська залізнична станція в Камінь-Каширському відіграла значну соціальну роль для жителів нашого краю й сусідніх районів. Станція забезпечувала рух пасажирських і вантажних вагонів на 10 коліях, функціонувала платформа для посадки пасажирів, кілька вантажних платформ, в тому числі – дві рампи, одна з яких – любешівська, складські приміщення, товарне відділення тощо. Приміщення товарного відділення залізничники називали «пакхауз»

(з німецької – будинок для пакування); очевидно, назва збереглась ще з часів Першої світової війни, коли будівництво на вокзалі здійснювали військові кайзерівської армії.

У 50-90-х роках ХХ століття робота на залізничній станції в Камені проводилась цілодобово. Залізницею перевозили великі партії лісу, різноманітні сільгоспмашини (комбайни, сівалки, трактори), мінеральні добрива, картоплю, зерно, промислові й продовольчі товари, меблі, худобу, бензин, дизельне паливо (солярку), комбікорми, льоноволокно, вугілля тощо. Послугами камінської залізниці користувалось багато підприємств, організацій, господарств, зокрема: «Заготзерно», «Заготльоноволокно», лісозавод, оптово-торгова база, консервний завод, деревообробний завод, льонозавод, асфальтний завод, маслозавод, «Заготхудоба» тощо.

На станції працювали чергові, білетний і товарний касири, кондуктори, прийомоздатчики, вагарі. В обов'язки прийомоздатчика, скажімо, входила ретельна перевірка завантажених товарних вагонів (товарняків), підготовка всіх документів для відправки та прийому таких поїздів. За нічну зміну вантажили 3-4 ешелони, в кожному з яких налічувалось по 30-40 вагонів. Колишні працівники залізниці розповідають, що бували такі нічні зміни, коли доводилось розвантажувати пульмани, які вміщували 60 тонн вантажу [11]. (Пульман – великий чотиривісний пасажирський або товарний залізничний вагон, платформа, названий за іменем американського конструктора-винахідника Джорджа Пульмана [12]).

Упродовж середини 40-х – 50-х років у товарних вагонах, без елементарних умов транспортування відправляли репресованих радянською владою жителів краю, до переліку яких, в першу чергу, потрапляли ті, хто виявляв прихильність до УПА, а також селян, яких примусово переселяли в південні й східні області, зокрема – Донецьку, Одеську, Дніпропетровську

Восени відправляли великі тоннажі картоплі, як правило – на схід України. В цей період завантаження вагонів проводилось цілодобово; до робіт залучати дітей старшого віку, яким виплачували зароблені гроші.

Коли ж перевозили худобу, то за кожним вагоном був закріплений провідник; у його обов'язки входив догляд за тваринами. На зупинках корів (чи коней) напували водою, яку носили відрами. «Працювали постійно і багато: грузили по 20-30 вагонів худоби за ніч, а точніше – з 11-ої вечора до 4-ї ранку, бо в 4-й годині вже відправлявся товарняк», – розповідає колишня працівниця залізниці Олександра Сафронівна Вахарик [13].

Великих зусиль докладали залізничники при комплектуванні вагонів із лісом, позаяк робота проводилась вручну, з допомогою товстих мотузок. У 70-х роках на вокзал доставили паровий кран, який функціонував на вугіллі, – тоді працювати стало легше. На лісозаводі різали й відвантажували ліс, привезений із північних районів Союзу, переважно – з Воркути. А в середині 90-х років поліський ліс відправляли в Швецію та Фінляндію.

Коли прибували вагони із мінеральними добривами, то на станції були «гори хімії». Значно пізніше міндобрива почали пакували в мішки. Цистерни із аміачною водою, яку використовували для підвищення вражайності сільськогосподарських культур, вважались небезпечним вантажем, тому під час їх перевірки необхідно було суворо дотримуватись правил техніки безпеки, зокрема працювати із протигазом [14].

Потягом перевозили навіть сіно; робота з таким вантажем вимагала відповідних знань і умінь, бо неправильне обладнання вагона могло спричинити пожежу. У Польщу, Чехословаччину, Росію, зокрема у Вязьму, великими партіями відвантажували чисте волокно із льону.

На розвантаження вагонів, згідно норм праці, виділявся відповідний час. Наприклад: для розвантаження вагона щебеню (вручну) – 1 год. 20 хв (товарняки вміщували 20-30 вагонів), а на вагон з мукою (1200 мішків по 50 кг) виділяли 2 год. 15 хв. За простій поїзда були введені суворі покарання, зокрема – подвійні штрафи

Робота не припинялась ані у вихідні, ані в свята; навпаки, в такі дні виходив наказ збільшити в рази інтенсивність праці.

Залізнична галузь, потужна і рентабельна, існувала немов держава в державі. Соціальні стандарти залізничників були підняті до високого якісного рівня.

У ковельській відомчій лікарні лікувались залізничники з сім'ями; їх також забезпечували житлом. У Камені й дотепер працівники залізниці («путейци», як називали вони себе раніше, або «колійники», як називають тепер) проживають у будинках поблизу вокзалу, які були власністю Міністерства шляхів сполучення. У спеціалізованому магазині, розташованому поруч із вокзалом, залізничники могли за пільговими цінами купити різні продукти й товари щоденного вжитку.

Працівники забезпечувались спеціальним одягом (формою залізничника), на зиму видавали кожухи, валянки, рукавиці, а для чергувань в нічну зміну – акумуляторні ліхтарі.

На шляху пасажирський потяг робить вісім зупинок: у Вербці, Гішині, Дорогищі, Лапнях, Несухойжах, Сошичному, Нуйні старому й Нуйні новому.

Графік руху поїздів змінювався, відповідно до пір року, на зимовий і літній. У минулому з камінського вокзалу за добу відправлялось два пасажирських потяги сполученням «Камінь-Каширський – Ковель»: ранішній – близько 5-ї години і вечірній – приблизно 17-ї години (час періодично змінювався). Відповідно ж і з Ковеля до Каменя вирушало два потяги: зранку – орієнтовно в 9-й годині, а ввечері – близько 21-ї години. Вартість залізничного квитка на дизель-поїзд з Каменя-Каширського до Ковеля (чи у зворотньому напрямі) становила 40 копійок.

Занепад периферійної залізниці розпочався в кінці 90-х років минулого століття. Через збитковість приміських перевезень 10 квітня 2010 року було відмінено ряд поїздів, у тому числі й два рейси сполученням Ковель – Камінь-Каширський; на підставі проведеного моніторингу заселеність потягу № 955 «Ковель – Камінь-Каширський» (20.40 год. – 22.50 год.) складала 3%, а потягу № 956 «Камінь-Каширський – Ковель» (4.23 год. – 6.30 год.) – 4% .

Нині на залізничній лінії з Ковеля до Каменя-Каширського курсує один вантажопасажирський потяг № 951 (це один-два пасажирських і кілька вантажних вагони), який з Ковеля вирушає о 9.00 год. і прибуває в Камінь в 11.48 год., а зворотній шлях з Каменя-Каширського починається о 15.49 год. і в Ковель потяг прибуває о 18.30 год. У 1991 році на станції в Камені-Каширському працювало 29 залізничників, нині – семеро: начальник, троє чергових, два складачі поїзда, прибиральниця. Білетна каса не працює вже більше трьох років [15]. Попри не дорогий проїзд залізницею, пасажирів віддають перевагу автомобільному транспорту.

1, 5, 6, 7. ЭМБ // Ивацевичи (фельдбан) [Електронний ресурс]. – Режим доступу: <http://narrow.parovoz.com/emb/?ID=306>.

2. Записано від Джуманюк Марії Дмитрівни, 1934 р.н., смт. Любешів, 2016 р., березень.

3. Фонди Камінь-Каширського народного краєзнавчого музею, інв. № КН-563\_КД- 181 .

4. Pokropinsk B. Koleje wąskotorowe PKP. – WKiL. 1980.

5. Савончик В. З історії залізниці в районі./ В. Савончик // Полісся. – 2001. – 2 червня.

8. Лист Владзімежа Коперкевича до Н.Пась. Опочно, Республіка Польща, 22.11.2015 р.

9. Фонди Камінь-Каширського народного краєзнавчого музею, інв. № КН-1114, КД- 439.

10. Фонди Камінь-Каширського народного краєзнавчого музею, КККМ НДФ – 3656.

11, 14. Записано від Войтусік Марфи Іванівни, 1938 р. н., м. Камінь-Каширський, 2016 р., січень.

12. Вагон Пульмана [Електронний ресурс]. – Режим доступу: <https://ru.wikipedia.org/wiki/>.

13. Записано від Вахарик Олександри Сафронівни, 1940 р. н., с. Підцир'я Камінь-Каширського району, 2016 р., січень.

15. Записано від Малиша Володимира, с. Раків-Ліс Камінь-Каширського району, 2016 р., квітень.

**Валентина ПЕТРОВИЧ, Людмила СТРІЛЬЧУК (Луцьк)**

## **ПРОСВІТНИЦЬКА ДІЯЛЬНІСТЬ ЛЕГІОНУ УКРАЇНСЬКИХ СІЧОВИХ СТРІЛЬЦІВ У РОКИ ПЕРШОЇ СВІТОВОЇ ВІЙНИ**

Перша світова війна, Велика війна, Імперіалістична війна – все це назви однієї світової катастрофи, яка впродовж 1914–1918 рр. випробувала на міцність людську цивілізацію. То була війна, яку, за влучним висловом академіка НАН України М. В. Поповича, «...ніхто не хотів і не передбачав ніхто...», а сам її вибір як спосіб розв'язання світових конфліктів, можливо, був чиєюсь колосальною помилкою [9, 26–27].

З початком Першої світової війни був створений легіон Українських січових стрільців (УСС). Об'єднуючи кращі сили молоді, легіон УСС став втіленням передової політичної думки і виражав сподівання національно свідомої частини українського суспільства на виборення Української держави. Його створення ознаменувало відновлення збройної боротьби за волю України. Хоча його становлення відбувалося в структурах австрійської армії, проте це був на той час єдино можливий шлях до організації українського війська.

Розпочавши свою діяльність як гурт патріотично налаштованих, але погано зорганізованих і переважно далеких від військової служби осіб, УСС, докладаючи неймовірних зусиль для подолання різноманітних перешкод на своєму шляху, зуміли до 1917 р. перетворити легіон у добре вишколену, фактично, українську військову формацію з національною символікою, власними одностроями й відзнаками,

а також українською офіційною мовою та українською термінологією.

Українські січові стрільці усвідомлювали, що для досягнення своєї основної мети – виборення української державності, необхідна ретельна та цілеспрямована підготовка. Задля цього в легіоні було створено ряд громадсько-освітніх та мистецьких структур, покликаних ознайомлювати стрільців, головним чином стрілецьких новобранців, з їхніми завданнями у війні, підвищувати освітній рівень, готувати до післявоєнної громадської діяльності. Насамперед слід відзначити бібліотеку, «етапну гімназію», а також Пресову Кватирку, у складі якої плідно працювали А. Баб'юк (М. Трчан), А. Лотоцький, О. Назарук, Ю. Шкрумеляк, Л. Лепкий, М. Гайворонський, Р. Купчинський, О. Курилас та інші талановиті письменники, журналісти, композитори, актори, художники. Зусиллями митців налагоджено було випуск альманаху «Червона Калина», сатиричних журналів «Самохотник», «Самопал», видано кілька книг тощо [5, 266–270].

Національно-політична та культурно-освітня активність Українських січових стрільців не обмежувалася лише працею в стрілецькому легіоні. Вони приділяли величезну увагу й національно-освітлюючій та просвітницькій праці серед широких кіл української громадськості.

У місцях свого постою передова частина стрілецтва вела роз'яснювальну роботу серед українців, залучаючи їх до спільних маніфестацій, допомагаючи в створенні різноманітних господарських осередків, національних інституцій, зокрема, читалень, товариств «Просвіти», на основі яких організовували курси ліквідації неграмотності, тощо.

Значну увагу Українські січові стрільці приділяли організації та підтримці українського шкільництва. Задля цього, зокрема, на Волині були створені три «Комісаріати УСС» – формально для рекрутації добровольців, а в дійсності для ведення просвітницької праці серед місцевого населення та для організації українських шкіл. Відповідно протягом 1916 – початку 1917 рр. близько двох десятків стрільців під керівництвом сотника Д. Вітовського та четарів М. Саєвича і М. Гаврилка організували на Волині до 100 українських шкіл, працювали в них учителями безплатно, живучи тільки на невеликі військові виплати, і навіть видавали підручники для волинської дітвори [7, 108].

Проте, із збільшенням кількості українських шкіл, гостро постала проблема вчительських кадрів. Тому Українські січові стрільці почали залучати до праці місцевих педагогів, яких вдалося віднайти по селах: Юрія Глуховського, Дмитра Лотоцького, Марію Панасюк, Надію Мосюк, Антонія Савич, Антона Чайко та інших.

Для навчання вчителів та ознайомлення їх з методикою роботи в українських школах, заходом УСС було створено підготовчі курси у Володимирі-Волинському. Вчителі вивчали, окрім, власне, методики, українську історію, географію, народні пісні тощо. Після закінчення цих курсів волинські педагоги займали платні вчительські посади в новозорганізованих школах [6, 18].

З метою поліпшення організації освіти на Волині у Володимирі-Волинському було також створено Українську шкільну раду, що налічувала 10 осіб. До її складу ввійшли представники стрільців, батьків та вчителів: Гнат Мартинець, відомий педагог, громадський діяч, тодішній посадник міста Володимир-Волинський – голова, сотник Дмитро Вітовський і четар Микола Саєвич – заступники, Володимира Волянська – секретарка, Євген Черановський – голова Володимир-Волинського шкільного комітету разом із заступницею Савиною Сидорович, підхорунжий Осип Назарук і стрілець Іван Романків – як делегати комісаріату УСС у Володимирі-Волинському, стрілець Андрій Дідик і підхорунжий Остап Вахнянин – як делегати стрілецької гімназії. Рада взяла на себе опіку над українськими приватними школами, які організовували комісаріати УСС. На засіданнях Шкільної ради обговорювали широке коло питань, пов'язаних з роботою українських народних шкіл: від підбору вчителів до збирання та розподілу пожертвувань між школами округи, про двомовні школи на Волині, про організацію українських народних шкіл на сусідній Холмщині, про гімназію у Володимирі-Волинському. В протоколах Ради відбито широке коло питань культурно-освітнього плану: робота перших на Волині курсів грамоти, видання українського православного календаря та часопису для місцевого населення, влаштування для біженців магазинів та їдалень тощо [3, 151–152].

У волинських школах вивчалися такі предмети, як читання, письмо, математика, історія України, географія України, письменство України та інші. Для кращого навчання школярів, на одній із щомісячних конференцій учителів-стрільців, було вирішено створити деякі підручники спеціально для волинських шкіл. У Володимирі-Волинському з 1917 р., за ініціативою УСС, виходять з друку буквар і читанки для 4-х класів: «Матірне Слово», «Читанка для чемних діточок», «Читанка для волинських дітей», які підготував, в основному, підхорунжий Богдан Заклинський і які містили матеріали та ілюстрації на волинську тематику та приділяли пильну увагу національному вихованню [8, 135].

Відкриті стрільцями школи відвідували всі бажаючі, незалежно від національності чи віросповідання. Наприклад, у Володимир-Волинській школі імені Тараса Шевченка, відкритій 1 квітня 1916 р., крім 117 українців, навчалися 91 єврей, 11 чехів, 2 німці – всього 221 учень [10, арк. 118]. Дівчинка-єврейка з містечка Любомль у листі до Українських Січових Стрільців писала: «У четвер і п'ятницю у нас були свята і я не йшла до школи... Хоч я дуже люблю свята, але ж я так полюбила школу, що була рада, коли вже свята скінчилися і я знов пішла до школи. За русских я не ходила до школи. Нам не вільно було, но як відкрили українську школу, то мене прийняли і є ще шість подруг. У нашій містечку є польська школа, но ми до неї не хочемо ходити»[1].

Крім навчання, в ряді шкіл Українські січові стрільці організували бібліотеки, курси неписьменних для дорослих, курси німецької мови тощо. За їхньої допомоги на Волинь з Галичини відправлялися, придбані за кошти жертводавців, навчальне приладдя та підручники для шкіл, книги для бібліотек. УСС намагалися відкривати при школах дитячі їдальні, а також крамниці, де б селяни могли купити такі на той час дефіцитні товари, як сіль, цукор, нафту [4, 20].

Пропагуючи ідеї націо-нально-культурного відродження, УСС багато часу приділяли їй роботі серед дорослого населення Волині: проводили різноманітні спільні заходи дорослих з дітьми, засновували читальні, роздавали книжки і часописи. У 1917 р. заходом і коштом Володимир-Волинського комісаріату УСС було видано «Український православний календар для Волині на 1917 р.», де вміщені статті історико-національної тематики. Був також намір видавати «Волинський альманах», котрий поклав би початок українському літературному рухові на Волині [6, 19].

Важливе місце у національно-культурній праці на Волині УСС відводили церковним справам, оскільки в роки Першої світової війни ситуація ускладнилася тим, що майже все православне духовенство під час відступу російського війська евакуювали вглиб Російської імперії. Тому, щоб задовольнити свої релігійні потреби, наприклад, для великодньої сповіді, волиняни нерідко зверталися до римо-католицького ксьондза [2, 213]. Прагнучи допомогти місцевому населенню, стрільці чимало зусиль докладали для захисту православних храмів від сваволі і плундрувань – як з боку австрійського війська, що нерідко використовувало їх під склади, так і польських легіоністів, котрі силоміць наvertsали православні храми у католицькі костели [11, 84].

Важливе значення для поширення та пропаганди національно-державницьких поглядів мала й культурно-мистецька діяльність УСС. Нерідко саме завдяки стрілецьким пісням, музиці, виставам українське населення вперше ознайомлювалося з ідеєю української державності, дізнавалося правду про свою минушину. Доступність цих жанрів давала змогу охопити якнайширші кола українства. В легіоні Українських січових стрільців протягом Першої світової війни постали пісні «Ой, у лузі червона калина», «Ой, видно село», «Човен хитається», «Зажурились галичанки», «Бо війна війною», «Не сміє бути в нас страху» і багато інших.

Отже, завдяки вміль організації внутрішнього життя стрільці створили умови для підвищення національно-культурного рівня українського населення, формування основ національно-визвольної ідеології та для підготовки до вирішальних подій у боротьбі за державну незалежність. Саме просвітницька діяльність, зокрема й серед широких кіл волинської громадськості, сприяла тому, що Українські січові стрільці формувалися як свідомі українські патріоти, сприймаючи всім серцем і розумом державницьку ідею та поширюючи її серед українства.

1. Вістник Союзу визволення України. – 1917. – 1 січня.

2. Заброварний Б. Значення УСС у культурно-освітньому відродженні на Волині в роки Першої світової війни / Б. Заброварний, Б. Бернадської // Минуле і сучасне Волині : О. Цинкаловський і край. Матеріали ІХ наукової історико-краєзнавчої міжнародної конференції. – Луцьк : Надстир'я, 1998. – С. 212–213.

3. Каліщук О. Роль галицької інтелігенції в національно-культурному відродженні українців Волині (1914–1918 рр) : дис. ... канд. іст. наук / О. Каліщук. – Львів, 2003. – 249 с.

4. Крип'якевич І. УСС у Володимирі 1916–1917 / І. Крип'якевич // Літопис Червоної Калини. – 1932. – № 5. – С. 19–20.

5. Лазарович М. В. Легіон Українських січових стрільців : формування, ідея, боротьба / М. В. Лазарович. – Тернопіль : Джура, 2005. – 592 с. : іл.

6. Лазарович М. Гуманітарна та просвітницька діяльність Українських січових стрільців на Волині (1913–почато 1918 р.) / М. Лазарович // Науковий вісник Східноєвропейського національного університету імені Лесі Українки. Серія : Історичні науки. – № 3. – 2016. – С. 16–22.

7. Лазарович М. Культурно-просвітницька діяльність Українських січових стрільців у роки Першої світової



війни / М. Лазарович. – Тернопіль : Тайп, 2003. – 114 с. : іл. – Бібліотека щорічника «Українська наука: минуле, сучасне, майбутнє». Серія «Історія». – Випуск 7.

8. Олесевич Т. Українське шкільництво на північно-західних українських землях / Т.Олесевич // Нова Україна. – 1923. – № 6. – С. 133–137.

9. Попович М. В. Червоне століття / М. В. Попович. – К.: Вид-во «АртЕк», 2007. – 887 с.

10. ЦДАВО, ф. 4405, оп. 1, спр. 70. Листування з вчителем, арк. 118.

11. Цинкаловський О. Княжий город Володимир : популярно-науковий нарис / О. Цинкаловський. – Львів : Накладом фонду «Учітеся брати мої», 1935. – 111 с., іл, карта.

Ігор ПЕТРОВИЧ, Ірина ЯЦЮК (Луцьк)

## УЧАСТЬ ЖІНОК У ПЕРШІЙ СВІТОВІЙ ВІЙНІ

Війну 1914–1918 рр. сучасники назвали великою війною, тому що вона породила нові небували раніше явища та зміни. Вона була довгою, смертоносною, тотальною. Ця війна спричинила фізичну і культурну мобілізацію і військових, і цивільного населення, чоловіків та жінок. Велика війна не була лише чоловічою справою. Варто зазначити, що військовий досвід жінок у роки війни був дуже різним – залежно відвіку, національності, суспільного положення та матеріального стану.

До поля зору дослідників потрапляють питання повсякденного життя, воєнної економіки, соціальних конфліктів тощо. З розвитком жіночої історії особливої ваги набуває вивчення саме жіночого досвіду війни.

Більшість жінок під час Першої світової війни були сестрами милосердя, тобто виконували роботу медичних сестер, помічниць лікарів, а й іноді самих лікарів в запіллі, корпусних і бригадних шпиталях, у фронтових лазаретах і пересувних потягах, в перев'язочних пунктах при фронтових частинах і в епідемічних лікарнях, були помічницями аптекарів.

Чимало жінок несли службу при булавному та заводо-розчислювальному відділах. У всіх військових канцеляриях працювали машиністки, писарки та інші. Їх ще називали «жіноча помічна сила» або «канцелярна помічна сила» [5, 339].

Варто зупинитися на долі жінок, які стали першими українськими жінками-добровольцями, які виявили бажання служити у війську не як санітарки чи в іншій ролі, яка б пасувала жінці в той час, а саме як рядові стрільці, пліч-о-пліч з чоловіками.

Найвідомішою українкою, яка однією з перших захотіла служити у війську, стала стрілець-доброволець Олена Степанів.

Олена Степанів народилась у 1892 р., на Львівщині в сім'ї священика. Навчалась у першій дівочій школі ім. Шевченка у Львові. З 1910 р. навчалася в семінарії Українського педагогічного товариства (м. Львів). У 1921 р. вступає до Львівського університету, щоб вивчати географію та історію. Саме там вона знайомиться з багатьма молодими українськими патріотами, які відвідували молодіжні військові формування в очікуванні у майбутньому боротьбі за незалежність нації. Олена виступає на секції студенток і говорить про обов'язкову участь жінок у політичному житті. Вона була членом створеної І. Франком радикальної партії, Академічної громади, Драгоманівського гуртка, працювала з Євгеном Коновальцем у провіді Українського студентського союзу.

Дівчина остаточно вирішила, що її місце в рядах стрілецьтва. У 1914 р. створюються Січові Стрільці-2, куди приймали і жінок (їх виявилось 33 добровольці). Олена складає свою першу присягу на Кайзервальді. Тоді й розпочинаються перші й справжні уроки її життя: лекції з військової історії, навчання медичної допомоги, військових вправ [2].

13 січня 1915 р. австрійська газета «Neues Wiener Tagblatt» опублікувала величезну статтю про Олену Степанівну з її портретом на першій сторінці та описом як українська молода жінка-патріот відважно бореться на фронті Першої Світової Війни.

У зимовій кампанії 1914–1915 рр. у Карпатах вона в складі 2-го батальйону Українських січових стрільців (УСС) взяла участь у рейді по тилах російських позицій, мета якого була розвідка і потреба відвернути увагу від основних сил. Кожного дня батальйон долав у горах, при нелегких зимових умовах пересування, до 60-ти кілометрів.

У травні 1915 р. Олена Степанів була призначена командиром стрілецької чоти (відділу) в 2-му батальйоні УСС, до складу якого входило 40 стрільців, і взяла участь в боях на схилах гори Маківки. Легіон УСС, що займав оборону на Маківці, входив до складу 129 та 130-ої бригад австрійської армії. Це





*Олена Степанів - хорунжа УСС. 1917 р.*

були бої Легіону УСС з російськими військами. Внаслідок запеклих боїв російські війська були відкинуті за р. Головчанку. Загибло 47 стрільців, а 76 було поранено.

Після битви на Маківці, наприкінці травня 1915 р., дівчина отримала срібну медаль «Tarferkeit» – Хоробрості й звання хорунжої (молодшого лейтенанта).

Після битви на Маківці легіон УСС взяв участь у наступі на Галич. 29 травня 1915 р. біля села Лісовичі під Болеховом розгорівся кровопролитний бій. Російським частинам вдалося завдати сильного контрудару й оточити в селі дві сотні січовиків, середяких і чоту хорунжої Степанів. Олена потрапила у російський полон. Їй на той час було 22 роки.

Вона провела тяжкі дні у російському таборі для військовополонених в Оренбургу. Згодом два роки Олена перебувала в таборах військовополонених у Ташкенті. Перші десять місяців вона проживала у маленькій кімнаті-коморі. Австрійські та німецькі офіцери й генерали, які знаходилися у таборі, з пошаною ставилися до дівчини, допомагали. Олена працювала на пошті, а у вільний час вивчала англійську та французьку мови, німецьку стенографію (мовою володіла вільно).

Наприкінці липня 1917 р. за допомогою німецької діячки Червоного Хреста графині Горн і австрійського полковника Пішелі дівчину звільнили з табору полонених і дали дозвіл виїхати на батьківщину. Дорога додому виявилася дуже складною. Щодо переходу через фронт не було й мови. Олена виїхала до Петрограда, а звідти до Фінляндії. Дівчина проїхала скандинавські країни Норвегію, Швецію. З шведського порту Мальме вона кораблем дісталася до Німеччини й через Берлін до Відня. Столиця зустріла її почестями як героїню війни.

Восени 1917 р. Олена Степанів повернулася в Легіон УСС. У цей час вона познайомилась із своїм майбутнім чоловіком – сотником (капітан) артилерії Романом Дашкевичем. На жаль він був полонений на початку 1917 р. російськими військами, діставшими на той час велику перевагу в силі, і відправлений до Трансбайкальського табору для військовополонених.

У листопаді 1918 р. після проголошення незалежної Західно-Української Народної Республіки (ЗУНР) та створення Української Галицької Армії (УГА), де стрільці бувшого Українського Легіону відігравали вагомий роль, Олена Степанів повернулася в діючу армію і служила у штабі групи «Схід», яка невдовзі була перейменована на 4-ту Золочівську Стрілецьку Бригаду УГА. В березні 1919 р. бригада брала участь у боях за повернення міста Львів, за що Олена була піднесена до звання четаря (лейтенанта).

У липні 1919 р., після того, як УГА повинна була залишити Західну Україну, Олена Степанів прибула до Кам'янець-Подільського, де два українських уряди обговорювали сумісні дії боротьби проти Радянської Росії та Польщі (Голубої Армії Андерса). Враховуючи Оленіні знання декількох мов і військовий досвід,

вона була запрошена на роботу до Міністерства Закордонних Справ і відправлена з дипломатичною делегацією до Відня у листопаді 1919 року. Там вона закінчила заснований М.Грушевським Український вільний університеті 1921 р. стала доктором філософії [1].

У Відні її розшукав полковник Роман Дашкевич. Вони взяли шлюб 14 липня 1920 р., а з 1921 р. поселились у Львові, де Олена Степанів-Дашкевич утверджується як науковець і педагог, працює в українському кооперативному русі. Нею було видано 75 її праць по історії війни та географії.

Під час нацистської окупації Степанів допомагала військовополоненим, яких тримали в концтаборах недалеко від Львова та у львівському шпиталі для військовополонених. У 1944 р., коли західноукраїнська інтелігенція покидала рідні терени, вирушаючи на пошуки еміграційного прихистку, Степанів свідомо залишилася зі своїм народом. І, як стверджував її син, відомий історик Ярослав Дашкевич, ніколи, попри всі лихоліття, що випали на її долю, не шкодувала про своє рішення [3].

Восени 1944 р. Олена Степанів очолила відділ економіки промисловості у Львівському відділенні Інституту економіки Академії наук УРСР, за сумісництвом була доцентом кафедри економічної географії Львівського державного університету ім. І. Франка та Інституту радянської торгівлі. За її безпосередньою участю відбувалися неофіційні акції: відзначення пам'яті героїв Крут, вшанування пам'яті жертв Голодомору, протест гімназисток проти розстрілів української творчої інтелігенції в СРСР [2].

1946 р. академічні установи гуманітарного профілю у Львові ліквідували, а українських учених звинуватили в тому, що саме вони – натхненники та ідеологи українського підпілля. Відомих науковців, серед них і Олену Степанів, вивезли до Києва. На третій рік «почесного» київського заслання вона опинилася на вулиці без засобів до життя.

Повернення до Львова не принесло радості: не знайшлося для неї праці, МГБ розпрацьовувало версію зв'язку Степанівни з генералом «Тарасом Чупринкою» (Романом Шухевичем), а провокаційне вбивство Ярослава Галана стало приводом для жорстоких репресій проти української інтелігенції [4].

У грудні 1949 р. Олену Степанів та її сина Ярослава заарештували за звинуваченням в антирадянській і націоналістичній діяльності й засудили на ув'язнення у сталінських концтаборах. Вирок – 10 років примусових робіт у таборах Мордовії.

У 1956 р., коли їй виповнилося 72 роки, звільнена за станом здоров'я, повернулася до Львова, де й прожила до кінця життя. У Львові вона опиняється на вулиці без власного помешкання, винаймає будиночок на вул. Козацькій, 11. 1963 р. Нагадує про себе її важка хвороба – і 11 липня Олени Степанів не стало. Похорон її був велелюдним і нагадував маніфестацію. Ще за життя, Олену Степанів, визнали національною героїнею.

1. Жінки в Легіоні Українських Січових Стрільців [Електронний ресурс]. – Режим доступу : <http://www.sammmler.ru/index.php?s=80ffb3e240d2aa98e4d3e6d1c31d9ec4&showtopic=32926>. – Назва з екрана.

2. Олена Степанів: Епізод біографії, пов'язаний з Ходорівщиною [Електронний ресурс] / Ходорів сьогодні. – Режим доступу : <http://khodoriv.info/past/olena-stepaniv-epizod-biografiji-povyazanyj-z-hodorivschynouu/>. – Назва з екрана.

3. Олена Степанів-Дашкевич – українська національна героїня [Електронний ресурс] / Плюс. – Режим доступу : <http://plus.lviv.ua/publ/21-1-0-655>. – Назва з екрана.

4. Прекрасна емансипантка [Електронний ресурс] / Егоїст. Історія. Суспільство. – Режим доступу : [http://sikevich.org.ua/muzejj\\_Oleny\\_Stepanivny/Egoist-09\\_stepanivna.pdf](http://sikevich.org.ua/muzejj_Oleny_Stepanivny/Egoist-09_stepanivna.pdf). – Назва з екрана.

5. Рудницька М. Роля жіноцтва у визвольній боротьбі УГА / М. Рудницька // Українська Галицька Армія : у 40 – річчя її участі у визвольних змаганнях. – Вінніпег : Вид-во Д. Микитюка, 1958. – Т. 1. – С. 335.

Олег РАЗИГРАЄВ (Луцьк)

## ШКІЛЬНИЦТВО НА ВОЛИНІ В РОКИ ВЕЛИКОЇ ВІЙНИ У СВІТЛІ ФОТОДОКУМЕНТІВ З ФОНДІВ ЦЕНТРАЛЬНОГО ДЕРЖАВНОГО ІСТОРИЧНОГО АРХІВУ УКРАЇНИ У ЛЬВОВІ

Перша світова або Велика війна позначилась на Волині не лише значними збройними діями, які принесли чималі людські та матеріальні втрати, зокрема, руйнування осель, зубожіння населення та активізацію біженства, а й пожвавленням культурно-освітнього життя в період діяльності у регіоні Українських січових стрільців (УСС). Загалом, питання історії УСС та їхньої активності на ниві шкільництва



Фото 1. Українська народна школа в с. Городне. Учителька Любов Білобран з учнями. (ЦДІАЛ. – Ф. 395. – Оп.1. – Спр.14. – Арк. 81).



Фото 2. Українська народна школа в с. Запілля. Учитель Іван Мойсей з учнями, червень 1917 р. (ЦДІАЛ. – Ф. 395. – Оп.1. – Спр.15. – Арк. 5).



Фото 3. Печатка Української народної школи в с. Запілля, 1917 р. (ЦДІАЛ. – Ф. 395. – Оп.1. – Спр.15. – Арк. 4).



Фото 4. Приміщення Української народної школи в с. Згорани, червень 1917 р. (ЦДІАЛ. – Ф. 395. – Оп.1. – Спр.15. – Арк. 12).



Фото 5. Вчитель Михайло Мокрий з учнями школи в с. Згорани, червень 1917 р. (ЦДІАЛ. – Ф. 395. – Оп.1. – Спр.15. – Арк. 13).



Фото 6. Учні Української народної школи в с. Куснища з учителем Юрком Пернарівським, 18 червня 1917 р. (ЦДІАЛ. – Ф. 395. – Оп.1. – Спр.15. – Арк. 17).





Фото 7. Учні Української народної школи в с. Куснища з учителем Юрком Пернарівським, червень 1917 р. (ЦДІАЛ. – Ф. 395. – Оп.1. – Спр.15. – Арк. 18).



Фото 8. Комітет шкільної ради Української народної школи в с. Куснища, 18 червня 1917 р. (ЦДІАЛ. – Ф. 395. – Оп.1. – Спр.15. – Арк. 19).



Фото 9. Печатка Української народної школи в с. Куснища, 1917 р. (ЦДІАЛ. – Ф. 395. – Оп.1. – Спр.15. – Арк. 19).



Фото 10. Учні Української народної школи в с. Нудижі з учителем Василем Лучинським, 20 червня 1917 р. (ЦДІАЛ. – Ф. 395. – Оп.1. – Спр.16. – Арк. 7).



Фото 11. Учні Української народної школи в с. Нудижі з учителем Василем Лучинським, червень 1917 р. (ЦДІАЛ. – Ф. 395. – Оп.1. – Спр.16. – Арк. 9).



Фото 12. Печатка Української народної школи в с. Нудижі, 1917 р. (ЦДІАЛ. – Ф. 395. – Оп.1. – Спр.16. – Арк. 7).





Фото 13. Учитель Ілько Ткач з учнями Української народної школи в с. Підгородне, червень 1917 р. (ЦДІАЛ. – Ф. 395. – Оп.1. – Спр.17. – Арк. 6).



Фото 14. Учитель Ілько Ткач з учнями Української народної школи в с. Підгородне, червень 1917 р. (ЦДІАЛ. – Ф. 395. – Оп.1. – Спр.17. – Арк. 7).



Фото 15. Українська народна школа в с. Седлище, червень 1917 р. (ЦДІАЛ. – Ф. 395. – Оп.1. – Спр.17. – Арк. 79).



Фото 16. Вчитель Савка з учнями Української народної в с. Седлище, червень 1917 р. (ЦДІАЛ. – Ф. 395. – Оп.1. – Спр.17. – Арк. 80).



Фото 17. Вчитель Савка з учнями Української народної школи в с. Седлище, червень 1917 р. (ЦДІАЛ. – Ф. 395. – Оп.1. – Спр.17. – Арк. 81).



Фото 18. Печатка Управи Української міської школи в Устилузі, 1917 р. (ЦДІАЛ. – Ф. 395. – Оп.1. – Спр.21. – Арк. 72).



Фото 19. Печатка Управи Української міської школи в Матієві, 1917 р. (ЦДАЛ. – Ф. 395. – Оп.1. – Спр.22. – Арк. 2).



Фото 20. Печатка Української народної школи в Луцьку, 1916 р. (ЦДАЛ. – Ф. 395. – Оп.1. – Спр.27. – Арк. 47).

в краї під час австро-німецької окупації (1915–1918 рр.) не є новим. Варто згадати хоча б праці О. Дем'янюка [2–3], О. Каліщук [4], М. Лазаровича [5] та ін.

Разом з тим, в Центральному державному історичному архіві України у Львові зберігся пласт фотодокументів, які наочно ілюструють освітню діяльність УСС та можуть бути корисними у краєзнавчій роботі. Викладені нижче фотографії розпорошені серед різних одиниць зберігання фонду № 395 «Бюро культурної допомоги для українського населення окупованих земель» (м. Львів, 1915–1918). Ця структура постала 1915 р. у Львові під егідою Союзу Визволення України й займалася координацією організації шкільної справи та просвітницькою діяльністю серед українського населення на теренах, зайнятих військами Центральних держав [3, с. 66–67]. Очолював її знаний історик І. Крип'якевич. «Бюро культурної допомоги...» дієво організаційно, матеріально та кадрово підтримувало шкільництво на Волині. Як зазначає О. Каліщук, упродовж 1916–1918 рр. УСС, за різними підрахунками, відкрили в регіоні від 150 до 250 українських шкіл [4, с. 13].

Запропоновані 20 фотодокументів ілюструють шкільництво здебільшого на теренах сучасного Любомльського (сс. Городне, Запілля, Згорани, Куснища, Нудиче, Підгородне) та Старовижівського (с. Седлище) районів Волинської області. Так, українські народні школи в селах Підгородне, Згорани та Куснище постали в грудні 1916 р. Вчителювали там відповідно Ілько Ткач (див. фото 13–14), Михайло Мокрий (див. фото 5) та Юрко Пернарівський (див. фото 6–7). У січні 1917 р. під керівництвом Івана Сембая розпочала свою діяльність школа в с. Нудиче, однак, вже з травня того ж року вчителем там працював Василь Лучинський (див. фото 10–11) [6, с. 3]. Натомість, в с. Запілля школа була заснована в лютому 1917 р. й налічувала 80 учнів. Начальний процес тут почергово здійснювали Осип Безпалко та Іван Мойсей (див. фото 2) [7]. Завершують публікацію фотодокументів печатки Управи Українських міських шкіл в Устилузі та Матієві, а також Української народної школи в м. Луцьку.

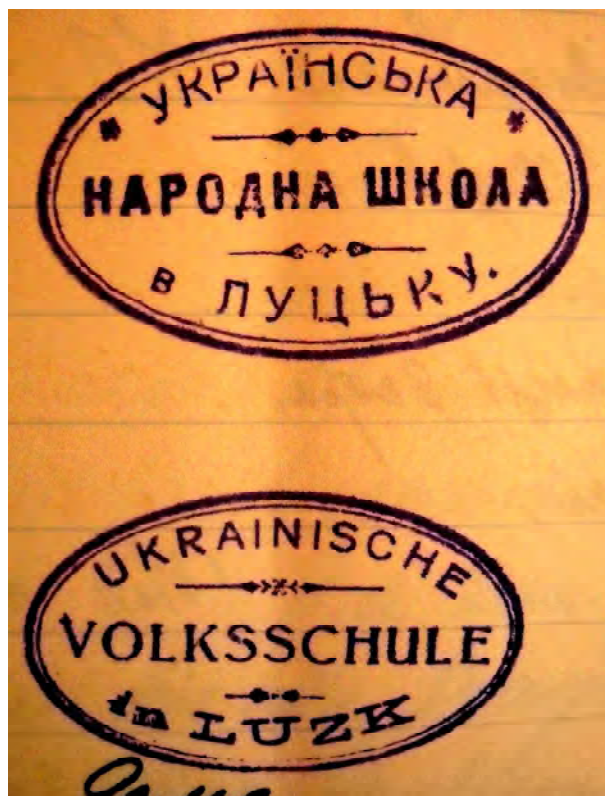
1. Центральний державний історичний архів України у Львові (ЦДАЛ). – Ф. 395. Бюро культурної допомоги для українського населення окупованих земель. – Оп. 1. – Спр. 14–17, 21–22, 27.

2. Дем'янюк О.Й. *Український молодіжний рух Західної України: від зародження до боротьби за українську державність*. – Луцьк: Твердиня, 2007. – 180 с.
3. Дем'янюк О.Й. *Військово-політичні аспекти розвитку Волинської губернії у 1914–1921 роках*. – Луцьк: ПВД “Твердиня”, 2011. – 320 с.
4. Каліщук О. М. *Роль галицької інтелігенції в національно-культурному відродженні українців Волині (1914–1918 роки): автореф. дис... канд. іст. наук: 07.00.01; НАН України. Ін-т українознав. ім. Івана Крип'якевича; Ін-т народознав.* – Л., 2003. – 18 с.
5. Лазарович М. *Культурно-просвітницька діяльність Українських Січових Стрільців на Волині у роки Першої світової війни*. – Тернопіль: Тайп, 2003. – 112 с.
6. Остапюк О. *100 років від часу відкриття Січовими Стрільцями у м. Любомль та селах Любомльського району народних шкіл (1916–1917) // Наше життя / Краєзнавчий вісник*. – 2016. – № 26. – 21 січня – С. 3.
7. Остапюк О. *З історії Свято-Миколаївської церкви с. Запілля Любомльського району [Електронний ресурс]*. – Режим доступу: [http://istvolyn.info/index.php?option=com\\_content&view=article&id=1606:—————&catid=15](http://istvolyn.info/index.php?option=com_content&view=article&id=1606:—————&catid=15)

**Віктор АТАМАНЕНКО (Острог)**

### ДЖЕРЕЛА ВИВЧЕННЯ ВІЙСЬКОВОГО ПОТЕНЦІАЛУ ВОЛОДІНЬ КН. ОСТРОЗЬКИХ

Українські землі пізнього середньовіччя та ранньонового часу були майже безперервно ареною військових дій, боротьби з зовнішньою загрозою, внутрішніми суперечками, які виливалися в шляхетські наїзди чи й «війни». Входження та існування в його умовах до складу іноземних держав з їх бажанням розширити свої території та неухвагою (і неможливістю) до забезпечення захисту кордонів мало наслідком те, що організація оборони лягала переважно на місцеве українське населення. Особливо ситуація загострилася з середини XV ст., коли розпочалися регулярні татарські напади, які часто досягали території Волині, а то й «розрізали» її татарськими військами, коли останні досягали території південної Білорусі та південно-східної Польщі. Справа захисту від цих спустошливих нападів ставала питанням життя або смерті. Як зауважував М.С. Грушевський, всі вищі культурні інтереси мусили відступити перед елементарною потребою убезпечення свого життя, «охорони своїх ший від татарського аркану»<sup>1</sup>. Організація оборони не могла не стати загальною справою, до якої мали відношення, більше чи менше, всі верстви українського суспільства. Але організаційна роль тут належала військово-службовій частині населення та його верхівці – волинським князям. Систематичні татарські напади призводили до глибоких змін у середовищі населення України. Цілі території перетворювались на незаселені землі, напади впливали на зміну як соціальної, так і етнічної структури населення<sup>2</sup>. Татарські напади негативно впливали також на економічний та господарський розвиток волинських земель. З рубежа XV – XVI ст. майже постійним стає литовсько-московське протистояння, в якому збройні загони волинських князів (надвірні війська) відігравали помітну роль. З часом вони починають використовуватися проти козацьких виступів, де також відіграють суттєве значення, а також залучаються до участі у наїздах.

Військовий потенціал волинських магнатів ще не став предметом спеціального дослідження. Згадки про надвірні війська та їх використання практично відсутні в літературі, крім кількох випадків, найбільш відомими з яких є створений на основі попису війська Великого князівства Литовського 1528 р. «реєстр» кількості вершників, яких виставляли магнати та вказівка на використання чотиритисячного загону кн. Яремою Вишневецьким під час засідання сейму<sup>3</sup>. В історіографії неодноразово розглядалася проблеми татарських нападів<sup>4</sup> та обороноздатності українських земель в цілому, а також стан оборонних укріплень зокрема<sup>5</sup>. Безумовно, науковий інтерес до вивчення цього питання викликаний бажанням з'ясувати військовий потенціал окремих регіонів, міст, замків, оскільки XVI – першої половини XVII ст. При цьому не завжди звертають увагу на ту обставину, що він значною мірою залежав від господарського та демографічного потенціалу, а відтак – від діяльності землевласників. Таким не в останню чергу була держава, але значних успіхів у будівництві замків та міст-укріплень, як і залюдненні українських земель їй не вдалося. Більше того, коли йдеться про розглядуваний тут регіон, то його безпосереднє підпорядкування державі мало наслідком запустіння і в результаті – неможливість контролювати навіть стан розташованих тут поселень<sup>6</sup>. Відомий дослідник південно-східної Волині О.І. Баранович відзначав, що інтенсивна відбудова та відновлення людського і господарського потенціалу була пов'язана з передачею державних володінь у руки волинських магнатів<sup>7</sup>. Але протягом першої половини XVI ст. помітних змін в господарському житті південно-східної Волині не відбувалося, а рубежем у цьому була середина



сторіччя, точніше – 1560-х рр., коли було засновано місто Костянтинів (Старокостянтинів). Завданням даної статті є розгляд можливостей описово-статистичних джерел для вивчення військового та оборонного потенціалу володінь кн. Острозьких у південно-східній Волині, а також результатів їх діяльності в регіоні.

Військовий потенціал володінь кн. Острозьких (як будь-якої значної за розмірами латифундії) можна розглядати у кількох проявах. Так, його складниками були, по-перше, чисельність підвладного населення, по-друге, мережа міських поселень з їх укріпленнями та замками, по-третє, кількість збройних слуг та шляхти-клієнтів. Прибутковість маєтків не могла не впливати на можливості вряди-годи використовувати й наймані загони. Не всі вони однаково представлені у різних категоріях історичних джерел. Основними в даному випадку можуть вважатися джерела описово-статистичного характеру, які й розглядаються в даній статті.

Визначення динаміки чисельності населення є окремою історико-демографічною проблемою, яка вимагає спеціального розгляду і можливе тільки з 70-х рр. XVI ст., коли на території Волині вже майже не існувало державних володінь і практично вся вона належала князям Острозьким, Заславським, Збарзьким та ін. Воно можливе завдяки державній податковій документації – первинним та сумарним поборовим та подимним реєстрам. О. Баранович відзначає, що в наш час існують всі зафіксовані ще поборовими реєстрами, тобто на середину XVI ст., поселення<sup>8</sup>, але це стосується вже результатів діяльності магнатів. Опосередковано про високий рівень залюднення регіону можуть свідчити дані внесених до актових книг документів – «реєстрів шкод» про втрати населення від татарських нападів (наприклад, від 1593 р., які становили з Старокостянтинівської, Красилівської, Любарської та Остропільської волостей майже 24 тис. осіб із 105 поселень<sup>9</sup> чи 1617 р по Краснокорецькій волості чи Кременеччині<sup>10</sup>). Крім того, волинь не могла не зазнати втрат населення через події, пов'язані з козацьким повстанням, одним з центрів якого був Остропіль. Весною 1594 р. С. Наливайко з дозволу кн. В.-К. Острозького – відтак, можна вважати демографічну ситуацію більш-менш задовільною – набрав у цьому ж регіоні з числа служилого населення добровольців для боротьби з очікуваним нападом татар<sup>11</sup>.

Стан залюднення був пов'язаний з мережею міських поселень, а остання була одним з показників оборонного потенціалу. На кінець XV – початок XVI ст. міста в регіоні були практично відсутніми. Такими, якщо не рахувати центр Заславської волості, були Чуднів, Любар, Полонне, Кузьмин та Красилів. Останні два були послідовно центрами Кузьминської волості, на боярство і населення якої лягав основний тягар протистояння татарським нападам на Волинь<sup>12</sup>. В даному випадку розбудова міської мережі не в останню чергу повинна була мати завданням створення системи оборонних укріплень. Державна адміністрація, знаходячись далеко від цих земель, не могла лише за допомогою місцевих бояр забезпечити оборону південно-східної Волині від татар, що, очевидно, певною мірою вплинуло на передачу маєтків в регіоні в приватні руки. Так, князь К.І. Острозький отримує у володіння Любарську, Чуднівську (київсько-волинське прикордоння) та Кузьминську волості. Організуючи оборону проти татар, К.І. Острозький починає будівництво укріпленої лінії, виносячи окремі опорні пункти на рубіж річки Случ. В цей час князь будує дерев'яний замок у Красилові<sup>13</sup>. Точна дата побудови красилівського замку невідома. Можна припустити, що він почав будуватися на початку XVI ст. чи після повернення кн. К.І. Острозького з московського полону, оскільки вперше замок згадується у 1511 році<sup>14</sup>. Отже, на той час замок вже був збудований. Після будівництва замку вага Красилова починає зростати, він перетворюється на адміністративний центр володінь Острозьких у південно-східній Волині. В усій повноті кн. К.І. Острозькому та його наступникам (кн. Іллі та його вдові Беаті) забезпечити регіон більш-менш достатньою кількістю оборонних осередків не вдалося<sup>15</sup>. Можливо, це пов'язано і з доволі тривалим періодом, коли для Волині була практично відсутня татарська загроза.

Таким чином, маєткове просування Острозьких на територію південно-східної Волині почалося на рубежі XV – XVI ст.<sup>16</sup>, що, окрім відповідних привілеїв та актів відобразили й наступні за часом описово-статистичні джерела – ревізії. Так, ревізія 1545 р. фіксує перебування у власності Острозьких замків та сіл колишньої Кузьминської волості, які значною мірою згодом ввійшли до складу волості Костянтинівської<sup>17</sup>. Але значних успіхів у загосподаренні та розбудові системи оборони поки-що помітно не було. Дальший розвиток володінь Острозьких у південно-східній Волині пов'язаний з діяльністю кн. Василя-Костянтина. На час заснування ним Старокостянтинова у його руках тут перебували тільки маєтки частини Кузьминської волості<sup>18</sup>. Таким чином, купівля Колищенців та заснування Старокостянтинова було не простим збільшенням володінь у регіоні, а початком їх розбудови, оскільки попередні волосні центри – Кузьмин та Красилів – не задовольняли потреб як військових, так і господарських. Але й після цього створення оборонної мережі завершеним не було; О. Баранович вважав, що такі завдання могла виконувати лінія міст, розташованих по р. Случ на відстані «20 – 30 верстов»<sup>19</sup>, а

також формування кількох оборонних ліній. Розвиток останніх відбувався у маєтностях кн. Заславських, але й у володіннях кн. Острозьких, в яких першим таким осередком було м. Сульжин (Сульжинці, Шульжин), згаданий вперше як місто в 1570 р.<sup>20</sup> Таке завдання й було здійснене кн. В.-К. Острозьким з локацією таких міст, як Базалія (1574 р.) та Остропіль (1576 р.)<sup>21</sup>. Ще осаджувана Базалія була знищена татарами під час, очевидно, нападу на Поділля та Волинь у вересні 1575 р., коли табір татари розташували на подільсько-волинському порубіжжі, біля Синяви<sup>22</sup>. На місці, біля якого наступного року було закладено Остропіль знаходилася база для військ кн. В.-К. Острозького, які 1575 р. прикривали південні кордони Волині від татар<sup>23</sup>. Остропіль згодом став одним з найбільших міст не тільки регіону, а й усієї Волині.

Головними джерелами для вивчення населення володінь кн. Острозьких на Волині в першій третині XVII ст. – є інвентарні описи 1614, 1615, 1620 та 1621 рр., а також подимний реєстр 1629 р. Інвентарі 1614 та 1615 р.<sup>24</sup> представляють собою послідовні описи замків, міст, перелік сіл та фільварків, що належали до цих замків, а також дані про залежне населення та його повинності. Загальна структура даних джерел, то вона відповідає наступній схемі: „вступ – основна частина – заключна частина”<sup>25</sup>. Основна частина інвентарів містить в собі описи Степанського, Сульжинецького, Костянтинівського, Красилівського, Базалійського замків, цілого ряду діворів та фільварків, які також відігравали захисну роль.

Одним з ключових міст південно-східної Волині у організації оборони краю був Костянтинів (Старокостянтинів). Місто Костянтинів було описано в березні 1615 р.<sup>26</sup> В Костянтиніві вказуються 409 чоловіків-міщан, а також 50 парканників, 79 підсусідків, 20 гайдуків та 85 коморників, що працювали в міському фільварку. В результаті отримуємо 638 осіб. В 63 випадках фіксується по два дорослих чоловіки разом<sup>27</sup>. Якщо врахувати це, необхідно до 638 додати 63 і маємо 701. Зазначається, що на даний час в місті було 67 пустих будинків, частина яких погоріла і 50 плаців<sup>28</sup>. В місті проживало 27 сімей-шляхти<sup>29</sup>, що становило приблизно 3,9% від усіх мешканців. Другим за часом створення кн. В.-К. Острозьким містом південно-східної Волині, була Базалія. Яка, як і її попередник Костянтинів, була названа за ім'ям свого засновника. У поборовому реєстрі 1576 р. зазначено, що „новоосаджена” Базалія була спалена татарами<sup>30</sup>. В місті нараховувалось близько 475 димів. Відомо, що в місті проживало 13 шляхетських родин<sup>31</sup>, тобто число шляхти від загальної кількості населення тут становило близько 2,7%. До невеликих міст за характеристиками був подібний Красилів<sup>32</sup>. На відміну від інших міст, що описані в інвентарі 1615 року, населення міста подається не по вулицях, а за категоріями. В Красиліві було 282 дими<sup>33</sup>. Проживали в місті чемериси (12), гайдуки (20)<sup>34</sup>. В місті мешкало десять шляхетських родин<sup>35</sup>, що становило майже 3,6% від загальної кількості населення. Можна додати, що в місті існувала десятково-сотенна система, оскільки згадується 13 десятників.

Унікальним джерелом для вивчення історичної демографії міст Волині є досить часто використовуваний дослідниками інвентар 1620 р., який містить в собі цінні відомості для вивчення різних проблем історії Волині першої половини XVII ст. У 2001 р. вийшла публікація даного джерела, яка містить в собі переклад частини інвентаря маєтків князів Острозьких 1620 р., що стосується південно-східної Волині. В опублікованому джерелі можна знайти багатий і різноманітний матеріал стосовно 127 поселень<sup>36</sup>. В публікації подано описи таких міст південно-східної Волині, як Остропіль, Полонне, Берездів, Хлапотин, Лабунь. Інвентар було укладено незабаром після спустошливого татарського нападу, який не міг не відобразитися на характеристиках населення регіону.

Місто Остропіль за свідченнями Острозького літописця було осаджене в 1576 р., а 12 лютого 1580 р. отримало магдебурзьке право<sup>37</sup>. В поборовому реєстрі 1589 р. Остропіль згадується як значний осередок, в якому було 309 будинків. Згідно даних інвентаря 1620 р. воно було найбільшим серед міст південно-східної Волині. Принцип організації населення міста був представлений сотенно-десятковою системою. Населення Старого міста організувалося у сім сотень<sup>38</sup>. В Старому Острополі за інвентарем 1620 р. загальна кількість житлових будівель дорівнювала 986<sup>39</sup>. Нове місто складалось із однієї сотні, де сотником був Кулий та шести десятків. В Новому місті знаходилося 264 садиби. Багато будівель було незаселеними: у Старому місті порожніх садиб було 183, а у Новому – 74<sup>40</sup>, тобто – майже 20%. Причиною цього скоріше за все були татарські напади, які відбулись незадовго до укладення інвентаря – у 1616, 1617, 1618 рр.<sup>41</sup>. Полонне, одне з найдавніших міст регіону та й усієї Волині, в першій третині XVII ст. також складалось із Старого і Нового міста та передмістя. Осілість міщан була представлена сотенно-десятковою системою. Старе місто складалось із чотирьох сотень. У Новому місті сотників було три. За інвентарем 1620 р. загальна кількість помешкань становила 902. Обидві частини Полонного були майже однаковими. На Старе місто припадало 464 будинки, а на Нове – 438. З них 7 було порожніми. Але крім господарів у будинку могли жити і інші сім'ї. На Старе місто припадало 59 таких родин, а на Нове – 22, що разом становить 81. В інвентарі подаються 240 парканників, а також представлена така категорія

населення, як коморники, яких всього було 218. Таким чином, в обох частинах Полонного проживали 1194 родини. Укладений через десятиріччя подимний реєстр 1629 р. фіксує в Полонному 970 димів<sup>42</sup>. У Полонному в 1620 р. зазначаються 14 шляхетських дворів<sup>43</sup>.

Такі міські поселення південно-східної Волині, як Берездів та Хлапотин класифікують як містечка. Розміщення будинків інвентар фіксує не за сотнями і десятками, а по вулицях, яких нараховувалось 17, але в місті все-таки існувала сотенно-десяткова система. Окремо в документі записана шляхта<sup>44</sup>. В Берездові мешкали родини, які не мали власних осель. До такої категорії належало близько 80 сімей<sup>45</sup>. Враховуючи дану категорію та вдів, показник населення необхідно збільшити до 428 міських родин. Цікавим є той факт, що інвентар 1620 р. не фіксує в місті ні однієї незаселеної будівлі. На відміну від більшості розглядуваних міст воно знаходилося віддалік від Чорного шляху, тому, очевидно, менше потерпало від нападів татар. Подимний реєстр 1629 р. фіксує в Берездові 289 димів<sup>46</sup>.

В Хлапотині або Красноставі на 1620 р. нараховувалось 399 житлових будівель<sup>47</sup>. Проте число мешканців могло бути більшим, адже, як і в попередніх випадках, в одному будинку інколи жили декілька сімей і здебільшого в інвентарі вказувались імена міщан, які мали власний будинок та земельний наділ. Осілість міщан в інвентарі подається по десятках. В містечку було 15 десятків. В подимному реєстрі 1629 р. вказано, що в містечку Красностав було 383 дими<sup>48</sup>, тобто чисельність населення міста була стабільною. В інвентарі 1620 р. вказується, що в містечку було три шляхетські помешкання<sup>49</sup>.

Невеличким містечком за кількістю мешканців в XVII ст. була Лабунь, де було 152 будинки, серед них пустих осель нараховувалось 25<sup>50</sup>. Таким чином, заселеними були 127 осель. До 1629 р. населення Лабуні зросло – кількість будинків становила 303<sup>51</sup>.

В умовах постійної небезпеки і загрози татарських нападів саме існування міста було неможливим без міцного укріплення. Тому замок-фортеця був одним з найважливіших елементів міста, яке складалось з укріпленої частини – замку і власне міста-поселення<sup>52</sup>. Серед замкобудівної спадщини Острозьких особливе місце посідає замок у Костянтинові. Хоча костянтинівський замок було закладено і побудовано, як і саме місто, упродовж досить короткого проміжку часу, він був найпотужнішим в південно-східній Волині. Його можна порівняти із замками в Острозі, Дубно, Олиці. Будівництво нового міста з потужним замком кн. В.-К. Острозьким передувало відновленню низки спустошених татарських вторгнень і не могло не позначитися на захищеності південно-східної Волині. Це було дуже зручне місце для оборони<sup>53</sup>. Костянтинівський замок був закладений на вершині трикутника в місці впадіння Ікопоті до Случі. Це був кам'яний замок, дві сторони якого омивалися водою, а третя межувала з територією міста. Це суттєво поліпшувало обороноздатність міста та замку. На цьому відрізку замок мав посилений оборонний характер, що складався з наповненого водою рову та кам'яної стіни, посередині якої було влаштовано в'їзду браму зі звідним мостом<sup>54</sup>. Це був єдиний сухий доступ до замку. По всьому периметру міста було насипано високий земляний вал завдовжки майже 3 км., у товщі якого для в'їзду в місто були влаштовані три муровані брами з міцними воротами та звідними мостами попереду. Крім цих мурованих брам баштоподібного типу в чотирьох найбільше вразливих місцях були відсипані земляні бастиони<sup>55</sup>. Але більшість замків були дерев'яними і незначними за розмірами, як, наприклад, базалійський. В інвентарі 1615 р. зазначено, що цей замок парканом оточений і глиною обмазаний, навколо укріплення баштами та валом від міста. Про слабшу оборонну здатність замку порівняно з костянтинівським та остропільським свідчить перелік зброї в базалійському замку<sup>56</sup>. Малими були лабунський та берездівський замки. Вони були дерев'яними, невеликими за розмірами та з незначною кількістю зброї<sup>57</sup>.

Міста з замками служили опорними оборонними пунктами (такими ж, але проти незначних ворожих загонів, були фільварки-двори), а їх населення в разі потреби збільшувало ряди збройних загонів. Основу ж власне збройних сил складали шляхтичі-державці маєтків у складі латифундій, посесори, та залежне служиле населення. Збройні загани були нормою для магнатів, а розміри землеволодіння у Великому князівстві Литовському були безпосередньо пов'язаними з чисельністю загонів, які виставлялися до війська. Перший з переписів литовського війська, який було створено у 1528 р., відносить кн. Острозьких до найпотужніших у цьому відношенні можновладців держави. Кн. К.І. Острозький виставляв до війська загін у 426 вершників, що було четвертим показником. Але ресурси Острозьких були набагато значнішими, оскільки основою формування таких почтів були загосподарені маєтності, якими сконцентровані на Волині основні володіння роду ще значною мірою не були. Відтак, успішна господарська політика не могла не мати наслідком і зростання військової потужності.

Згаданий інвентар 1615 р. є одним з документів, які пов'язані з Острозькою ординацією. До пов'язаних з нею джерел описово-статистичного характеру відносяться також описи Степанської волості 1614 р., Острога та Межирича 1621 р., а також Межирицького ключа 1643 р. Як видно, вони не охоплюють всіх

маєностей ординації. Але в сукупності ці джерела дають можливість встановити військові можливості цих володінь. Як відомо, на основі маєтків ординації мало формуватися військо, яке налічувало 300 кіннотників та 300 піхотинців.

Успіхи в загосподаренні південно-східної Волині мали наслідком те, що тільки з розташованих тут маєностей Острозької на поч. XVII ст. могли виставити зі своїх клієнтів та слуг військо більше, ніж з усіх своїх володінь за сторіччя до цього (див. таблицю).

Збройні почти з маєтків кн. Я. Острозького (1614 – 1615 рр.)<sup>58</sup>

Волость	Гусари	П'ятигорці	Чемериси	Бояри, замк. слуги	Побережники / лісники	Гайдуки	Татари
Шульжин	11	11	26	8	12	14	
Костянтинів	54	106	20	39	26	34	20
Красилів	15	14	9	24	3	27	
Базалія	35	5	15			20	
	115	136	70	71	41	95	20
Степань	6	40		50	32	48	

Наведені в таблиці свідчення, скоріше за все, не враховують замкових залог та міських сотень. Одержувані з маєтків прибутки в разі потреби могли використовуватися для найму військ, в тому числі і за межами держави, про що, наприклад, у своєму листі відзначав С. Жолкевський. Він вказував, що через Галичину до кн. В.-К. Острозького йшов піший загін чисельністю близько 300 осіб<sup>59</sup>. В разі потреби Острозькі могли концентрувати у загрозованих регіонах військові загоны зі своїх волинських володінь. Відсутність і інвентарі Острозької волості 1621 р. описів посесорських маєтків не дає можливості розгляду її військових ресурсів.

Окремим складником, відсутнім у інших волинських магнатів, надвірного війська кн. Острозьких були татарські загоны. Татари мешкали в Острозі та Старокостянтиніві. В першому на 1603 р. знаходилося біля 80, а в другому на 1615 р. – 20 татарських будинків<sup>60</sup>. На 1621 р. кількість татарських будинків в Острозі практично не змінилася<sup>61</sup>.

Зміцнення військово-оборонних ресурсів та можливостей в різних, але чине найактивніше в південно-східних, частинах Волині був пов'язаний значною мірою з діяльністю князів Острозьких. Зрозуміло, що зусиль навіть потужної, але тільки однієї з не багатьох, родини було недостатньо для вирішення такого важливого завдання, як організація оборони від татарських, перш за все, нападів. Але результати діяльності Острозьких, які були комплексом заходів із залюднення, загосподарення, містотворення та оборонозабезпечення значною мірою ситуацію покращили. Вивчення проблеми вимагає подальших зусиль, спрямованих також на використання різноманітних джерел, серед яких важливе місце посідають інвентарні описи магнатських володінь, для Волині – князів Острозьких та Заславських та Острозької ординації. Місце останньої в захисті Волині також залишається практично недослідженим.

1. Грушевський М.С. *Історія України-Руси*. – К., 1993. – Т.IV. – С. 335.

2. Дашкевич Я. Р. *Ясир з України (XV – першої половини XVII ст.) як історико-демографічна проблема // Український археографічний щорічник*. – Київ: Наукова думка, 1993. – Т.5. – Вип.2. – С. 45.

3. Грушевський М. С. *Історія України-Руси*. – К., 1994. Т. 5. – С. 31; Яковенко Н.М. *Українська шляхта з кінця XIV до середини XVII століття. Волинь і Центральна Україна*. – К., 1993. – С. III (прим.).

4. Ochmiński J. *Organizacja obrony w Wielkim Księstwie Litewskim przez napadami tatarów krymskich w XV-XVI wieku // Studia i Materiały do Historii Wojskowości*. – 1960. – Т.5. – S.364; Дзира Я.І. *Татаро-турецькі напади на Україну XIII – XVI ст. за хроніками Бельських та Стрийковського // Український історико-географічний збірник*. – К., 1971. – Вип. 1. – С. 90; Horn M. *Chronologia i zasięg najazdów tatarskich na ziemię Rzeczypospolitej Polskiej w latach 1600-1647 // Studia i Materiały do Historii Wojskowości*. – 1 1962. – Т. 8. – Cz. 1. – S. 3 – 71.

5. Кальченко О. *Укріплені поселення Брацлавського, Київського і Подільського воєводства (XV – середина XVII ст.)*. – К., 2001; Леп'явко С. *Про стан українських замків у 1590 році // Український археографічний щорічник: Нова серія*. – Київ; Нью-Йорк, 2002. – Вип. 7. – С. 303-306; *Середньовічні і ранньомодерні оборонні споруди Волині*. – Кременець, 2006.

6. Баранович О. З історії заселення Південної Волині: Спостереження над колонізацією і економічним життям волинського пограниччя XVI – XVII вв. // Записки історично-філологічного відділу. – К., 1925. – Кн. VI. – С. 10 – 11.
7. Там само. – С. 12.
8. Баранович А.И. Новый город западной Украины (Основание Староконстантинова) // Учене записки Інститута славянознавства. – М., 1951. – Т. III. – С. 237.
9. Byliński J. Najazd tatarski na Wołyń w 1593 roku na tle innych najazdów w XVI wieku Aere perennius profesorowi Gerardowi Labudzie dnia 28 grudnia 2001 roku w holdzie. – Poznań, 2001. – S. 126.
10. Ворончук І.О. Демографічні наслідки татарського нападу 1617 року на Краснокорецьку волость Волині // “Осягнення історії”. – Острог-Нью-Йорк, 1999. – С. 229-239; Її ж. Демографічні втрати Кременеччини внаслідок татарського нападу 1618 р. // Міста Волині в контексті урбанізаційних процесів. Збірник наукових праць. – Кременець, 2009. – С. 235 – 245.
11. Леп'явко С. Козацькі війни кінця XVI ст. В Україні. – Чернівці, 1996. – С. 106.
12. Баранович О. З історії заселення Південної Волині... – С. 11.
13. Байдиш О. Красилів Острозький // Старокостянтинів і край в просторі часу. – Хмельницький; Старокостянтинів; Самчики, 1997. – С. 35.
14. Там само.
15. Баранович О. З історії заселення Південної Волині... – С. 12.
16. Володіння князів Острозьких на Східній Волині (за інвентарем 1620 року) / Упор. І. Ворончук. – К.; Старокостянтинів, 2001. – С. 117 – 120.
17. Литовська метрика. Книга 561. – К., 2005. – С. 207-208.
18. Кетра Т. Konstanty Wasyl Osrogiński (ok. 1524/1525 - 1608) wojewoda kijowski i marszałek ziemi Wołyńskiej. – Торонто, 1997. – С. 27.
19. Баранович О. З історії заселення Південної Волині... – С. 13.
20. Заяць А.Є. Урбанізаційний процес на Волині... – С. 77.
21. Там само. – С. 78 – 79.
22. Дзира Я.І. Татаро-турецькі напади на Україну... – С. 99-100.
- 23/ Вирський Д. Річпосполитська історіографія України (XVI – середина XVII ст.). – К., 2008. – Ч. 1. – С. 262, 267-268
24. Наукова бібліотека ім. В. Стефаника НАН України у Львові. Відділ рукописів. Ф. 91 «Радзимінські». – Од. зб. 39/I-1; Опис володінь князя Януша Острозького у південно-східній Волині 1615. – Острог, 2009.
25. Берковський В. Інвентарі Подільських та Степанських маєтностей князя Януша Острозького від 1614-1615 рр. // Матеріали VII – IX науково-краєзнавчих конференцій «Остріг на порозі 900-річчя»: 1996 – 1998 роки. – Остріг. 2000. – С. 17.
26. Опис володінь князя Януша Острозького... – С. 122.
27. Там само. – С. 126 – 128.
28. Там само. – С. 129.
29. Там само. – Арк. 18.
30. Заяць А. Урбанізаційний процес на Волині... – С. 78.
31. Опис володінь князя Януша Острозького... – С. 212 – 213.
32. Опис володінь князя Януша Острозького... – С. 212 – 213.
33. Там само. – С. 184.
34. Там само. – С. 190.
35. Там само. – С. 184 – 190.
36. Там само.
37. Володіння князів Острозьких... – С. 3.
38. Заяць А. Урбанізаційний процес на Волині... – С. 79.
39. Володіння князів Острозьких... – С. 323-350.
40. Там само. – С. 350.
41. Там само.
42. Крижанівська І. Інвентар 1620 року волинських маєтностей князів Острозьких як джерело до вивчення демографії міст // Записки Наукового товариства ім. О. Оглоблина. – Острог, 2003. – Вип. 2. – С. 97.
43. Баранович О.І. Залюднення України перед Хмельниччиною: Волинське воєводство. – К., 1931. – С. 97.
44. Володіння князів Острозьких... – С. 237.
45. Там само.
46. Там само. – С. 205-218.
47. Баранович О.І. Залюднення України... – С. 114.
48. Там само.
49. Там само. – С. 125.
50. Володіння князів Острозьких... – С. 229.
51. Там само. – С. 375-381.

52. Баранович О.І. Залюднення України... – С. 98.
  53. Ворончук І. Володіння князів Острозьких... – С. 50.
  54. Байдич О. Красилів Острозький... – С. 39.
  55. Опис володінь князя Януша Острозького... – С. 117 – 118.
  56. Ричков П. А., Луц В. Д. Архітектурно-мистецька спадщина князів Острозьких. – К., 2002. – С. 40.
  57. Опис володінь князя Януша Острозького... – С. 206.
  58. Там само... – С. 386.
  59. Опис володінь князя Януша Острозького... ; Наукова бібліотека ім. В. Стефаніка... – Арк. 164 зв.
  60. Леп'явко С. Козацькі війни кінця XVI ст... – С. 74.
  61. Описи Острожчини другої половини XVI – першої половини XVII ст. – К.; Острог; Нью-Йорк, 2004. – С. 77, 91; Опис володінь князя Януша Острозького... – С. 135.
  62. Описи Острожчини... – С. 300.
-



## Розділ 4. Документи періоду Першої світової війни у фондах Державного архіву Волинської області

Архівна скарбниця Волині зберігає понад 1 мільйон 189 тисяч справ в яких зосереджені документи від XVI ст. до 2015 року. Документи віднесені до Національного архівного фонду України, як такі, що мають культурну цінність, відображають історію духовного і матеріального життя як Українського народу так і інших народів. Події Першої світової війни, хоч і частково, але також знайшли своє відображення у джерельній базі архіву.

У попередніх конференціях працівниками архіву подавалися інформаційні повідомлення щодо огляду фондів у яких знаходяться документи періоду Першої світової війни.

Наразі подаємо найбільш цікаві документи, які розповідають про нелегкий період у житті краян та про складний і суперечливий період в історії України.

Документи підготувала Коць Любов Іванівна,  
начальник відділу інформації та використання  
документів НАФ Державного архіву  
Волинської області

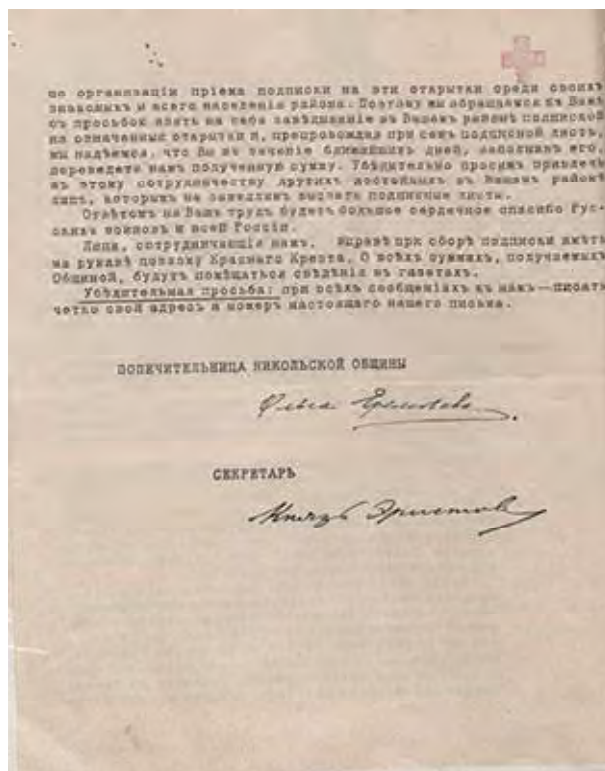
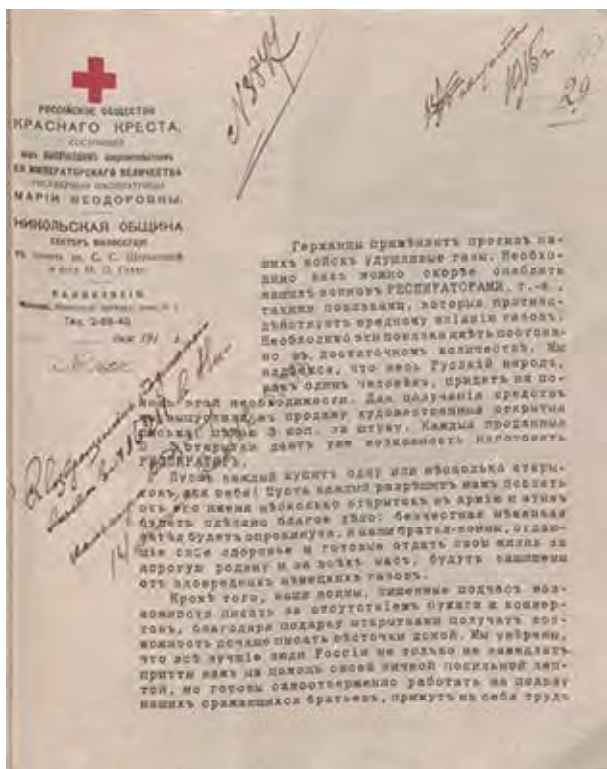

*Повідомлення Миколаївської общини російського Червоного Хреста стосовно випуску в продаж художніх відкритих листів, ціною 3 коп. за штуку, для збору коштів на виготовлення респіраторів, у зв'язку з тим, що «германці» застосовувати проти Руських військ задушливі гази (2-3 листівки дають можливість виготовити 1 респіратор), 14 серпня 1914 року (Держархів Волинської області, Ф-249, Володимир-Волинське повітове казначейство, м. Володимир-Волинськ, 1864-1919 роки, оп.1, спр.10, арк.30-30зв.).*

Приложение 2 (къ § 9 вестр.)

187

### Расчетная книжка

На получение продовольственного пособия  
 семейством нижняго чина *43 пехотного*  
*полка Охотского*  
*полка*  
 (звание, имя, отчество и фамилия) *рядового*  
*Порфирія Кіндратовича*  
*Молокопоя*

Выдана *11* Волостнымъ Правленіемъ.  
 Балтскаго уѣзда, 1 Марового участка

*11* дня 1914 года.

*А*

Влестр. тав. Шаширо и Попенкера

Приложение 2 (къ § 9 вестр.)

188

### Расчетная книжка

На получение продовольственного пособия  
 семействомъ нижняго чина *43 пехотного*  
*полка Охотского*  
*полка*  
 (звание, имя, отчество и фамилия) *рядового*  
*Порфирія Кіндратовича*  
*Молокопоя*

Выдана *11* Волостнымъ Правленіемъ.

*11* дня 1914 года.

*М*

Влестр. тав. Шаширо и Попенкера

### Владѣлецъ книжки.

1) имя, отчество, фамилія  
*Марія Александровна*  
*Молокопоя*

2) Званіе *примама*  
*с. Печерной*  
*незаконной*  
*башманскаго уѣзда*  
*Подолянской губерніи*

Перечень чиновъ семейства нижняго чина,  
 которымъ назначено продовольственное посо-  
 біе, съ указаніемъ возраста, нетрудоспособ-

189

ности (по какой причинѣ) и размѣра пособия  
 по расчету въ мѣсяць для каждаго лица

*Марія Александровна*  
*36 лѣтъ*  
*2 руб 13 коп*  
*Всѣ Рѣвни 10 лѣтъ*  
*2 руб 13 коп*

*30* сентября, *Охотскій полк*  
*Молокопоя*  
*наводоосирѣвшихъ*  
*бѣ. матер. 4 вѣст. вѣстмашинъ*  
*и матер. бѣ. матер. 4 вѣст.*  
*30 Марии, Александровны*  
*и матер. 4 вѣст.*

Розрахункова книжка на отримання продовольчої допомоги сім'єю «нижнього чина» 43-го піхотного Охотського полку рядового Порфирія Кіндратовича Молокопоя, 11 вересня 1914 року (Держархів Волинської області, Ф-3, Луцька міська управа, м.Луцьк, 1870-1919 роки, оп.2, спр.1321, арк.187-193.



01 Сентб 1914  
 3 р 19к  
 01 Кеспа 1 45 р 20  
 1 Марца 1916  
 4 р 22к  
 01 Снарша 1917  
 1 Сентб 1916 новб 3 р 45к  
 01 Кеспа 1 Сентб 1916  
 1917 3 р 68к

Послѣдуюція измѣненія, послѣ первоначального назначенія пособія, въ составѣ членовъ семейства нижняго чина, влекущія за собой увеличеніе или уменьшеніе пособія

Отмѣтки о времени и размѣрѣ выдачи пособія

Число	Мѣсяць	Рубли (пропись)	Коп.	Подпись лица выдававшего пособие
11	Сентб	3	19	Песчанскій Волостной Старшина
3	Май	3	19	Песчанскій Волостной Старшина
19	Апрель	4	4	Песчанскій Волостной Старшина

Касиръ Лр...  
 Песчанскій Волостной Старшина

Число	Мѣсяць	Рубли (пропись)	Коп.	Подпись лица выдававшего пособие
3	Колд	3	19	Песчанскій Волостной Старшина
13	Сентб	4	14	Песчанскій Волостной Старшина
20	Колд	4	32	Песчанскій Волостной Старшина

Розрахункова книжка на отримання продовольчої допомоги сім'єю «нижнього чина» 43-го піхотного Охотського полку рядового Порфирія Кіндратовича Молокопоя, 11 вересня 1914 року (Держархів Волинської області, Ф-3, Луцька міська управа, м.Луцьк, 1870-1919 роки, оп.2, спр.1321, арк.187-193.

Число	Мѣсяць	Рубли (пропись)	Коп.	Подпись лица вы- дававшего пособие
10	Сентябрь	два	8	Песчанскій Волостной Старшина Морозовъ
14	Сентябрь	два	8	Песчанскій Волостной Старшина Морозовъ

Число	Мѣсяць	Рубли (пропись)	Коп.	Подпись лица вы- дававшего пособие
2	Августъ	два	8	Песчанскій Волостной Старшина Морозовъ
2	Сентябрь	два	8	Песчанскій Волостной Старшина Морозовъ
19	Май	два	8	Председатель Коллежскаго Училища Морозовъ

Число	Мѣсяць	Рубли (пропись)	Коп.	Подпись лица вы- дававшего пособие
17	Сентябрь	три	8	председатель Коллежскаго Училища Морозовъ
24	Августъ	два	8	Председатель Коллежскаго Училища Морозовъ

Розрахункова книжка на отримання продовольчої допомоги сім'єю «нижнього чина» 43-го піхотного Охотського полку рядового Порфирія Кіндратовича Молокопоя, 11 вересня 1914 року (Держархів Волинської області, Ф-3, Луцька міська управа, м.Луцьк, 1870-1919 роки, оп.2, спр.1321, арк.187-193).



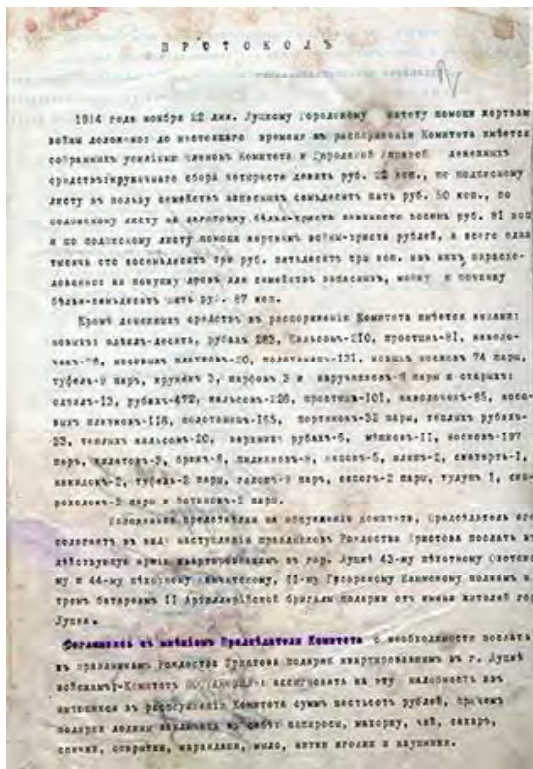

*Протокол засідання Луцького міського комітету допомоги жертвам війни від 22 листопада 1914 року стосовно відправки в діючу армію 43-му піхотному Охотському, 44-му піхотному Камчатському, 11-му Гусарському Ізюмському полкам і трьом батареям 11 Артилерійської бригади, які квартирувалися в м. Луцьку, подарунків від імені жителів м. Луцька у зв'язку із наступаючими святами Різдва Христового (Держархів Волинської області, Ф-3, Луцька міська управа, м.Луцьк, 1870-1919 роки, оп.1, спр.1319, арк.2-23в.*



*Прохання Бельгійського Консульства в м. Києві від 20 листопада 1914 року до Луцького міського голови про надання посильної грошової допомоги бельгійським сім'ям, які постраждали від спільного ворога (Держархів Волинської області, Ф-3, Луцька міська управа, м.Луцьк, 1870-1919 роки, оп.1, спр.1577, арк.25).*





Копія циркуляра МВД Волинського губернатора від 20 грудня 1914 року №10214 про ціни на речі, які приносять «ратники ополчення» при призові на службу в зимові місяці, який 31 грудня 1914 року був направлений у Пульмівське волосне правління (Держархів Волинської області, Ф-416, Пульмівське волосне управління, с. Пульмо Володимир-Волинського повіту, 1902-1915 роки, оп.1, спр.84, арк.1-2зв.).



Прохання Наталіі Дроздової, яка проживала у передмісті Луцька, про надання допомоги, у зв'язку з тим, що її старший син Йосиф Антонович Броздов 6 серпня 1914 року, добровольцем, разом з чеською дружиною пішов на війну, 11 січня 1915 рік (Держархів Волинської області, Ф-3, Луцька міська управа, м.Луцьк, 1870-1919 роки, оп.2, спр.1321, арк.96-96зв.).





Лист командира 44-го піхотного Камчатського полку від 18 січня 1915 року про отримання допомоги від Луцької міської управи та принесення організаторам і жертводавцям м. Луцька щирої подяки за пам'ять, увагу і турботу (Держархів Волинської області Ф-3, Луцька міська управа, м.Луцьк, 1870-1919 роки, оп.1, спр.1291а, арк.51).



Лист командира 43-го піхотного Охотського полку від 15 березня 1915 року № 636 про принесення організаторам і жертводавцям м. Луцька подяки за прислані подарунки до свята Святої Паски (Держархів Волинської області, Ф-3, Луцька міська управа, м.Луцьк, 1870-1919 роки, оп.1, спр.1291а, арк.81).

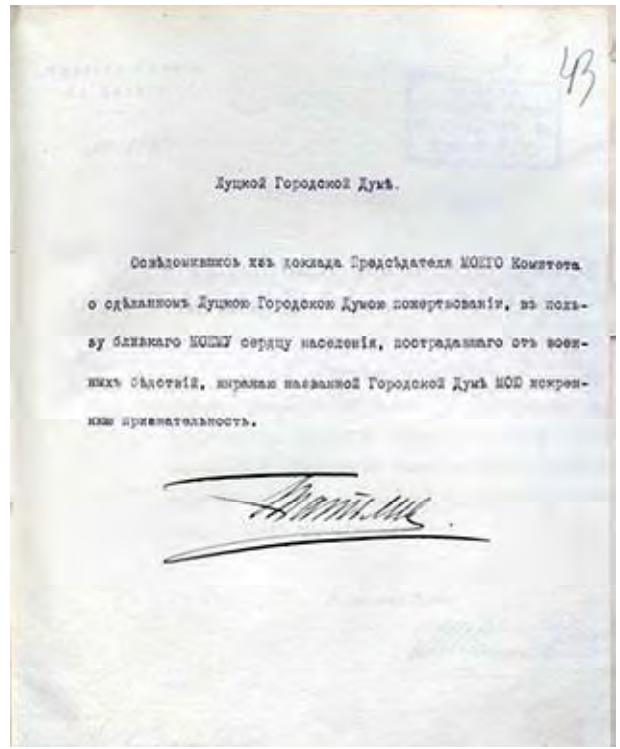

Повідомлення Комітету її Імператорської Величності Великої Княжни Тетяни Миколаївни від 2 квітня 1915 року № 4782 про висловлення Луцькій міській думі подяки за здійсненні пожертви на користь населення, яке постраждало від воєнних дій - Ф-3, Луцька міська управа, м.Луцьк, 1870-1919 роки, оп.1, спр.1577, арк.42-43.

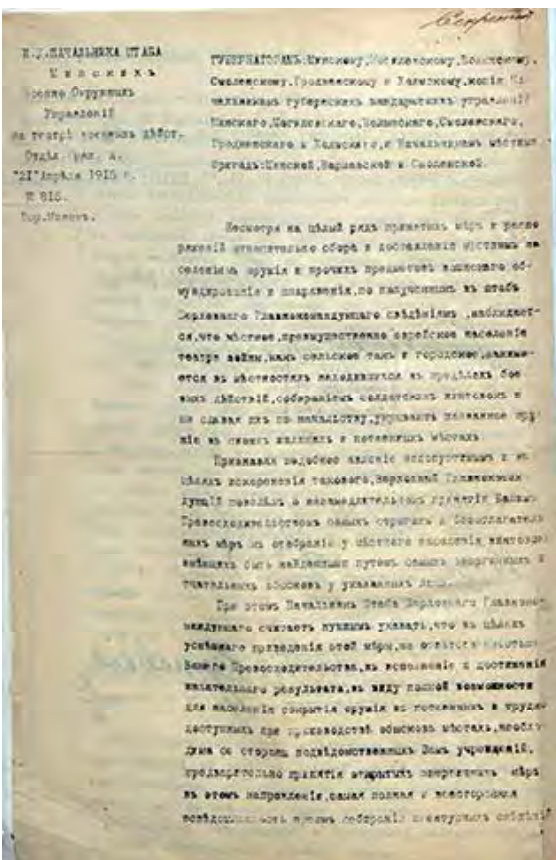

Лист в.с. начальника штабу Мінських Воєнно-окружних управлiнь на театрі воєнних дій від 21 квітня 1915 року щодо необхідності прийняття строгих мiр до вилучення у місцевого населення військового спорядження, солдатських гвинтівок - Ф-266, Ковельський повітовий військовий начальник, м. Ковель, 1874-1917 роки, оп.1, спр.37, арк.201-201зв.



RS

28/4 15.09.

Здраволюбиві друзі  
 брати Микола і тата  
 прошою вас щоб ви мені  
 не забули написати  
 поштою чи іншим способом  
 як ви поживаете і чи  
 всі здорові. Я живу  
 добре і здоровий. Дуже  
 люблю вас і чекаю на  
 ваші новини. З любов'ю  
 син Франц Яблонський

Здраволюбиві друзі  
 брати Микола і тата  
 прошою вас щоб ви мені  
 не забули написати  
 поштою чи іншим способом  
 як ви поживаете і чи  
 всі здорові. Я живу  
 добре і здоровий. Дуже  
 люблю вас і чекаю на  
 ваші новини. З любов'ю  
 син Франц Яблонський

Тато Микола  
 Валківська  
 старо кавальська  
 вулиця Зайківського повіту  
 Луцьк

Тато Микола  
 Валківська  
 старо кавальська  
 вулиця Зайківського повіту  
 Луцьк

Кажу вам що я живу  
 добре і здоровий. Дуже  
 люблю вас і чекаю на  
 ваші новини. З любов'ю  
 син Франц Яблонський

131  
 Д вам буду очень  
 очень благодарен  
 за ваши добродетельные  
 мысли свои  
 Сердечный привет  
 Францу

Трону вашего разрешения  
 мой сам не буду  
 доходить свои мысли до  
 разрешения то разрешите  
 мысли на вас?

134  
 Доброго вечера тронуши свои  
 почтительно что была тысячу  
 вам неважно стоило того  
 сказать от которого мы все  
 эти мысли то приключили  
 его артериях от против  
 зрительный, а догу,  
 его против, перейти к мысли  
 на абсолютный шифр  
 без слова входе в слово  
 Друзей Францу.  
 Между смирительным ответом  
 Друзей мои  
 Бад Димбулоуца армий.  
 10-й Пунктально - Автомо  
 бильный взвод  
 Шофера, француз М.  
 Чоломско му.  
 Киев 6-21 Чолоу

Лист з фронту Франца Яблонського, шофера 10-го кулементно-автомобільного взводу 5-ї  
 Діючої армії до рідних, 28 квітня 1915 року (Держархів Волинської області, Ф- 3, Луцька  
 міська управа, м.Луцьк, 1870-1919 роки, оп.2, спр.1321, арк.125-134).



**С П И С О К**  
 лиц, на содержание которых 1 Мая 1915 года удержаны суммы на нужды войны.

Во ведомству Владимир-Волинского Съезда Мировых Судей

*В удержании сумм на содержание  
 судей-председателей и секретарей  
 Съезда  
 22/5 1915*

Председатель Съезда Г.А.Корчаго-Корчагин	10
Мировой Судья 1 участка Н.Т.Борзак	10
Мировой Судья 2 участка П.В.Адам	10
Мировой Судья 3 участка П.А.Белый	10
Мировой Судья 4 участка П.В.Корчаго-Корчагин	9 10
Мировой Судья 5 участка П.В.Корчаго-Корчагин	10
Мировой Судья 6 участка П.Т.Соба	10
Мировой Судья 7 участка П.С.Степанов	10
Секретарь Съезда Г.В.Малышев	4 80
10 П.В.Пондиченко Секретарь 8 участка	2 20
11 Судейский Протокол П.В.Ларин	2 20
12 Судейский Протокол П.В.Березин	2 20
13 Судейский Протокол С.А.Воронцов	2 20
14 Судейский Протокол П.С.Павлов	2 10
15 Мировой Судья 6 участка П.А.Александров	10 "
16 Мировой Судья 7 участка П.В.Павлов	10 "
17 Секретарь Мирового Судья 1 участка П.Т.Корчаго-Корчагин	2 40
18 П.А.Секретарь Мирового Судья 4 участка П.А.Борзак	2 40
19 П.В.Секретарь Мирового Судья 5 участка П.С.Туралов	2 40
20 П.А.Секретарь Мирового Судья 6 участка П.В.Корчаго-Корчагин	2 40
21 Секретарь Мирового Судья 7 участка П.В.Корчаго-Корчагин	1 80
22 П.А.Секретарь Мирового Судья 8 участка П.В.Корчаго-Корчагин	2 40
Итого.....135 70	

Председатель Съезда Мировых Судей *[Signature]*

Секретарь *[Signature]*

№ 2080  
 1 Мая 1915 г.

Списки осіб з утримання яких 1 травня 1915 року утримана сума на потреби війни, 4 травня 1915 року –Ф-347, Володимир-Волинський з'їзд мирових суддів Володимир-Волинського судово-мирового округу, м. Володимир-Волинськ, 1969-1919 роки, оп.2, спр.6, арк.3.

Ст. журнала 689. Копія. 288  
380  
381

Ковельське Урядове по військовій повинності Присутствіє із засідання 12. Мая 1915 року, внаслідок отримання Ковельського Урядового Військового Начальника от 12. Мая 1915г. за № 11190, на основанні ст. 31 Врем. Правил, об'явлен. при приказі по воен. вѣд. 24. Мая 1875 г. за № 140, свідателствувало, отримувало і погодилося з предложеією служ- бы в полкахъ, бывшаго в отпуску для поправленія здоров'я сфрейторова 20-ї Кінно-Артил- лерійської батареї Трифона Остаповича Сейдовича Стойчика при чомъ оказалося, что онъ здоровъ и по мнѣнію врачей годенъ къ продолже- нію военной службы

Врачи: Ковдаки Штлоберт

Соглашаясь съ мнѣніемъ врачей единогласно ПОСТАНОВИЛО:

Мнѣніемъ Стойчика признать годнымъ къ продолженію военной службы

О чемъ уведомить Урядового Військового Начальника. Подлинное для подлинности под- сылается впрямъ

Председатель Присутствія: Сташич

Секретарь: Сестаро А. Коси

Висновок Ковельського по військовій повинності Присутствія від 12 травня 1915 року про придатність сфрейтора 20-ї Кінно-Артилерійської батареї Стойчика Трифона Остаповича, який перебував у відпустці для поправлення здоров'я, до продовження військової служби - Ф-266, Ковельський повітовий військовий начальник, м. Ковель, 1874-1917 роки, оп.1, спр.44, арк.381-381зв.

Сво Високородію  
Генералу Ковалевскому Инженеру Війському  
Самойленку.

175  
178

ПРОШАНІЕ.

Шановний генерал! Виславивши на Ваше свѣдѣніе военнаго своѣ Императорскаго Вѣдомства сурядца, мѣня іменемъ и фамилією Самойленко Своѣ Високородію прийняти мене добровольцемъ в одну з артилерійських частинъ добровольчої армії, перебуваючи у відпустці з причини хвороби, прошу Васъ: свѣдѣніе Ваше да мнѣ, свѣдѣніе Ваше да мнѣ, свѣдѣніе по военной повин- ності прийняти мене.

Грѣбне Вол. А. Фан 1915г.

Ваший Самойленко.

СВИДѢТЕЛЬСТВО 176

О явкѣ къ исполненію военной повинности. (Временное)

Самойленко Самойленко  
Ковальский Самойленко  
Сестаро Самойленко

явился къ исполненію военной повинности при приказѣ 1915 года и, по вызову, имъ извѣстно, что онъ годенъ къ исполненію военной повинности, по предл. 1912 г., поступленію на службу 47 ст. уст. о военной повинности, по предл. 1912 г., поступленію на службу 47 ст. уст. о военной повинности, по предл. 1912 г.

Выдано Городничскимъ урядомъ по военной повинности Присутствіемъ 5. Сестаро 1915 г. за № 1896

Председатель Присутствія: С. Сестаро

Дьяконъ-судоводитель: А. Коси

Прохання наглядача Ковельської «п.т.контори» Самойленко Василя (від 31 травня 1915 року) прийняти добровольцем в одну з артилерійських частин діючої армії, з усіма додатками - Ф-266, Ковельський повітовий військовий начальник, м. Ковель, 1874-1917 роки, оп.1, спр.43, арк.175-178.



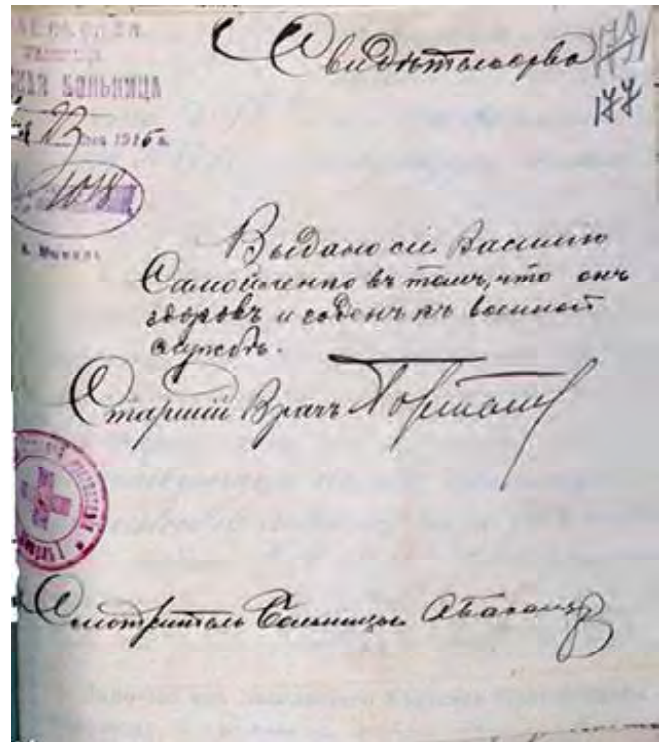
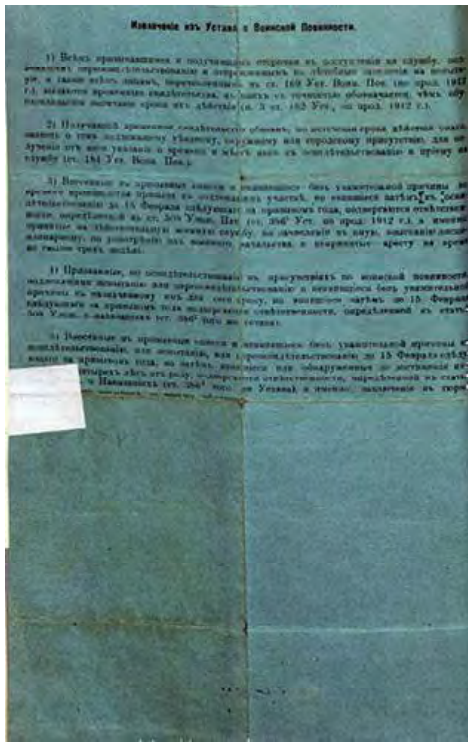

Прохання наглядача Ковельської «п.т.контори» Самоїленко Василя (від 31 травня 1915 року) прийняти добровольцем в одну з артилерійських частин діючої армії, з усіма додатками - Ф-266, Ковельський повітовий військовий начальник, м. Ковель, 1874-1917 роки, оп.1, спр.43, арк.175-178.



№ п/п	Имя и отчество	Семейство	Сумма		Итого	Сумма	Сумма	Сумма
			Рубль	Коп.				
<b>С. ПУЛЬМО.</b>								
1.	Арсеній Голыничъ.	Жена Екатерина 42 л. Дети: Семья 12 летъ • Анна ..... 10 л. • Зусина ..... 2 г.	8	86	28	88		1915 года № 1 Pulemytskaya Volost
2.	Мадская Сигизм.	Жена Александра 42 л. Дети: Евдокия ..... 18 л. • Анна ..... 10 л. • Феодора ..... 7 л. • Елена ..... 4 г. • Осип ..... 2 нед.	12	80	51	40		Владимиръ-Волынск Пулемец
3.	Дорофей Ивановичъ.	Жена Татьяна 28 л. Дети: Давыдъ ..... 6 л. • Анастасія ..... 6 л. • Анна ..... 4 л. • Екатерина ..... 1 г.	10	24	30	72		Владимиръ-Волынск Пулемец
4.	Григорій Юракъ.	Жена Христина 30 л. Дети: Феодоръ ..... 9 л. • Анна ..... 5 л. • Самуилъ ..... 2 г.	8	86	26	85		Владимиръ-Волынск Пулемец
5.	Игнатій Курень.	Жена Доминика 36 л. Дети: Филиппъ ..... 8 л. • Семенъ ..... 4 г.	6	40	19	80		Владимиръ-Волынск Пулемец

Съ 1 июня по 1 Вересень 1915 года

Роздавальна відомість для отримання продовольчої допомоги сім'ям нижніх військових чинів по Пулемецькій волості Володимир-Волинського повіту за час з 1 червня по вересень 1915 року (Держархів Волинської області, Ф-416, Пульмівське волосне правління, с. Пульмо Володимир-Волинського повіту, 1902-1015 роки, оп.1, спр.110, арк.1-2).



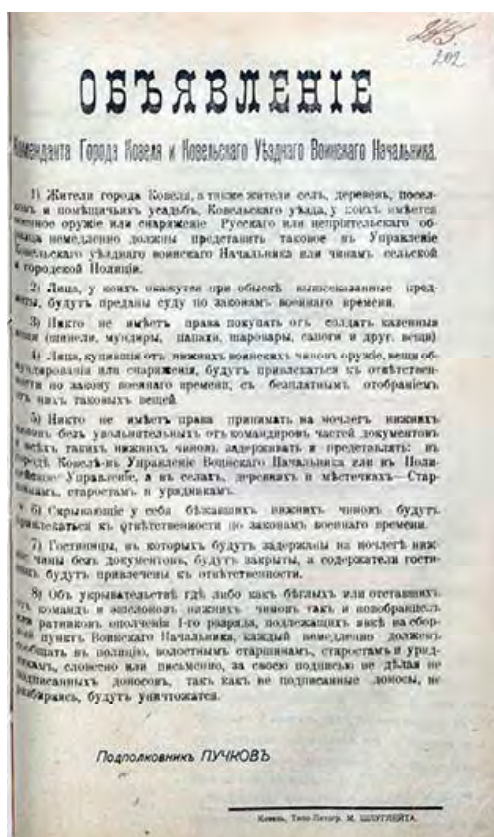

Оголошення коменданта м. Ковеля і Ковельського повітового Військового начальника підполковника ПУЧКОВА щодо обов'язкової передачі жителями знайденого військового спорядження, солдатських гвинтівок та ін. (1915р.) Ф-266, Ковельський повітовий військовий начальник, м. Ковель, 1874-1917 роки, оп.1, спр.37, арк.202.

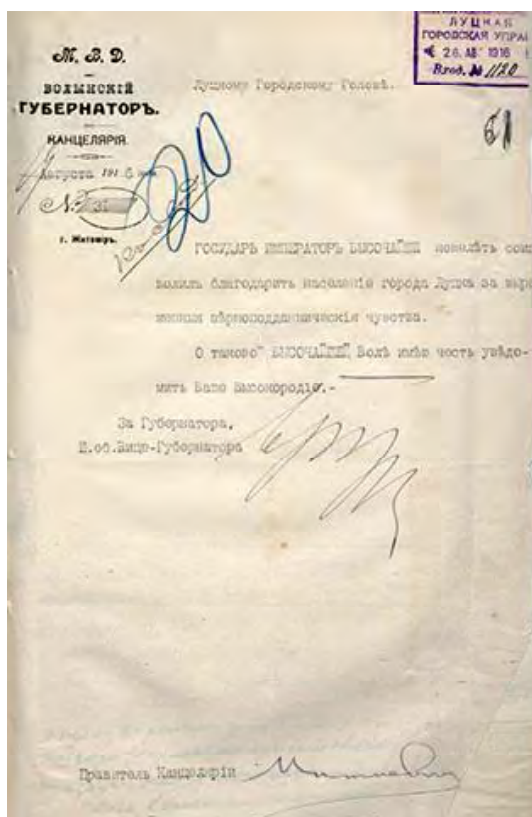

Повідомлення Волинського губернатора (м. Житомир) від 17 серпня 1916 року Луцькому міському голові щодо подяки населенню м. Луцька висловленої «Государем Императором» - Ф-3, Луцька міська управа, м.Луцьк, 1870-1919 роки, оп.1, спр.1580, арк.61.

291  
378  
374

## ОТПУСКНОЙ БИЛЕТЪ.

№ 2715

Предъявитель сего, служивший въ 7 драгунскомъ  
Кинбурскомъ полку драгунъ Кли-  
ментій Васильевъ Шевчукъ,

происходящій изъ крестьянъ  
Волынской губерніи, Ковель-  
скаго уѣзда, Заболотской во-  
лости, села Рутинъ

увольненъ, по болѣзни, въ отпускъ на фодину  
сдана

отъ нижеписаннаго числа впередъ на сдана  
сдана

Время рожденія: 29 февраля 1891 года.

2

Вѣроисповѣданіе: Православное

Семейное положеніе, какъ значится по приѣм-  
ному формулярному списку: Соловетъ

Въ военную службу принятъ по жеребью  
17 Октября 1912 г. въ Новелескомъ  
уѣздномъ по воинской  
повинности присутствія.

Приѣмный формулярный списокъ за № 56

Въ походахъ и дѣлахъ противъ непріятеля  
не былъ

Раненъ не былъ

378  
3  
374

Знаки отличія, имеетъ ордено-Брон-  
зовую медаль

Состоя въ отпуску, драгунъ Шев-  
чукъ пользуется правами личными  
и принадлежащими ему по состоянію на одинаковыхъ  
основаніяхъ съ нижними чинами, находящимися на  
дѣйствительной службѣ; въ случаѣ же проступковъ  
и преступленій подсуденъ уголовному суду граж-  
данскаго вѣдомства, за исключеніемъ: а) неявки  
по окончаніи срока отпуска къ Уѣздному Воинскому  
Начальнику, въ вѣдѣніи котораго состоитъ, и  
б) нарушенія обязанностей дисциплины и воинскаго  
чинопочитанія во время ношенія имъ форменной  
одежды, или же во время нахождения его на  
пользованіи въ военно-врачебныхъ заведеніяхъ. Въ  
случаяхъ онъ подлежитъ военному суду.

Во время отпуска предоставляется ему избирать  
дѣятельность и занятія по своему усмотрѣнію.

4

съ соблюденіемъ при этомъ установленныхъ об-  
щими законами правилъ.

Наравнѣ съ нижними чинами, состоящими на  
дѣйствительной службѣ, онъ не освобождается отъ  
платежа сборовъ, причитающихся съ принадлежа-  
щаго ему имущества, но не несетъ натуральныхъ  
повинностей, которымъ подлежалъ бы лично. Рав-  
нымъ образомъ, онъ освобождается лично отъ естъ  
взымаемыхъ подушно общественныхъ сборовъ <sup>1)</sup>.

Находясь въ отпуску Шевчукъ не  
пользуется никакимъ отъ казны довольствіемъ, но  
въ случаѣ болѣзни онъ имѣетъ право на помѣще-  
ніе въ военный госпиталь, лазаретъ или граждан-  
скую больницу, съ платою за леченіе отъ интен-  
дантства.

Билетъ этотъ, служащій видомъ, Шев-  
чукъ долженъ предъявлять мѣстной  
уѣздной, городской или сельской полиціи, по мѣсту

<sup>1)</sup> Кроме того освобождаются нижние чины: 1) изъ жителей Березон-  
скаго и Сургутскаго уѣздовъ (Тобольской губерніи), Нарымскаго края  
(Томской губерніи), Туруханскаго края (Енисейскаго уѣзда и губерніи),  
Киренскаго уѣзда (Иркутской губерніи), Якутской области и Приамур-  
скаго Генераль-Губернаторства — отъ взымаемыхъ подушно-обществен-  
ныхъ и земскихъ и общественныхъ сборовъ и 2) изъ крестьянъ-земле-  
владѣльцевъ — отъ взымаемыхъ съ нихъ въ казну подушныхъ сборовъ.

Відпускний білет № 2715 драгуна 7 драгунського Кинбурського полку Шевчука Климентія Васильовича – Ф-266, Ковельський повітовий військовий начальник, м.Ковель, 1874-1917 роки, оп.1, спр.44, арк.377-380зв.



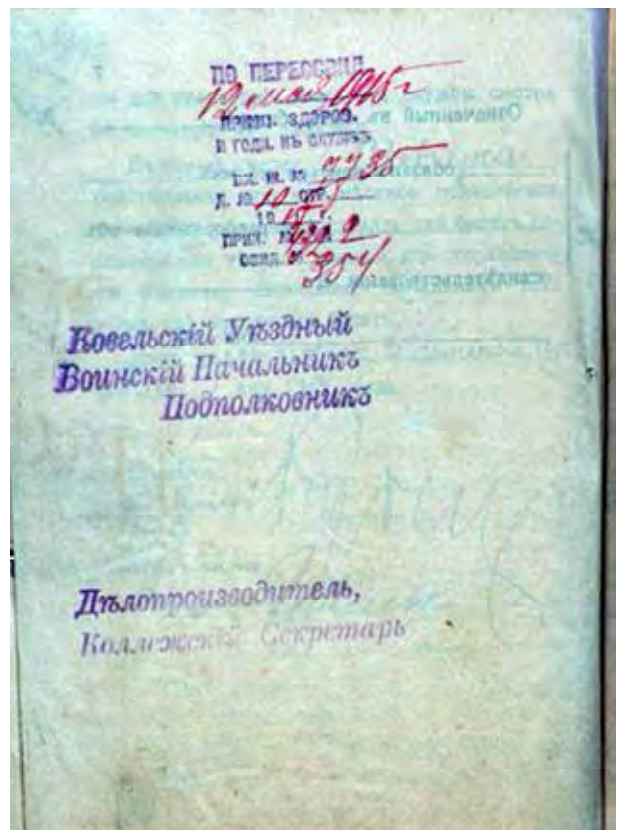
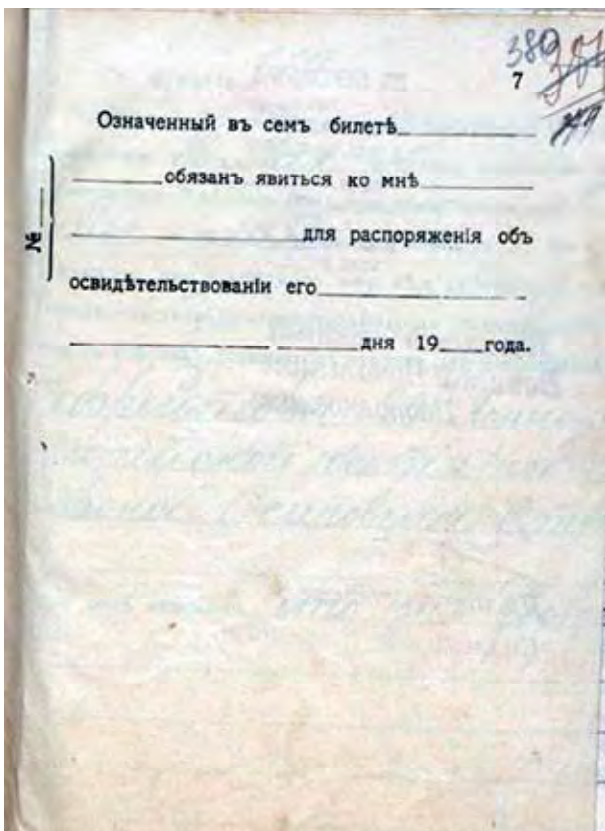
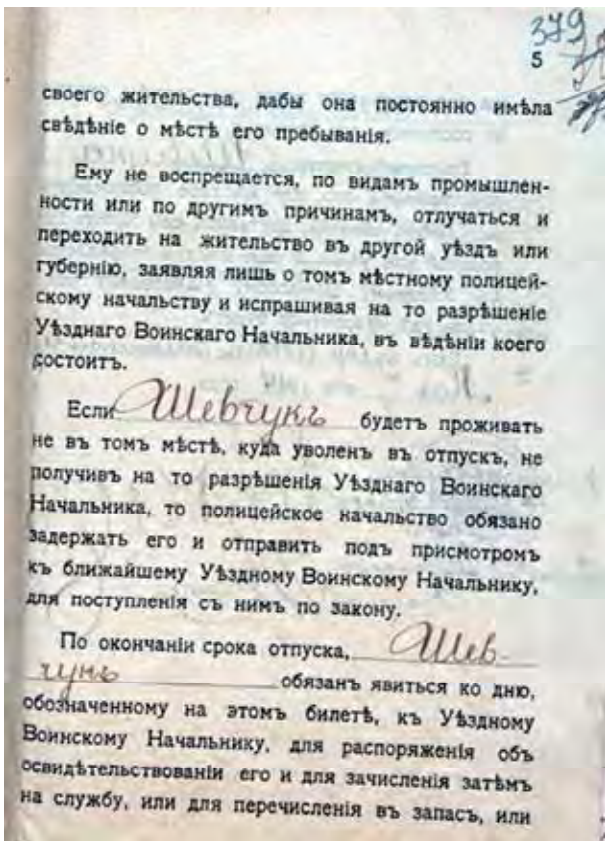

Відпускний білет № 2715 драгуна 7 драгунського Кінбурського полку Шевчука Климентія Васильовича – Ф-266, Ковельський повітовий військовий начальник, м.Ковель, 1874-1917 роки, оп.1, спр.44, арк.377-380зв.

---

**АВТОРИ ЗБІРНИКА**

**Атаманенко Віктор Борисович**, кандидат історичних наук, завідувач кафедри Національного університету «Острозька академія», м. Острог Рівненської області

**Бондаренко Геннадій Васильович**, кандидат історичних наук, професор, завідувач кафедри документознавства і музейної справи Східноєвропейського національного університету імені Лесі Українки, голова Волинської обласної організації Національної спілки краєзнавців України, м. Луцьк

**Булига Олександр Степанович**, директор Рівненського обласного краєзнавчого музею, м. Рівне

**Васюхник Андрій Сергійович**, учень 7(11) класу Луцького НВК „Гімназія № 14 Імені Василя Сухомлинського”, слухач Волинської обласної Малої академії наук, м. Луцьк

**Верба Тарас**, молодший науковий співробітник відділу давньої історії Волинського краєзнавчого музею, м. Луцьк

**Вергун Сергій**, аспірант відділу історії України XIX – початку XX ст. Інституту історії України, НАН України, м. Київ

**Вітюк Олександр Олегович**, кандидат історичних наук, старший викладач кафедри соціальних технологій Вінницького соціально-економічного інституту Вищого навчального закладу Відкритий міжнародний університет розвитку людини «Україна», дійсний член Центру дослідження історії Поділля Інституту історії України НАН України, м. Вінниця

**Войчик Степан Володимирович**, директор Ківерцівського краєзнавчого музею, член Національної спілки краєзнавців України, м. Ківерці

**Герасимов Тимофій Юрійович**, кандидат історичних наук, докторант кафедри історії та культури України Вінницького державного педагогічного університету імені Михайла Коцюбинського, м. Вінниця

**Горбатюк Василь Іванович**, директор Хмельницького обласного літературного музею, член Національної спілки письменників України, м. Хмельницький

**Гулько Геннадій Якович**, краєзнавець, м. Луцьк

**Дем'янюк Олександр Йосипович**, доктор історичних наук, професор Луцького інституту розвитку людини Університету Україна, м. Луцьк

**Дмитренко Алла Адамівна**, кандидат історичних наук, доцент кафедри документознавства і музейної справи Східноєвропейського національного університету імені Лесі Українки, м. Луцьк

**Златогорський Олексій Євгенович**, керівник ДП «Волинські старожитності»/ ГО «Чорний тюльпан. Волинь», м. Луцьк

**Журавлівський Ігор Михайлович**, культуролог, м. Вінниця

**Завальнюк Костянтин Вікторович**, кандидат історичних наук, головний спеціаліст Державного архіву Вінницької області, член Національної спілки журналістів України та Національної спілки краєзнавців України, м. Вінниця

**Зварич Теодор Миколайович**, краєзнавець, м. Броди

**Каліщук Оксана**, кандидат історичних наук, Східноєвропейського національного університету імені Лесі Українки, м. Луцьк

---



---

**Карабін Наталія Дмитрівна**, науковий співробітник Волинського краєзнавчого музею, м. Луцьк

**Карліна Оксана Миколаївна**, кандидат історичних наук, професор Східноєвропейського національного університету імені Лесі Українки, м. Луцьк

**Карпюк Василь**, науковий співробітник Волинського регіонального музею українського війська та військової техніки, філії Національного військово-історичного музею, м. Луцьк

**Кирієнко Олександр Юрійович**, кандидат історичних наук, науковий співробітник відділу історії України XIX – початку XX ст. Інституту історії України НАН України, м. Київ

**Климчук Андрій Миколайович**, краєзнавець, журналіст, організація “Віртуальна Польща”, м. Рівне

**Кобзар Анатолій Олексійович**, кандидат історичних наук, старший науковий співробітник науково-дослідної лабораторії кафедри морально-психологічного забезпечення діяльності військ Національного університету оборони імені Івана Черняхівського, м. Київ

**Коляда Ігор Анатолійович**, доктор історичних наук, професор Національного педагогічного університету імені М. П. Драгоманова, м. Київ

**Корецька Ольга Петрівна**, провідний науковий співробітник Волинського краєзнавчого музею, м. Луцьк

**Корчак Андрій Михайлович**, старший науковий співробітник Бродівського історико-краєзнавчого музею, м. Броди

**Костюк Степан Володимирович**, директор Тернопільського обласного краєзнавчого музею, м. Тернопіль

**Коць Любов Іванівна**, начальник відділу інформації та використання документів НАФ Державного архіву Волинської області, м. Луцьк

**Кратік Олександр Олександрович**, краєзнавець, с. Тоболи Камінь-Каширського району

**Лудковський Олександр**, краєзнавець, м. Луцьк

**Мазурик Юрій Михайлович**, головний спеціаліст відділу охорони культурної спадщини управління культури Луцької міської ради, м. Луцьк

**Марчук Володимир Станіславович**, кандидат історичних наук, старший викладач кафедри історії ім. М.П. Ковальського Національного університету «Острозька академія», м. Острог

**Матейчук Олександр Васильович**, молодший науковий співробітник Волинського краєзнавчого музею, м. Луцьк

**Науменко Андрій Олегович**, кандидат історичних наук, старший науковий співробітник, начальник науково-дослідної лабораторії кафедри морально-психологічного забезпечення діяльності військ Національного університету оборони України імені Івана Черняхівського, м. Київ

**Остапюк Олександр Дмитрович**, директор Любомльського краєзнавчого музею, м. Любомль

**Пась Наталія Олександрівна**, директор Камінь-Каширського краєзнавчого музею, м. Камінь-Каширський

**Пасюк Ігор Миколайович**, завідувач Волинського регіонального музею українського війська та військової техніки, філії Національного військово-історичного музею, м. Луцьк

---

- 
- Пахолок Василь Миколайович**, кандидат політичних наук, доцент кафедри політології та державного управління Східноєвропейського національного університету імені Лесі Українки, м. Луцьк
- Петрович Валентина Василівна**, кандидат історичних наук, доцент кафедри документознавства і музейної справи Східноєвропейського національного університету імені Лесі Українки, м. Луцьк
- Петрович Ігор Валерійович**, студент історичного факультету Східноєвропейського національного університету імені Лесі Українки, м. Луцьк
- Печенюк Ігор Степанович**, кандидат історичних наук, старший науковий співробітник, провідний науковий співробітник науково-дослідної лабораторії кафедри оперативного мистецтва Національного університету оборони України імені Івана Черняховського, м. Київ
- Пилявець Ростислав Іванович**, кандидат історичних наук, доцент, провідний науковий співробітник науково-дослідної лабораторії кафедри оперативного мистецтва Національного університету оборони України імені Івана Черняховського, м. Київ
- Пушкар Наталія Юхимівна**, головний хранитель Волинського краєзнавчого музею, м. Луцьк
- Разиграєв Олег Володимирович**, кандидат історичних наук, доцент кафедри всесвітньої історії Східноєвропейського національного університету імені Лесі Українки, м. Луцьк
- Реєнт Олександр Петрович**, доктор історичних наук, професор, член-кор. НАН України, заступник директора Інституту історії України НАН України, голова Національної спілки краєзнавців України, м. Київ
- Романюк Іван Миронович**, доктор історичних наук, професор, завідувач кафедри історії та культури України Вінницького державного педагогічного університету імені Михайла Коцюбинського, м. Вінниця
- Рудянин Іван Петрович**, кандидат історичних наук, доцент кафедри археології, давньої та середньовічної історії України Східноєвропейського національного університету імені Лесі Українки, м. Луцьк
- Савчук Павло Леонідович**, начальник відділу по еколого-освітній та рекреаційній роботі Ківерцівського національного природного парку “Цуманська пуца”, м. Луцьк
- Семінська Домініка**, м. Торунь, Республіка Польща
- Сидоров Сергій Вікторович**, доктор історичних наук, професор кафедри оперативного мистецтва Національного університету оборони України імені Івана Черняховського, м. Київ
- Сінчук Володимир Іванович**, кандидат медичних наук, м. Бердичів
- Сіренко Сергій Васильович**, старший науковий співробітник відділу музейних фондів Музею-архіву народної культури Українського Полісся Державного наукового центру захисту культурної спадщини від техногенних катастроф, м. Київ
- Скавронський Павло Степанович**, директор Музею історії міста Бердичева, м. Бердичів
- Скакальська Ірина Богданівна**, доктор історичних наук, доцент кафедри української філології та суспільних дисциплін Кременецької обласної гуманітарно-педагогічної академії ім. Тараса Шевченка, м. Кременець
-

---

**Скрябін Олександр Леонідович**, кандидат історичних наук, начальник науково-дослідного відділу проблем історії війн і воєнного мистецтва науково-дослідного центру воєнної історії (полковник) Національного університету оборони України імені Івана Черняхівського, м. Київ

**Сологуб Віктор Олегович**, аспірант 2-го року навчання Вінницького державного педагогічного університету імені М. Коцюбинського, м. Вінниця

**Стрільчук Людмила Василівна**, доктор історичних наук, професор кафедри всесвітньої історії Східноєвропейського національного університету імені Лесі Українки, м. Луцьк

**Тишкевич Раїса Костянтинівна**, завідувачка Сарненським історико – етнографічним музеєм, заслужений працівник культури України, м. Сарни

**Трофімук-Кирилова Тетяна**, кандидат історичних наук, Східноєвропейський національний університет імені Лесі Українки, доцент кафедри документознавства і музейної справи, м. Луцьк

**Федоришин Микола Васильович**, магістр культурології, аспірант Східноєвропейського університету імені Лесі Українки, директор КЗ «Культурно-археологічний центр «Пересопниця» Рівненської обласної ради, член Національної спілки краєзнавців, м. Рівне

**Фещенко Андрій Леонідович**, кандидат історичних наук, старший науковий співробітник Державного науково-випробувального центру Збройних Сил України, м. Київ

**Харук Андрій Іванович**, доктор історичних наук, професор, завідувач кафедри гуманітарних наук Національної академії сухопутних військ імені гетьмана Петра Сагайдачного, м. Львів

**Хомич Петро Микитович**, директор Маневицького краєзнавчого музею, смт. Маневичі

**Чибирак Світлана**, кандидат історичних наук, Східноєвропейський національний університет імені Лесі Українки, завідувач Музею етнографії Волині та Полісся, ст. викладач кафедри документознавства і музейної справи, м. Луцьк

**Шевченко Валентина Віталіївна**, кандидат історичних наук, старший науковий співробітник відділу історії України XIX – початку XX ст. Інституту історії України НАН України, м. Київ

**Якименко Микола Олександрович**, журналіст, краєзнавець, власний кореспондент газети “Голос України” у Волинській області, член Національної спілки краєзнавців України, м. Луцьк

**Яценюк Фадей**, кандидат історичних наук, доцент Чернівецького національного університету імені Юрія Федьковича, м. Чернівці

**Ячечко-Блаженко Тетяна Володимирівна**, старший викладач кафедри документознавства та музейної справи Східноєвропейського національного університету імені Лесі Українки, м. Луцьк

**Яцюк Ірина Русланівна**, студентка історичного факультету Східноєвропейського національного університету імені Лесі Українки, м. Луцьк

---

## ЗМІСТ

## Розділ I. Перша світова війна в документах, спогадах, історіографії.

<b>Геннадій Бондаренко, кандидат історичних наук, м. Луцьк</b> Волинь у Першій світовій війні: актуальні питання історії та історіографії .....	3
<b>Тимофій Герасимов, кандидат історичних наук, Іван Романюк, доктор історичних наук, Олександр Вітюк, кандидат історичних наук, м. Вінниця</b> Висвітлення історії міст Західної Волині в роки Першої світової війни на сторінках преси Правобережної України (1914 – 1917 рр.) .....	8
<b>Костянтин Завальнюк, кандидат історичних наук, Ігор Журавлівський, м. Вінниця</b> Перша світова війна у пророчтвах .....	11
<b>Теодор Зварич, Андрій Корчак, м. Броди</b> Перша світова війна на Брідщині у спогадах очевидця Михайла Зварича .....	14
<b>Наталія Карабін, Олександр Матейчук, м. Луцьк</b> Нагрудні знаки періоду Першої світової війни (зі збірки Волинського краєзнавчого музею) .....	17
<b>Оксана Каліщук, кандидат історичних наук, м. Луцьк</b> Волинь в роки Першої світової війни у спогадами усусусів .....	22
<b>Оксана Карліна, кандидат історичних наук, м. Луцьк</b> Луцький (Брусилівський) прорив у російській історіографії .....	26
<b>Андрій Климчук, м. Рівне</b> Матеріали Першої Світової війни в Державному архіві Рівненської області .....	31
<b>Степан Костюк, м. Тернопіль</b> Документи про життєдіяльність Тернополя періоду першої світової війни у фондах Тернопільського обласного краєзнавчого музею .....	34
<b>Василь Пахолок, кандидат політичних наук, м. Луцьк</b> Особистий знак солдата російської армії періоду Першої Світової війни (знайдений у с. Липляни) .....	36
<b>Владимир Синчук, кандидат медичних наук, г. Бердичев</b> Взгляди А. А. Брусилова на причини виникнення Першої мирової війни и условия готовности к ней России .....	38
<b>Павло Скавронський, м. Бердичів</b> Перша світова війна на Волині в спогадах та оцінках Антона Денікіна .....	41
<b>Ірина Скакальська, доктор історичних наук, м. Кременець</b> Перша світова війна: історична пам'ять (із спогадів генерала, солдата, священика) .....	44
<b>Віктор Сологуб, м. Вінниця</b> Процес евакуації біженців на території Поділля під час Першої світової війни .....	47
<b>Тетяна Трофімук-Кирилова, кандидат історичних наук, Світлана Чибирак, кандидат історичних наук, м. Луцьк</b> З історії евакуації та біженства мешканців Волині у період Першої світової війни (за матеріалами періодики) .....	51

<b>Микола Якименко, м. Луцьк</b> Трагедія с. Боровичі у Першій світовій війні .....	54
<b>Сергій Сіренко, м. Київ</b> Перша світова війна на Любешівщині: за експедиційними матеріалами 2015 р. ....	57
<b>Наталія Пушкар, м. Луцьк</b> «...на олтар вітчизни понад життя немає жертви...» (Листи вчителів Острозького повіту з фронтів Першої світової війни) .....	59
<b>Валентина Шевченко, кандидат історичних наук, Олександр Кирієнко, кандидат історичних наук, м. Київ</b> Фронтіві фотографії як джерело з історії Першої світової війни .....	73
<b>Володимир Марчук, кандидат історичних наук, м. Острог</b> Сучасна російська історіографія Першої світової війни .....	77
<b>Олександр Реєнт, доктор історичних наук, м. Київ</b> Перша світова війна мовою офіційних документів .....	81
<b>Юрій Мазурик, м. Луцьк</b> Втрачені військові некрополі часів Першої світової війни у Луцьку: по вулиці Володимирській і проспекту Перемоги (за матеріалами фондів Державного архіву Волинської області) .....	83
<b>Тарас Верба, м. Луцьк, Домініка Семінська, м. Торунь, Республіка Польща, Олексій Златогорський, м. Луцьк</b> Археологічні дослідження в с. Костюхнівка у 2015 р. ....	97
<b>Петро Хомич, смт. Маневичі</b> Періодизація основних подій Першої світової війни на Ковельському напрямку в 1916 році .....	100
<b>Фадей Яценюк, кандидат історичних наук, м. Чернівці</b> Буковина у війні двох імперій: документи свідчать .....	104
<b>Розділ 2. Воєнні дії на території Західної України. Воєнна техніка та озброєння періоду Першої світової війни.</b>	
<b>Олександр Дем'янюк, доктор історичних наук, м. Луцьк</b> Протистояння авіації в небі Волині під час Брусилівського прориву 1916 р. ....	108
<b>Андрій Васюхник, м. Луцьк</b> «Ковельська м'ясорубка» (28 липня – 16 жовтня 1916 р.) .....	113
<b>Степан Войчик, м. Ківерці</b> Луцький прорив та його розвиток на Ківерцівщині .....	117
<b>Геннадій Гулько, м. Луцьк</b> Маловідома сторінка Першої світової війни на Волині. Червищанський плацдарм .....	121
<b>Анатолій Кобзар, кандидат історичних наук, м. Київ</b> Умови та фактори, що зумовили деградацію морально-психологічного стану російської армії в Першій світовій війні .....	129

---

<b>Ольга Корецька, м. Луцьк</b> Легендарний авіатор К. К. Арцеулов .....	130
<b>Олександр Лудковський, м. Луцьк</b> Костянтин Арцеулов – відомий авіатор Першої світової війни .....	131
<b>Андрій Науменко, кандидат історичних наук, м. Київ</b> Кіннота 8-ї російської армії на початку Луцьк-Чернівецької операції Південно-Західного фронту .....	142
<b>Ігор Пасюк, Василь Карпюк, м. Луцьк</b> Використання хімічної зброї під час першої світової війни на Волині .....	143
<b>Ігор Пасюк, м. Луцьк</b> Міномети часів Першої світової війни .....	145
<b>Ігор Печенюк, кандидат історичних наук, м. Київ</b> Війська 8-ї російської армії Південно-Західного фронту в Киселінському бойовищі (до 100-річчя події) .....	151
<b>Ростислав Пилявець, кандидат історичних наук, м. Київ</b> Розвиток оперативного мистецтва у наступальних операціях Першої світової війни .....	152
<b>Іван Рудянин, кандидат історичних наук, Тетяна Яцечко-Блаженко, м. Луцьк</b> Кременець та Кременецький повіт у період Першої світової війни .....	153
<b>Павло Савчук, м. Луцьк</b> Бронепоезд “Хунхуз” на Ківерцівщині .....	156
<b>Сергій Сидоров, доктор історичних наук, м. Київ</b> Розвиток тактики наступального бою в роки Першої світової війни .....	157
<b>Олександр Скрябін, кандидат історичних наук, м. Київ</b> Бої за Стоход військ Південно-Західного фронту російської армії в липну – серпні 1916 року .....	158
<b>Раїса Тишкевич, м. Сарни</b> Події Першої світової війни на Волинському Поліссі .....	159
<b>Микола Федоришин, магістр культурології, м. Рівне</b> Перша смуга позиційної оборони в околицях Пересопниці у 1915-1916 р.р. ....	165
<b>Андрій Фешенко, кандидат історичних наук, м. Київ</b> Російська авіація у небі над Луцьком .....	168
<b>Андрій Харук, доктор історичних наук, м. Львів</b> Російські винищувачі над Волинню (серпень 1916 – січень 1917 рр.) .....	169
<b>Сергій Вергун, м. Київ</b> Особливості функціонування інституту транспортної жандармерії залізниць України у період Першої світової війни .....	173
<b>Ігор Коляда, доктор історичних наук, м. Київ</b> Українське інтелектуальне середовище в роки Великої війни (1914 – 1918 рр.) .....	176

---



<b>Олександр Кириєнко, кандидат історичних наук, м. Київ</b> Військовополонені австро-угорської та німецької армій в українських губерніях Російської імперії (1914-1918 рр.) .....	181
<b>Алла Дмитренко, кандидат історичних наук, м. Луцьк</b> <b>Олександр Кратік, с. Тоболи Камінь-Каширського району</b> Бойові укріплення на території Червищанського плацдарму як об'єкти культурної спадщини .....	184
<b>Петро Хомич, смт. Маневичі</b> Польські лігіони на Волинському Поліссі у 1916 році .....	189
<b>Петро Хомич, смт. Маневичі</b> Бої під Костюхнівкою легіонерів Пілсудського під час наступу російських військ в межиріччі Стиру і Стоходу .....	192

### Розділ 3. Освіта, культура, духовність в роки Першої світової війни.

<b>Олександр Булига, м. Рівне</b> Почаївський монастир у часи воєнних лихоліть. Життя Свято-Успенської лаври у період Першої світової війни .....	203
<b>Василь Горбатюк, м. Хмельницький</b> «У хвилях огненного моря». Перша Світова війна у творах Кліма Поліщука .....	204
<b>Олександр Остапюк, м. Любомль</b> 100 років від часу відкриття Січовими Стрільцями у м. Любомль та селах Любомльського району народних шкіл (1916-1917) .....	207
<b>Наталія Пась, м. Камінь-Каширський</b> 3 історії залізниці на Камінь-Каширщині .....	203
<b>Валентина Петрович, кандидат історичних наук,</b> <b>Людмила Стрільчук, доктор історичних наук, м. Луцьк</b> Просвітницька діяльність легіону Українських січових стрільців у роки Першої світової війни .....	218
<b>Ігор Петрович, Ірина Яцюк, м. Луцьк</b> Участь жінок у Першій світовій війні .....	221
<b>Олег Разиграєв, кандидат історичних наук, м. Луцьк</b> Шкільництво на Волині в роки Великої війни у світлі фотодокументів з фондів Центрального державного історичного архіву України у Львові .....	223
<b>Віктор Атаманенко, кандидат історичних наук, м. Острого</b> Джерела вивчення військового потенціалу володінь кн. Острозьких .....	228

### Розділ 4. Документи періоду Першої світової війни у фондах Державного архіву Волинської області

<b>Любов Коць, м. Луцьк</b> Документи періоду Першої світової війни у фондах Державного архіву Волинської області .....	235
----------------------------------------------------------------------------------------------------------------------------	-----

Управління культури Волинської обласної державної адміністрації  
Генеральне консульство Республіки Польща в Луцьку  
Історичний факультет  
Східноєвропейського національного університету імені Лесі Українки  
Wydział Filologiczno-Historyczny  
Uniwersytetu Jana Kochanowskiego Filia w Piotrkowie Trybunalskim  
Волинська обласна організація Національної спілки краєзнавців України  
Волинський краєзнавчий музей  
Маневицька районна державна адміністрація  
Маневицька районна рада  
Маневицький краєзнавчий музей  
Центр діалогу «Костюхнівка»

Наукове видання

# Минуле і сучасне Волині та Полісся. Перша світова війна на Волині та Волинському Поліссі

*Матеріали  
58 Міжнародної наукової конференції,  
присвяченої 100-річчю подій Першої світової війни на Волині,  
сmt. Маневичі, 5 - 6 липня 2016 року*

Науковий збірник

*Випуск 58*

Друкується в авторській редакції.

Відповідальність за достовірність фактів, цитат, власних імен,  
географічних назв та інших відомостей несуть автори публікацій.

**Виготовлення оригінал-макету – Олександр Трофімук.**

Здано на виробництво 15.05.2016 р. Підписано до друку 28.06.2016 р.  
Формат 60x68 1/8. Гарнітура Times.  
Папір друкарський. Офсетний друк. Ум. друк. арк. . Обл.-вид. арк. .  
Накладом 300 прим. Вид. № .  
Ціна вільна. Замовне.

Виготовлювач – Вежа-Друк (43000, м. Луцьк, вул. Бойка, 1).  
Свідоцтво Державного комітету телебачення та радіомовлення України  
ДК № 4039 від 30.08.2013 р.

**М 62** **Минуле і сучасне Волині та Полісся. Перша світова війна на Волині та Волинському Поліссі.** Науковий збірник. Випуск 58. Матеріали 58 Міжнародної наукової конференції, присвяченої 100-річчю подій Першої світової війни на Волині, смт. Маневичі, 5 - 6 липня 2016 року. Упоряд. Г. Бондаренко, А. Силюк, П. Хомич. – Луцьк, 2016. – 261 с., іл.

У науковому збірнику вміщено статті та повідомлення учасників 58-ї Міжнародної наукової конференції, присвяченої 100-річчю подій Першої світової війни на Волині, яка відбулася в смт. Маневичі 5 - 6 липня 2016 року, присвячені дослідженням передумов виникнення, перебігу та наслідків Першої світової війни, зокрема подій 1916 року на Волині та Волинському Поліссю. В окремих розділах розміщено матеріали з історіографії і джерельної бази питання, національно-духовного життя краю.

Розраховане на науковців, краєзнавців, освітніх і музейних працівників та широке коло шанувальників минувшини.

**УДК [93 + 02] (477.82) 08**

**ББК 63.3(4 УКР – 4 ВОЛ) я 43+78.33**